



návod k použití

Sklokeramická varná deska

EHS60210P

Electrolux. Thinking of you.

Více o nás naleznete na adrese www.electrolux.com

Obsah

Bezpečnostní informace	2	Čištění a údržba	10
Instalace	3	Co dělat, když...	10
Popis spotřebiče	5	Poznámky k ochraně životního prostředí	
Použití spotřebiče	6		11
Užitečné rady a tipy	9		



Změny vyhrazeny



Bezpečnostní informace

i Přečtěte si pečlivě tento návod ještě před instalací spotřebiče a jeho prvním použitím k zajištění bezpečného a správného provozu. Tento návod k použití vždy uchovejte spolu se spotřebičem, i při případném stěhování nebo prodeji. Uživatelé musí dokonale seznámeni s obsluhou a bezpečnostními funkcemi spotřebiče.

- Po každém použití nastavte varné zóny do polohy "vypnuto".
- Nebezpečí popálení! Na varnou desku nepokládejte přístroje nebo pokličky, protože by se mohly zahřát na vysokou teplotu.

**Upozornění Nebezpečí požáru!**

Přehřáté tuky a oleje se mohou velmi rychle vznítit.

Všeobecné bezpečnostní informace



Upozornění Tento spotřebič nesmějí používat osoby (včetně dětí) se sníženými fyzickými, smyslovými nebo duševními schopnostmi, nebo bez patřičných zkušeností a znalostí. Spotřebič mohou používat jen v případě, že je sledují osoby odpovědné za jejich bezpečnost, nebo jim dávají příslušné pokyny k použití spotřebiče.

Správné používání spotřebiče

- Při vaření spotřebič vždy sledujte.
- Používejte ho jen k pro vaření v domácnosti.
- Nepoužívejte ho jako pracovní nebo odkládací plochu.
- Nepokládejte vysoce hořlavé materiály, kapaliny nebo předměty, které by se mohly roztavit (z plastu nebo hliníku) na spotřebič nebo do jeho blízkosti, ani je na něm nesklopujte.
- Při připojování spotřebiče do nejbližší síťové zásuvky buďte opatrní. Dbejte na to, aby se elektrické přírodní kabely nedotýkaly spotřebiče nebo horkého nádobí. Elektrické kabely nesmí být zamotané.

Dětská pojistka

- Tento spotřebič směř používat pouze dospělí. Na děti je třeba dohlédnout, aby si se spotřebičem nehrály.
- Všechny obaly uschovejte z dosahu dětí. Hrozí nebezpečí udušení.
- Nedovolte dětem, aby se přibližovaly k zapnutému spotřebiči.



Upozornění Zapněte dětskou pojistku, aby malé děti nebo domácí zvířata nemohly spotřebič náhodně zapnout.

Bezpečnost při provozu

- Před prvním použitím odstraňte ze spotřebiče všechny obaly, nálepky a folie.

Rady k ochraně spotřebiče před poškozením

- Jestliže na sklokeramickou desku něco spadne, může se povrch poškodit.
- Nádobí vyrobené z litiny, hliníkové slitiny nebo s poškozeným spodkem mohou při posouvání po povrchu sklokeramickou desku poškrábat.
- Nechcete-li nádobí a sklokeramickou desku poškodit, nenechávejte hrnce a pánve vypražit do sucha.

- Nepoužívejte varné zóny s prázdnými nádobami nebo zcela bez nádob.
- Žádnou část spotřebiče nezakrývejte alobalem.



⚠ Upozornění Jestliže se povrch poškrábe, odpojte spotřebič od elektrické sítě, aby nedošlo k úrazu elektrickým proudem.

Instalace

i Před instalací si poznamenejte údaje z výrobního štítku:

- Označení modelu (Modell).....
- Číslo výrobku (Prod. Nr.)
- Sériové číslo (Ser. Nr.)

Výrobní štítek je umístěný na spodní části spotřebiče.

Modell EHS60210P		Prod.Nr. 949 594 178 00	
Typ 58 HAD 56 AO	220-240 V	50-60 Hz	
Made in Germany	Ser.Nr.	7,1 kW	
ELECTROLUX		  	

Bezpečnostní pokyny

⚠ Upozornění Jejich přečtení je bezpodmínečně nutné!

Ujistěte se, že se spotřebič při dopravě nepoškodil. Poškozený spotřebič nezapojujte. V případě potřeby se obraťte na místní servisní středisko.

Tento spotřebič smí instalovat, připojit nebo opravovat jen autorizovaný servisní technik. Použijte výhradně originální náhradní díly.

Vestavné spotřebiče se smějí používat pouze po zabudování do vhodných vestavných modulů a pracovních ploch, které splňují příslušné normy.

Změna technických parametrů nebo jakákoliv jiná úprava spotřebiče je zakázána. Hrozí nebezpečí poranění a poškození spotřebiče.

Vždy dodržujte zákony, předpisy, směrnice a normy platné v zemi použití spotřebiče (bezpečnostní a recyklační předpisy, elektrické bezpečnostní normy)!

Dodržujte minimální vzdálenosti od dalších spotřebičů a nábytku!

Instalujte zabezpečení před úrazem elektrickým proudem, například při instalaci zásuvek přímo pod varnou desku je nutné umístit ochranné dno!

Orážnuté okraje pracovní desky izolujte před vlhkostí správným těsnicím prostředkem!

Izolujte spotřebič pomocí vhodného těsniva tak, aby mezi pracovní deskou a spotřebičem nebyla žádná mezera!

Chraňte spodní stranu spotřebiče před vlhkem a párou, např. z myčky nádobí nebo trouby!

Neinstalujte spotřebič v blízkosti dveří nebo pod okna! Při otevření dveří nebo oken byste mohli srazit horké nádoby z varné desky.

⚠ Upozornění Nebezpečí úrazu elektrickým proudem. Dodržujte přesně pokyny k elektrickému připojení.

- Svorka elektrické sítě je pod napětím.
- Odpojte svorku elektrické sítě od zdroje napětí.
- Proveďte správně instalaci tak, aby zajišťovala ochranu před úrazem elektrickým proudem.
- Volné a nesprávné spojení zástrčky se zásuvkou může mít za následek přehřátí svorky.
- Správné svorkové připojení musí provést kvalifikovaný elektrikář.
- Použijte svěrku k odlehčení kabelu od tahu.
- Pro jednofázové nebo dvoufázové připojení použijte správný síťový kabel typu H05BB-F T max 90 °C (nebo vyšší).
- Poškozený síťový kabel vyměňte za speciální kabel (typ H05BB-F max. teplota 90 °C; nebo vyšší). Obráťte se na místní servisní středisko.

Spotřebič musí mít elektrickou instalaci, která umožňuje odpojení všech pólů spotřebiče od sítě s mezerou mezi kontakty nejméně 3 mm. Je nutné instalovat správná izolační zařízení: ochranné vypínače vedení, pojistky (pojistky šroubového typu se musí odstranit z držáku), spouštěče uzemnění a stykače.

Montáž

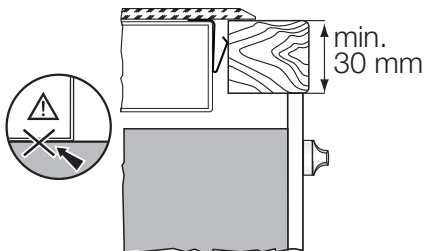
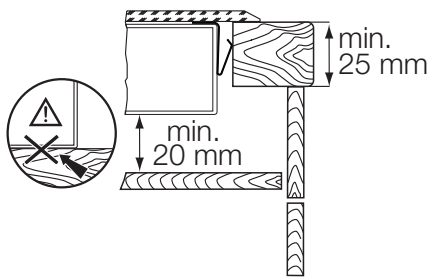
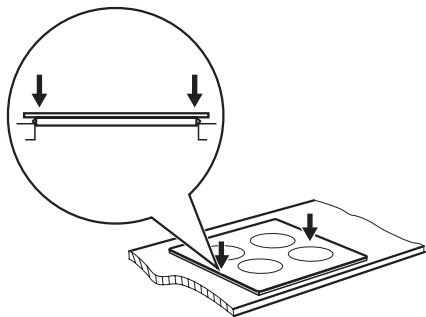
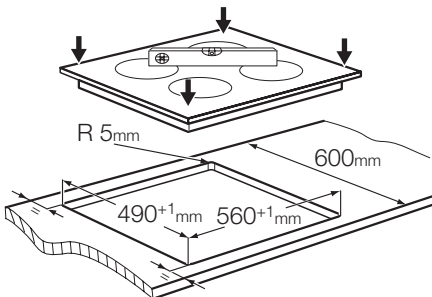
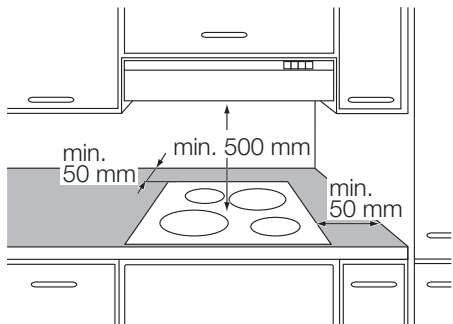

Popis spotřebiče

Uspořádání varné desky

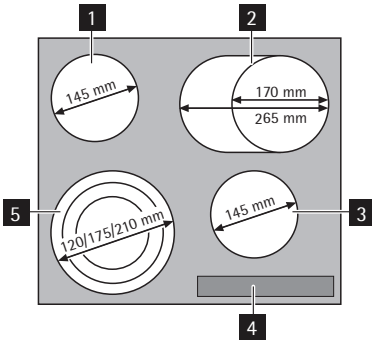

- 1** Jednoduchá varná zóna 1200 W
- 2** Oválná zóna 1500/2400 W
- 3** Jednoduchá varná zóna 1200 W
- 4** Ovládací panel
- 5** Trojitá varná zóna 800/1600/2300 W

Uspořádání ovládacího panelu

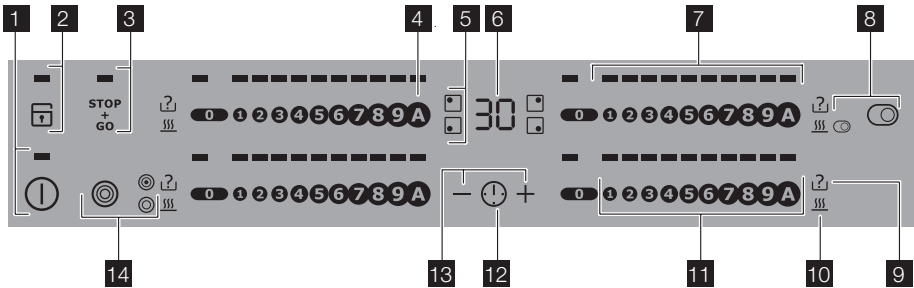

K ovládání spotřebiče použijte senzorová tlačítka.

	senzorové tlačítko	funkce
1	ⓘ	zapne a vypne varnou desku
2	🔒	zámek s kontrolkou zapne a vypne blokování tlačítek nebo dětskou pojistku
3	STOP + GO	zapne a vypne STOP+GO
4	A	aktivuje automatický ohřev
5	kontrolky časovače varných zón	ukazuje, pro kterou zónu je nastavený čas
6	displej časovače	ukazuje čas v minutách
7	displej nastavení teploty	ukazuje nastavení teploty
8	🌀 s kontrolkou	zapne a vypne oválnou zónu
9	Ⓜ?	ukazatel automatického vypnutí ukazuje, že je vypnutí aktivní
10	SSS	ukazatel zbytkového tepla ukazuje, že je varná zóna stále horká
11	ovládací lišta	k nastavení teploty

	senzorové tlačítko	funkce
12		volba varné zóny
13	+ / -	zvyšuje nebo snižuje čas
14	s kontrolkou	zapne a vypne vnější okruhy

Ukazatele

Displeje a zvukové signály signalizují, které funkce jsou zapnuté

Displej	Význam
	Varná zóna je stále horká (zbytkové teplo)
	Dva okruhy z trojitě varné zóny jsou zapnuté
	Všechny okruhy z trojitě varné zóny jsou zapnuté
	Vnější kruh pečicí zóny je zapnutý
	Došlo k poruše
	Automatické vypnutí je zapnuté

Ukazatel zbytkového tepla

Upozornění Nebezpečí popálení zbytkovým teplem!

Použití spotřebiče

Zapnuto a vypnuto

Stiskněte na 1 vteřinu k zapnutí nebo vypnutí spotřebiče.

Automatické vypnutí

Funkce vypne automaticky varnou desku, když:

- jsou vypnuté všechny varné zóny .
- po zapnutí varné desky nenastavíte teplotu.

- zakryjete jedno nebo více senzorových tlačítek nějakým předmětem (např. nádobou, utěrkou) na déle než 10 vteřin. Na chvíli zazní signál a varná deska se vypne. Odstraňte všechny předměty, nebo vyčistěte ovládací panel.
- nevypnete varnou zónu po určité době, nebo nezměníte teplotu. Po určité době se rozsvítí a varná deska se vypne. Viz tabulka.

Automatické vypnutí po

Nastavení teploty	-	-		-
Vypne se po	6 hodinách	5 hodinách	4 hodinách	1,5 hodině

Nastavení teploty

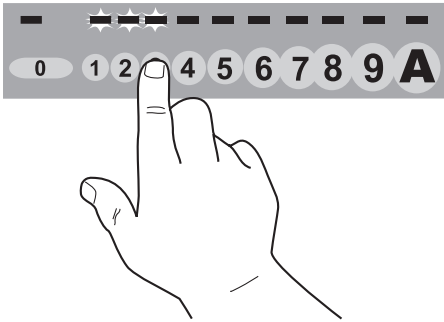

Dotkněte se ovládací lišty v místě požadovaného tepelného nastavení. Ukazatele nastavení teploty se rozsvítí.

⊙ / ⊖ Zapnutí a vypnutí vnějších kruhů

Účinnou horkou plochu můžete přizpůsobit velikosti varné nádoby.

Vnější kruh zapnete dotekem sensorového tlačítka ⊙ / ⊖. Rozsvítí se kontrolka. Chcete-li zapnut více vnějších kruhů, dotkněte se opět stejného sensorového tlačítka. Rozsvítí se další kontrolka. Zopakováním postupu vnější kruh vypnete. Kontrolka zhasne.

Automatický ohřev

Funkce automatického ohřevu nastaví na určitou dobu nejvyšší nastavení teploty a pak ho sníží na požadovanou úroveň. Nutné nastavení teploty můžete provést za kratší dobu.

Dotkněte se A. Displej bliká. Nastavte teplotu (1-8). Displej nastavení tepelného výkonu se rozsvítí. Displej funkce automatického ohřevu se rozsvítí a za chvíli zase zhasne. Doba automatického ohřevu se mění pro různé tepelné výkony.

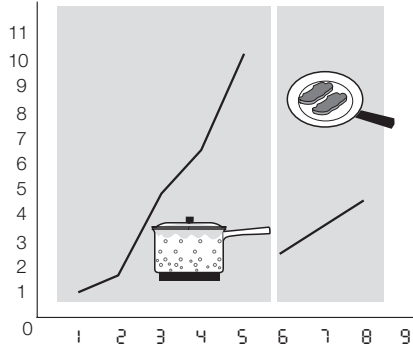

Použití časovače

Odpočítavač času

Odpočítavač času použijte k nastavení délky zapnutí varné zóny při jednom vaření.

Odpočítavač času nastavte až po výběru varné zóny.

Teplotu můžete nastavit před nastavením časovače nebo až po nastavení.

- **Volba varné zóny:** dotkněte se opakovaně ⊙, až se rozsvítí kontrolka požadované varné zóny.
- **Zapnutí odpočítavače času:** Dotkněte se + časovače k nastavení času (00 - 99 minut). Když kontrolka varné zóny bliká pomaleji, odpočítává se čas.
- **Nastavení zbývajících času:** zvolte varnou zónu pomocí ⊙. Kontrolka varné zóny bliká rychleji. Na displeji se ukazuje zbývajících čas.
- **Změna odpočítavače času:** zvolte varnou zónu pomocí ⊙ dotkněte se + nebo -.
- **Vypnutí časovače:** zvolte varnou zónu pomocí ⊙. Dotkněte se -. Zbývajících čas se bude odečítat zpět až do 00. Kontrolka varné zóny zhasne. Vypnutí Můžete se také dotknout + a - současně.

Po uplynutí nastaveného času zazní zvukový signál a 00 bliká. Varná zóna se vypne.



- **Vypnutí zvukového signálu:** dotkněte se ⊙

CountUp Timer (Měřič času)

Použijte CountUp Timer ke zjištění délky zapnutí varné zóny.







- **Volba varné zóny (jestliže je zapnutá více než 1 varná zóna):** dotkněte se opakovaně , až se rozsvítí kontrolka požadované varné zóny.
- **Zapnutí CountUp Timer:** dotkněte se — časovače,  ten se rozsvítí. Když kontrolka varné zóny bliká pomaleji, odpočítává se čas, displej se přepíná mezi  a uplynulým časem (minuty).
- **Kontrola uplynulého času:** zvolte varnou zónu pomocí . Kontrolka varné zóny bliká rychleji. Na displeji se ukazuje uplynulý čas.
- **Vypnutí CountUp Timer:** zvolte varnou zónu pomocí  a dotkněte se  nebo — k vypnutí časovače. Kontrolka varné zóny zhasne.

Minutka

I když není zapnutá žádná varná zóna, můžete použít časovač jako **minutku**. Dotkněte se . Dotkněte se  nebo — časového spínače k volbě času. Po uplynutí nastaveného času zazní zvukový signál a  bliká.

Zapnutí funkce STOP+GO

Funkce  přepne všechny zapnuté varné zóny na nastavení pro uchování teploty.

- **Dotykem  spustíte** tuto funkci. Symbol  se rozsvítí.
 - **Dotykem  vypnete** tuto funkci. Zapne se předtím zvolený varný stupeň.
-  nevypíná funkci časového spínače.
 úplně zablokuje ovládací panel, ale ne senzorové tlačítko .

Zablokování / odblokování ovládacího panelu

Můžete zablokovat ovládací panel, ale ne . Zabráníte tak náhodné změně nastavení tepelného výkonu.

Dotkněte se symbolu . Ukazatel začne svítit.

Časový spínač je stále zapnutý.



Dotkněte se symbolu  k vypnutí této funkce. Ukazatel zhasne.

Když vypnete spotřebič, vypnete také tuto funkci.



Dětská pojistka

Tato funkce brání neúmyslnému použití varné desky.



Zapnutí dětské pojistky

- Zapněte varnou desku pomocí . **Nenastavujte tepelné nastavení**.
- Dotkněte se  na 4 vteřiny. Rozsvítí se kontrolka.
- Vypněte varnou desku pomocí .

Vypnutí dětské pojistky

- Zapněte varnou desku pomocí . **Nenastavujte tepelné nastavení**. Dotkněte se  na 4 vteřiny. Kontrolka zhasne.
- Vypněte varnou desku pomocí .





Zrušení dětské pojistky pro jedno vaření

- Zapněte varnou desku pomocí . Rozsvítí se kontrolka.
- Dotkněte se  na 4 vteřiny. **Do 10 vteřin nastavte tepelné nastavení.** Nyní můžete varnou desku použít.
- Když vypnete varnou desku pomocí , dětská pojistka se znovu zapne.

OffSound Control (Vypnutí a zapnutí zvukového signálu)

Vypnutí zvukového signálu





Vypněte spotřebič.

Dotkněte se  na 3 vteřiny. Ukazatele se rozsvítí a zhasnou. Dotkněte se  na 3 vteřiny.  se rozsvítí, spotřebič je ve standardním režimu. Dotkněte se , rozsvítí se , zvuk je vypnutý.

Zvuk je vypnutý s výjimkou situace, kdy se dotknete , minutky nebo odpočítavače času, nebo když zakryjete ovládací panel.

Zapnutí zvukového signálu

Vypněte spotřebič.

Dotkněte se  na 3 vteřiny. Ukazatele se rozsvítí a zhasnou. Dotkněte se  na 3 vteřiny.  se rozsvítí, protože zvuk je vypnutý. Dotkněte se ,  se rozsvítí, spotřebič je ve standardním režimu. Zvuk je zapnutý.

Užitečné rady a tipy

Nádoby

-  Dno nádoby musí být co nejrovnější a nejsilnější.
- Nádoby ze smaltované oceli nebo s hliníkovým či měděným spodkem mohou na povrchu sklokeramické desky zanechávat barevné skvrny.

Úspora energie

-  Je-li to možné, vždy zakrývejte nádoby pokličkami.
- Nádobu postavte na varnou zónu, a teprve potom ji zapněte.
- Varnou zónu vypněte několik minut před koncem pečení, abyste využili zbytkového tepla.

- Dno nádoby musí být stejně velké jako příslušná varná zóna.

Öko Timer (Ekologický časovač)

-  Za účelem úspory energie se topné těleso varné zóny samo vypne dřív, než zazní signál odpočítavače času. Krácení času ohřevu závisí na stupni vaření a době vaření.

Příklady použití varné desky

Údaje v následující tabulce jsou jen orientační.

Teplotní nastavení	Vhodné pro:	Čas	Tipy
1	Udržení teploty uvařeného jídla	Podle potřeby	Poklička
1-2	Holandská omáčka, rozpouštění: másla, čokolády, želatiny	5-25 min	Občas zamíchejte
1-2	Zahuštění: nadýchané omelety, míchaná vejce	10-40 min	Vařte s pokličkou
2-3	Dušení jídel z rýže a mléčných jídel, ohřívání hotových jídel	25-50 min	Přidejte alespoň dvakrát tolik vody než rýže, mléčná jídla během občas zamíchejte
3-4	Podušení zeleniny, ryb, masa	20-45 min	Přidejte několik lžiček tekutiny
4-5	Vaření brambor v páře	20-60 min	Použijte max. ¼ l vody pro 750 g brambor
4-5	Vaření většího množství jídel, dušeného masa se zeleninou a polévek	60-150 min	Až 3 l vody a přísady
6-7	Šetrné smažení: plátků masa nebo ryb, Cordon Bleu z telecího masa, kotlet, masových kroket, uzenin, jater, jíšky, vajec, palačinek a koblih	Podle potřeby	Uprostřed smažení obraťte
7-8	Prudké smažení, pečenou bramborovou kaši, silné řízky, steaky	5-15 min	Uprostřed smažení obraťte
9	Vaření velkého množství vody, vaření těstovin, opražení masa (guláš, dušené maso v hrnci), fritování hranolků		

Varování k akrylamidu

Důležité Podle nejnovějších vědeckých poznatků mohou akrylamidy vznikající při smažení jídel do hněda (zejména u

škrobnatých potravin) poškozovat zdraví. Doporučujeme proto vařit při nejnižších teplotách a nenechávat jídlo příliš zhnědnout.

Čištění a údržba

Spotřebič čistěte po každém použití.
Používejte vždy nádoby s čistým dnem.

! **Upozornění** Ostré předměty a abrazivní čisticí prostředky mohou varnou desku poškodit.
Z bezpečnostních důvodů **nečistěte** spotřebič parními nebo vysokotlakými čisticími přístroji.

i Škrábance nebo tmavé skvrny na sklokeramické desce nemají vliv na funkci varné desky.

Odstranění nečistot:

1. – **Okamžitě odstraňte:** roztavený plast, plastovou folii a jídlo obsahující

cukr. Použijte speciální škrabku na sklokeramiku. Škrabku přiložte šikmo ke sklokeramickému povrchu a posuňte ostří po povrchu desky.

– **Vypněte spotřebič a nechte ho vychladnout** před čištěním: skvrn vodního kamene, vodových kroužků, tukových skvrn a kovově lesklého zbarvení. Použijte speciální čisticí prostředek na sklokeramiku nebo ne-rezovou ocel.

2. Vyčistěte spotřebič vlhkým hadříkem s troškou čisticího prostředku.
3. Pak **otřete spotřebič do sucha čistým hadříkem.**

Co dělat, když...

Problém	Možná příčina a řešení
Spotřebič nelze zapnout ani použít.	<ul style="list-style-type: none"> • Zapněte spotřebič znovu a do 10 sekund nastavte teplotu. • Je zapnutá dětská pojistka nebo je aktivní ^{STOP} . Vypněte dětskou pojistku nebo ^{STOP} . Viz část "Dětská pojistka" nebo "Stop + Go". • Dotkli jste se 2 nebo více sensorových tlačítek současně. Dotkněte se pouze jednoho sensorového tlačítka. • Na ovládacím panelu je voda nebo tukové skvrny. Vyčistěte ovládací panel
Spotřebič je vypnutý a zazní zvukový signál.	Zakryli jste jedno nebo více sensorových tlačítek. Odkryjte sensorová tlačítka. Vyčistěte ovládací panel.
Kontrolka zbytkového tepla se nerozsvítí.	Varná zóna byla zapnutá jen krátkou dobu a není tedy horká. Jestliže by měla být horká, obraťte se na místní servis.
Vnější topné okruhy nelze zapnout.	Zapněte nejprve vnitřní topný okruh.
Zazní zvukový signál a spotřebič se zapne a zase vypne. Po 5 sekundách opět zazní zvukový signál.	Zakryli jste ! . Odkryjte sensorové tlačítko.
Rozsvítí se ?	Automatický vypínač je zapnutý. Vypněte spotřebič a zapněte ho znovu.
Rozsvítí se E a číslo.	Porucha spotřebiče. Spotřebič odpojte na chvíli ze sítě. Odpojte pojistku z domácího rozvodu. Opět ji zapojte. Jestliže se E opět rozsvítí, obraťte se na servis.
Při dotyku ovládacího panelu nezazní žádný signál.	Zvuk je vypnutý. Zapněte zvuk.

Pokud problém nemůžete vyřešit s pomocí výše uvedených pokynů sami, obraťte se prosím na svého prodejce nebo na oddělení péče o zákazníky. Uveďte údaje z výrobního štítku, kód ze tří číslic a písmen pro skloke-

ramiku (je v rohu varné desky) a chybové hlášení, které svítí.

V případě chyby v obsluze spotřebiče budete muset návštěvu technika z poprodejiho servisu nebo prodejce zaplatit, i když je spotřebič ještě v záruce. Informace o záka-

znickém servisu a záručních podmínkách jsou uvedeny v záruční příručce.

Poznámky k ochraně životního prostředí

Symbol  na výrobku nebo jeho balení udává, že tento výrobek nepatří do domácího odpadu. Je nutné odvézt ho do sběrného místa pro recyklaci elektrického a elektronického zařízení. Zajištěním správné likvidace tohoto výrobku pomůžete zabránit negativním důsledkům pro životní prostředí a lidské zdraví, které by jinak byly způsobeny nevhodnou likvidací tohoto výrobku. Podrobnější informace o recyklaci tohoto výrobku zjistíte u příslušného místního úřadu,

služby pro likvidaci domovního odpadu nebo v obchodě, kde jste výrobek zakoupili.

Obalový materiál

 Obalové materiály neškodí životnímu prostředí a jsou recyklovatelné. Plastové díly jsou označeny značkami: >PE<, >PS< apod. Zlikvidujte prosím veškerý obalový materiál jako domácí odpad ve vhodném kontejneru v místě svého bydliště.

www.electrolux.com

www.electrolux.cz