

Sklokeramická indukční varná deska

Electrolux. Thinking of you.

Více o nás naleznete na adrese www.electrolux.com

Obsah

Bezpečnostní informace	2	Čištění a údržba	9
Instalace	3	Co dělat, když...	10
Popis spotřebiče	5	Poznámky k ochraně životního prostředí	
Použití spotřebiče	6		11
Užitečné rady a tipy	8		



Změny vyhrazeny



Bezpečnostní informace

i Přečtěte si pečlivě tento návod ještě před instalací spotřebiče a jeho prvním použitím k zajištění bezpečného a správného provozu. Tento návod k použití vždy uchovejte spolu se spotřebičem, i při případném stěhování nebo prodeji. Uživatelé musí dokonale seznámeni s obsluhou a bezpečnostními funkcemi spotřebiče.

- Po každém použití nastavte varné zóny do polohy "vypnuto".
- Nebezpečí popálení! Na varný povrch nedávejte kovové předměty jako příbory nebo pokličky, protože by se mohly zahřát na vysokou teplotu.
- Uživatelé s kardiostimulátory se nesmějí horní částí těla přiblížit k zapnuté indukční varné zóně blíže než na 30 cm.

Všeobecné bezpečnostní informace

! **Upozornění** Tento spotřebič nesmějí používat osoby (včetně dětí) se sníženými fyzickými, smyslovými nebo duševními schopnostmi, nebo bez patřičných zkušeností a znalostí. Spotřebič mohou používat jen v případě, že je sledují osoby odpovědné za jejich bezpečnost, nebo jim dávají příslušné pokyny k použití spotřebiče.

**Upozornění Nebezpečí požáru!**

Přehřáté tuky a oleje se mohou velmi rychle vznítit.

Správné používání spotřebiče

- Při vaření spotřebič vždy sledujte.
- Používejte ho jen k pro vaření v domácnosti.
- Nepoužívejte ho jako pracovní nebo odkládací plochu.
- Nepokládejte vysoce hořlavé materiály, kapaliny nebo předměty, které by se mohly roztavit (z plastu nebo hliníku) na spotřebič nebo do jeho blízkosti, ani je na něm neskladujte.
- Při připojování spotřebiče do nejbližší síťové zásuvky buďte opatrní. Dbejte na to, aby se elektrické přívodní kabely nedotýkaly spotřebiče nebo horkého nádobí. Elektrické kabely nesmí být zamotané.

Dětská pojistka

- Tento spotřebič smějí používat pouze dospělí. Na děti je třeba dohlédnout, aby si se spotřebičem nehrály.
- Všechny obaly uschovejte z dosahu dětí. Hrozí nebezpečí udušení.
- Nedovoďte dětem, aby se přibližovaly k zapnutému spotřebiči.



Upozornění Zapněte dětskou pojistku, aby malé děti nebo domácí zvířata nemohly spotřebič náhodně zapnout.

Bezpečnost při provozu

- Před prvním použitím odstraňte ze spotřebiče všechny obaly, nálepky a folie.

Rady k ochraně spotřebiče před poškozením

- Jestliže na sklokeramickou desku spadne nádobí nebo jiný předmět, může se povrch poškodit.

- Nádoby vyrobené z litiny, hliníkové slitiny nebo s poškozeným dnem mohou při posouvání po povrchu sklokeramické desky poškrábat.
- Nenechávejte obsah hrnců a pánví vyvařit do sucha. Zabráňte tak poškození nádobí a sklokeramické desky.
- Nepoužívejte varné zóny s prázdnými nádobami nebo zcela bez nádob.
- Žádnou část spotřebiče nezakrývejte alobalem.

- Nezakrývejte větrací otvor o velikosti 5 mm mezi pracovní deskou a přední částí dílu umístěného pod ní.



! **Upozornění Jestliže se povrch poškrábe, odpojte spotřebič od elektrické sítě, aby nedošlo k úrazu elektrickým proudem.**

Instalace

i **Před instalací** si poznamenejte údaje z výrobního štítku:

- Označení modelu (Modell).....
- Číslo výrobku (Prod. Nr.)
- Sériové číslo (Ser. Nr.)

Výrobní štítek je umístěn na spodní části spotřebiče.

Modell EHD60020P		Prod.Nr. 949 594 000 00	
Typ 58 GAD D5 AU	220-240 V	50-60 Hz	Induction 7,4 kW
Made in Germany	Ser.Nr.	7,4 kW	
ELECTROLUX		  	

Bezpečnostní pokyny

! **Upozornění** Jejich přečtení je bezpodmínečně nutné!

Ujistěte se, že se spotřebič při dopravě nepoškodil. Poškozený spotřebič nezapojte. V případě potřeby se obraťte na místní servisní středisko.

Tento spotřebič smí instalovat, připojit nebo opravovat jen autorizovaný servisní technik. Použijte výhradně originální náhradní díly.

Vestavné spotřebiče se smějí používat pouze po zabudování do vhodných vestavných modulů a pracovních ploch, které splňují příslušné normy.

Změna technických parametrů nebo jakákoli jiná úprava spotřebiče je zakázána. Hrozí nebezpečí poranění a poškození spotřebiče.

Vždy dodržujte zákony, předpisy, směrnice a normy platné v zemi použití spotřebiče (bezpečnostní a recyklační předpisy, elektrické bezpečnostní normy)!

Dodržujte minimální vzdálenosti od dalších spotřebičů a nábytku!

Instalujte zabezpečení před úrazem elektrickým proudem, například při instalaci zásuvek přímo pod varnou deskou je nutné umístit ochranné dno!

Oříznuté okraje pracovní desky izolujte před vlhkostí správným těsnicím prostředkem!

Izolujte spotřebič pomocí vhodného těsniva tak, aby mezi pracovní deskou a spotřebičem nebyla žádná mezera!

Chraňte spodní stranu spotřebiče před vlhkem a párou, např. z myčky nádobí nebo trouby!

Neinstalujte spotřebič v blízkosti dveří nebo pod okna! Při otevření dveří nebo oken byste mohli srazit horké nádoby z varné desky.

! **Upozornění** Nebezpečí úrazu elektrickým proudem. Dodržujte přesně pokyny k elektrickému připojení.

- Svorka elektrické sítě je pod napětím.
- Odpojte svorku elektrické sítě od zdroje napětí.
- Proveďte správně instalaci tak, aby zajišťovala ochranu před úrazem elektrickým proudem.
- Volné a nesprávné spojení zástrčky se zásuvkou může mít za následek přehřátí svorky.
- Správné svorkové připojení musí provést kvalifikovaný elektrikář.
- Použijte svěrku k odlehčení kabelu od tahu.
- Pro jednofázové nebo dvoufázové připojení použijte správný síťový kabel typu H05BB-F T max 90 °C (nebo vyšší).

- Poškozený síťový kabel vyměňte za speciální kabel (typ H05BB-F max. teplota 90 °C; nebo vyšší). Obratě se na místní servisní středisko.

Spotřebič musí mít elektrickou instalaci, která umožňuje odpojení všech pólů spotřebiče od sítě s mezerou mezi kontakty nejméně 3 mm.

Montáž

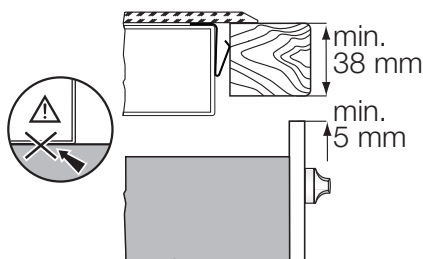
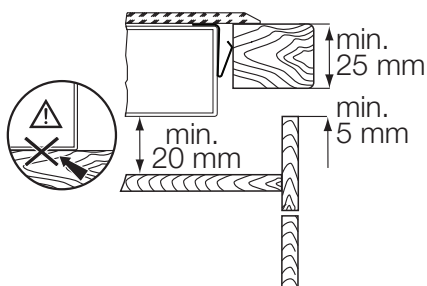
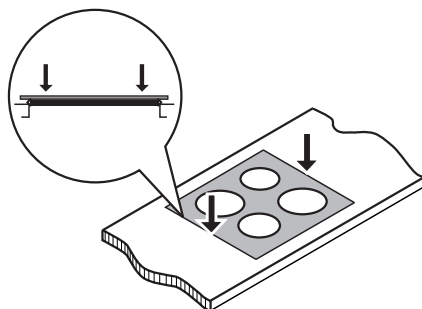
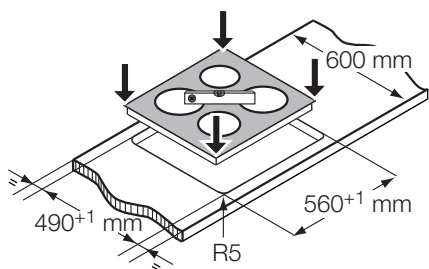
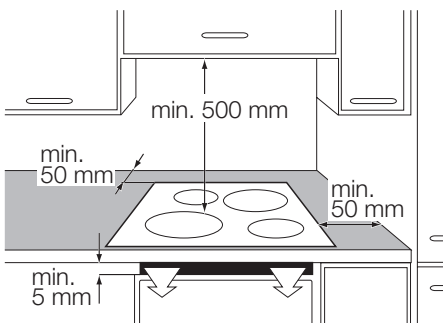
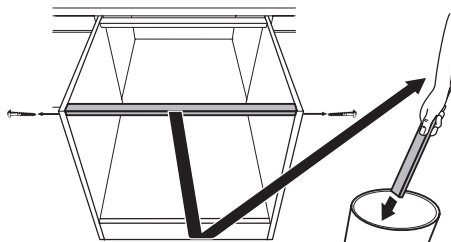

Je nutné instalovat správná izolační zařízení: ochranné vypínače vedení, pojistky (pojistky šroubového typu se musí odstranit z držáku), spouštěče uzemnění a stykače.

Popis spotřebiče

Uspořádání varné desky

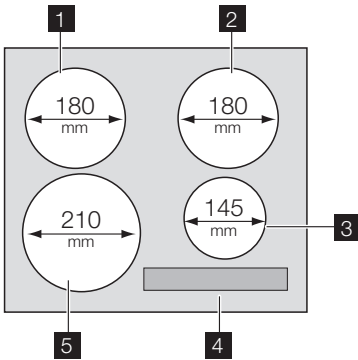

- 1** Indukční varná zóna 1800 W s funkcí výkonu 2800 W
- 2** Indukční varná zóna 1800 W s funkcí výkonu 2800 W
- 3** Indukční varná zóna 1400 W, s funkcí posílení výkonu 2500 W
- 4** Ovládací panel
- 5** Indukční varná zóna 2300 W s funkcí výkonu 3700 W

Uspořádání ovládacího panelu

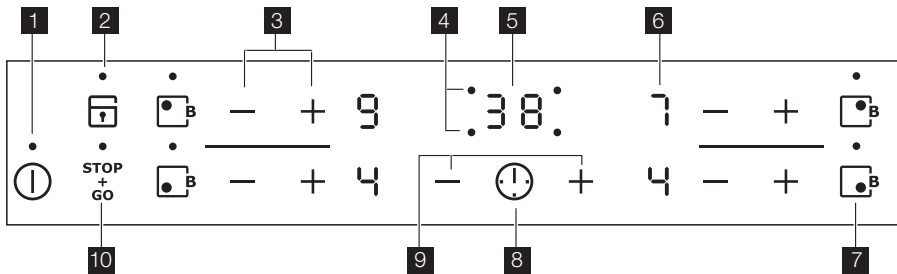

K ovládání spotřebiče používejte senzorová tlačítka.

	senzorové tlačítko	funkce
1	ⓘ	zapne a vypne varnou desku
2	🔒 s kontrolkou	zablokuje/odblokuje ovládací panel
3	+ / -	zvyšuje nebo snižuje teplotu
4	kontrolky varných zón časovače	ukazuje, pro kterou zónu je nastavený čas
5	displej časovače	ukazuje čas v minutách
6	displej nastavení teploty	ukazuje teplotu
7	Funkce výkonu s kontrolkou	zapíná funkci výkonu
8	🕒	vybírá varnou zónu
9	+ / -	zvyšuje nebo snižuje čas
10	STOP+GO s kontrolkou	zapíná a vypíná funkci STOP+GO

Ukazatele nastavené teploty

Displeje a zvukové signály signalizují, které funkce jsou zapnuté

Displej	Význam
	Varná zóna je vypnutá
	Funkce Uchovat teple/ STOP+GO je spuštěná
	Varná zóna je zapnutá
	Funkce automatického ohřevu je zapnutá
	Indukční varná zóna nezjistila varnou nádobu
	Došlo k poruše
	Varná zóna je stále horká (zbytkové teplo)
	Je nastaven zámek/dětská pojistka
	Funkce posílení výkonu je zapnutá
	Automatické vypnutí je zapnuté

Ukazatel zbytkového tepla

Upozornění Nebezpečí popálení zbytkovým teplem!

Indukční varné zóny vytvářejí teplo potřebné k vaření přímo ve dně varné nádoby. Sklokeramická varná deska se lehce ohřívá pouze zbytkovým teplem nádoby.

Použití spotřebiče

Indukční varné zóny používejte s vhodnými nádobami.

Zapnuto a vypnuto

Stiskněte na 1 vteřinu k zapnutí nebo vypnutí spotřebiče.

Automatické vypnutí

Funkce automaticky vypne varnou desku, jestliže:

- jsou vypnuté všechny varné zóny ,
- po zapnutí varné desky nenastavíte varný stupeň,
- zakryjete senzorové tlačítko nějakým předmětem (např. nádobou, utěrkou) po

dobu delší než 10 vteřin. Dokud předmět neodstraníte, bude znít zvukový signál.

- deska se příliš zahřeje (např. když se vyvaří obsah nádoby). Před novým použitím je nutné nechat varnou zónu vychladnout.
- použijete nevhodné nádoby. Na displeji se rozsvítí a za 2 minuty se varná zóna automaticky vypne.
- nevypnete varnou zónu po určité době, nebo nezměníte varný stupeň. Po určité době se rozsvítí a varná deska se vypne. Viz tabulku.

Automatické vypnutí po

Varný stupeň	-	-		-
Vypne se po	6 hodinách	5 hodinách	4 hodinách	1,5 hodině

Nastavení teploty

Dotkněte se ke zvýšení teploty. Dotkněte se ke snížení teploty. Displej ukazuje na-

stavení teploty. Dotkněte se současně a k vypnutí.

Funkce automatického ohřevu

Funkcí automatického ohřevu se varným zónám přidá další výkon a rychleji tak dosáhnete požadované teploty. Funkce automatického ohřevu se spustí, když nastavíte tepelný výkon od [7]. Varná zóna se na určitou dobu zapne na plný výkon, a pak se automaticky přepne zpět na nastavený tepelný výkon.

Jestliže během automatického ohřevu zvolíte vyšší tepelný výkon, např. z [3] na [5], automatický ohřev se příslušně upraví.

Jestliže je na varné zóně stále zbytkové teplo (ukazatel [H]), automatický ohřev se nespustí.

Doba automatického ohřevu se mění pro různá nastavení teplot.

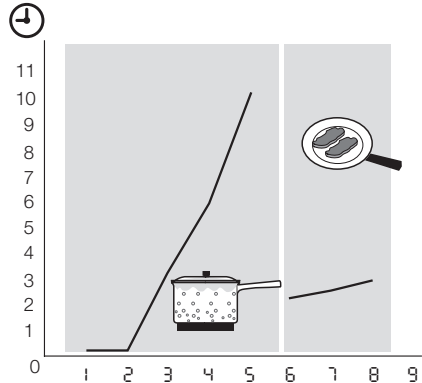

Zapnutí a vypnutí funkce posílení výkonu

Funkce posílení výkonu dodá indukčním varným zónám více elektrické energie. Funkce posílení výkonu se zapíná maximálně na 10 minut. Pak se indukční varná zóna automaticky přepne zpět na nejvyšší varný stupeň. Funkci zapnete dotekem [P], rozsvítí se symbol [P]. Funkci vypnete dotekem senzového tlačítka [P] nebo —.

Řízení výkonu

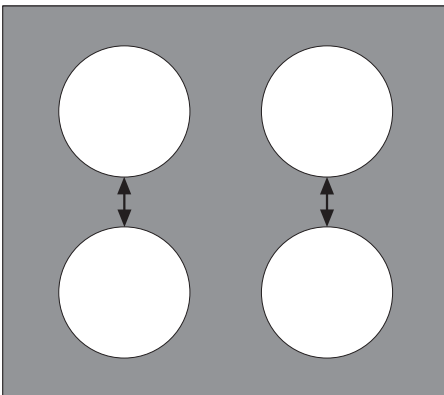

Řízení výkonu rozděljuje výkon mezi dvě párové varné zóny (viz obrázek). Funkce posílení výkonu zvyšuje výkon na maximální úroveň pro jednu varnou zónu v páru a automaticky ho snižuje pro druhou varnou zónu v

páru. Displej pro zónu se sníženým výkonem se mění.

⌚ Použití časového spínače

Časový spínač se používá k nastavení doby zapnutí varné zóny při jednom vaření.

Časový spínač nastavte až po výběru varné zóny.

Tepelné nastavení můžete nastavit před nastavením časového spínače nebo potom.

- **Volba varné zóny:** dotkněte se opakovaně ⌚, až se rozsvítí kontrolka požadované varné zóny.
- **Zapnutí nebo změna časového spínače:** Dotkněte se + nebo — časového spínače k nastavení času (00 - 99 minut). Když kontrolka varné zóny bliká pomaleji, odpočítává se čas.
- **Vypnutí časového spínače:** zvolte varnou zónu pomocí ⌚ a dotkněte se — k vypnutí časového spínače. Zbývající čas se bude odečítat zpět až do 00. Kontrolka varné zóny zhasne.
- **Nastavení zbývajících času:** zvolte varnou zónu pomocí ⌚. Kontrolka varné zóny bliká rychleji. Na displeji se ukazuje zbývajících čas.

Po uplynutí nastaveného času zazní zvukový signál a 00 bliká. Varná zóna se vypne.







- **Vypnutí zvukového signálu:** dotkněte se ⌚

I když není zapnutá žádná varná zóna, můžete použít časový spínač jako minutku.

Dotkněte se . Dotkněte se + nebo - k nastavení času. Po uplynutí nastaveného času zazní zvukový signál a  bliká.



Zapnutí funkce STOP+GO

Funkce  přepne všechny zapnuté varné zóny na nastavení pro uchování teploty.

- **Dotykem  spustíte** tuto funkci. Symbol  se rozsvítí.
- **Dotykem  vypnete** tuto funkci. Zapne se předtím zvolený varný stupeň.
-  nevyplíná funkci časového spínače.
-  úplně zablokuje ovládací panel, ale ne senzorové tlačítko .

Zablokování / odblokování ovládacího panelu

Můžete zablokovat ovládací panel, ale ne . Zabráníte tak náhodné změně nastavení tepelného výkonu při vaření.

Dotkněte se symbolu . Na 4 vteřiny se rozsvítí symbol .

Časový spínač je stále zapnutý.

Dotkněte se symbolu  k vypnutí této funkce. Zapne se předtím zvolená teplota.

Když vypnete spotřebič, vypnete také tuto funkci.

Užitečné rady a tipy

Nádoby

-  • Dno nádoby musí být co nejrovnější a nejsilnější.
- Nádoby ze smaltované oceli nebo s hliníkovým či měděným spodkem mohou na povrchu sklokeramické desky zanechávat barevné skvrny.

Nádoby pro indukční varné zóny

Důležité Při indukčním vaření vytváří silné elektromagnetické pole téměř okamžitě teplo uvnitř varné nádoby.



Materiály pro nádoby

- **vhodné:** litina, ocel, smaltovaná ocel, nerezová ocel, sendvičová dna nádob (označeno jako vhodné výrobcem).
- **nevhodné:** hliník, měď, mosaz, sklo, keramika, porcelán.





Dětská pojistka

Tato funkce brání neúmyslnému použití varné desky.





Zapnutí dětské pojistky

- Zapněte varnou desku pomocí . **Ne-nastavujte teplotu**.
- Dotkněte se , až zazní zvukový signál. Symbol  se rozsvítí. Vypněte spotřebič.

Vypnutí dětské pojistky

- Zapněte varnou desku pomocí .  se rozsvítí. Dotkněte se , až zazní zvukový signál.  se rozsvítí
- Vypněte spotřebič.

Zrušení dětské pojistky pro jedno vaření

- Zapněte varnou desku pomocí . Symbol  se rozsvítí.
- Dotkněte se , až zazní zvukový signál. Symbol  se rozsvítí. **Do 10 vteřin nastavte teplotu.** Nyní můžete varnou desku použít. Když vypnete varnou desku pomocí , dětská pojistka se znovu zapne.

Nádoba je pro indukční varnou desku vhodná, jestliže

- se malé množství vody na indukční varné zóně nastavené na nejvyšší varný stupeň velmi rychle ohřeje,
- se ke dnu nádoby přitahuje magnet.

 **Dno nádoby** musí být co nejrovnější a co nejtlustší.

Rozměry nádoby : indukční varné zóny se do určité míry automaticky přizpůsobí velikosti dna nádoby. Přesto musí mít magnetická část dna nádoby minimální průměr přibližně 3/4 velikosti varných zón.

Zvuky při vaření

Jestliže slyšíte

- praskání: dno nádoby je vyrobeno z různých materiálů (sendvičové dno).
- hvízdání: používáte jednu varnou zónu nebo několik varných zón na vysoký výkon a nádoby jsou vyrobeny z různých materiálů (sendvičové dno).

- hučení: používáte vysoký výkon.
- cvakání: dochází ke spínání elektrických přepínačů.
- syčení, bzučení: pracuje ventilátor.

Popsané zvuky jsou normální a neznamenají žádnou závadu.

Úspora energie



- Je-li to možné, vždy zakrývejte nádoby pokličkami.
- Nádobu postavte na varnou zónu, a teprve potom ji zapněte.

- Varnou zónu vypněte několik minut před koncem pečení, abyste využili zbytkového tepla.
- Dno nádoby musí být stejně velké jako příslušná varná zóna.

Příklady použití varné desky

Údaje v následující tabulce jsou jen orientační.

Teplotní nastavení	Vhodné pro:	Čas	Tipy
1	Udržení teploty uvařeného jídla	Podle potřeby	Poklička
1-2	Holandská omáčka, rozpouštění: másla, čokolády, želatiny	5-25 min	Občas zamíchejte
1-2	Zahuštění: nadýchané omelety, míchaná vejce	10-40 min	Vařte s pokličkou
2-3	Dušení jídel z rýže a mléčných jídel, ohřívání hotových jídel	25-50 min	Přidejte alespoň dvakrát tolik vody než rýže, mléčná jídla během občas zamíchejte
3-4	Podušení zeleniny, ryb, masa	20-45 min	Přidejte několik lžiček tekutiny
4-5	Vaření brambor v páře	20-60 min	Použijte max. ¼ l vody pro 750 g brambor
4-5	Vaření většího množství jídel, dušeného masa se zeleninou a polévek	60-150 min	Až 3 l vody a přísady
6-7	Šetrné smažení: plátků masa nebo ryb, Cordon Bleu z telecího masa, kotlet, masových kroket, uzenin, jater, jíšky, vajec, palačinek a koblih	Podle potřeby	Uprostřed smažení obraťte
7-8	Prudké smažení, pečenou bramborovou kaši, silné řízky, steaky	5-15 min	Uprostřed smažení obraťte
9	Vaření velkého množství vody, vaření těstovin, opražení masa (guláš, dušené maso v hrnci), fritování hranolků		

Funkce posílení výkonu je vhodná pro ohřívání velkého množství vody. Indukční varné zóny jsou rychlejší a energeticky účinnější než tradiční varné plochy.

Varování k akrylamidu

Důležité Podle nejnovějších vědeckých poznatků mohou akrylamidy vznikající při

smažení jídel do hněda (zejména u škrobnatých potravin) poškozovat zdraví. Doporučujeme proto vařit při nejnižších teplotách a nenechávat jídlo příliš zhnědnout.

Čištění a údržba

Spotřebič čistěte po každém použití.

Používejte vždy nádoby s čistým dnem.

⚠ Upozornění Ostré předměty a abrazivní čisticí prostředky mohou varnou desku poškodit.
Z bezpečnostních důvodů **nečistěte** spotřebič parními nebo vysokotlakými čisticími přístroji.

i Škrábance nebo tmavé skvrny na sklokeramické desce nemají vliv na funkci varné desky.

Odstranění nečistot:





1. – **Okamžitě odstraňte:** roztavený plast, plastovou folii a jídlo obsahující cukr. Použijte speciální škrabku na

sklokeramiku. Škrabku přiložte šikmo ke sklokeramickému povrchu a posuňte ostří po povrchu desky.

– **Vypněte spotřebič a nechte ho vychladnout** před čištěním: skvrn vodního kamene, vodových kroužků, tukových skvrn a kovově lesklého zbarvení. Použijte speciální čisticí prostředek na sklokeramiku nebo nerezovou ocel.

2. Vyčistěte spotřebič vlhkým hadříkem s troškou čisticího prostředku.
3. Pak **otřete spotřebič do sucha čistým hadříkem.**

Co dělat, když...

Problém	Možná příčina a řešení
Spotřebič nelze zapnout, ani použít.	<ul style="list-style-type: none"> • Je zapnutý zámek tlačítek nebo dětská pojistka  . Vypněte tuto funkci. Viz část "Zablokování/odblokování ovládacího panelu." a "Dětská pojistka". • Funkce STOP+GO je v provozu  . Vypněte tuto funkci. Viz část "Stop and go". • Dotkli jste se 2 nebo více sensorových tlačítek současně. Dotkněte se pouze jednoho sensorového tlačítka. • Na ovládacím panelu je voda nebo tukové stříkance. Vyčistěte ovládací panel • Zapněte spotřebič znovu a do 10 vteřin nastavte teplotu.
Spotřebič je vypnutý a zazní zvukový signál.	Zakryli jste jedno nebo více sensorových tlačítek. Odkryjte sensorová tlačítka.
Šestkrát zazní zvukový signál a spotřebič se vypne.	Zakryli jste jedno nebo více sensorových tlačítek. Odkryjte sensorová tlačítka.
Kontrolka zbytkového tepla se nerozsvítí.	Varná zóna byla zapnutá jen krátkou dobu a není tedy horká. Jestliže by měla být horká, obraťte se na místní servis.
Funkce automatického ohřevu se nespustí.	<ul style="list-style-type: none"> • Na varné zóně je stále zbytkové teplo  . Nechte varnou zónu vychladnout • Je nastavený nejvyšší tepelný výkon. Nejvyšší varný stupeň má stejný výkon jako funkce automatického ohřevu.
Zazní zvukový signál a spotřebič se zapne a zase vypne. Po 5 vteřinách opět zazní zvukový signál.	Zakryli jste  . Odkryjte sensorové tlačítko.
Senzorová tlačítka se zahřívají.	Nádoba je příliš velká nebo jste ji postavili příliš blízko ovládacích prvků. Je-li nutné vařit ve velkých nádobách, postavte je na zadní varné zóny.
Displej se přepíná mezi dvěma varnými stupni.	Řízení výkonu snižuje výkon této varné zóny. Použijte varné zóny na druhé straně.
 se rozsvítí.	<ul style="list-style-type: none"> • Automatické vypnutí je zapnuté. Vypněte spotřebič a zapněte ho znovu. <p>Zareagovala ochrana proti přehřátí pro varnou zónu. Vypněte varnou zónu a zapněte ji znovu.</p>

Problém	Možná příčina a řešení
[E] se rozsvítí.	<ul style="list-style-type: none"> • Nádoba není vhodná. Použijte vhodnou nádobu. • Na varné zóně není žádná nádoba. Na varnou zónu postavte nádobu. • Průměr dna nádoby je pro tuto varnou zónu příliš malý. Použijte vhodnou nádobu.
[E] a číslo se rozsvítí.	Porucha spotřebiče. Spotřebič odpojte na chvíli ze sítě. Odpojte pojistku z domácího rozvodu. Opět ji zapojte. Jestliže se [E] opět rozsvítí, obraťte se na servis.
Rozsvítí se [E] a [-].	Na ovládací panel dopadají příliš intenzivní paprsky světla, například jasného slunečního světla. Na chvíli zastíňte ovládací panel, například rukou. Zazní zvukový signál a spotřebič se vypne. Znovu zapněte spotřebič.
Rozsvítí se [E4]	Porucha spotřebiče, protože nádoba se vyvařila do sucha, nebo jste použili nevhodnou nádobu. Zareagovala ochrana proti přehřátí pro varnou zónu. Automatické vypnutí je zapnuté. Vypněte spotřebič. Odstraňte horkou nádobu. Po přibližně 30 vteřinách zapněte varnou zónu znovu. [E4] by mělo zmizet, ukazatel zbytkového tepla může svítit. Nechte nádobu vychladnout a přečtěte si část "Nádoby pro indukční varnou zónu".

Pokud problém nemůžete vyřešit s pomocí výše uvedených pokynů sami, obraťte se prosím na svého prodejce nebo na oddělení péče o zákazníky. Uvedte údaje z výrobního štítku, kód ze tří číslic a písmen pro sklokeramiku (je v rohu varné desky) a chybové hlášení, které svítí.

V případě chyby v obsluze spotřebiče budete muset návštěvu technika z poprodejněho servisu nebo prodejce zaplatit, i když je spotřebič ještě v záruce. Informace o zákaznickém servisu a záručních podmínkách jsou uvedeny v záruční příručce.

Poznámky k ochraně životního prostředí

Symbol  na výrobku nebo jeho balení udává, že tento výrobek nepatří do domácího odpadu. Je nutné odvézt ho do sběrného místa pro recyklaci elektrického a elektronického zařízení. Zajištěním správné likvidace tohoto výrobku pomůžete zabránit negativním důsledkům pro životní prostředí a lidské zdraví, které by jinak byly způsobeny nevhodnou likvidací tohoto výrobku. Podrobnější informace o recyklaci tohoto výrobku zjistíte u příslušného místního úřadu,

služby pro likvidaci domovního odpadu nebo v obchodě, kde jste výrobek zakoupili.

Obalový materiál

 Obalové materiály neškodí životnímu prostředí a jsou recyklovatelné. Plastové díly jsou označeny značkami: >PE<, >PS< apod. Zlikvidujte prosím veškerý obalový materiál jako domácí odpad ve vhodném kontejneru v místě svého bydliště.

www.electrolux.com

www.electrolux.cz