

IDL 40

Myčka nádobí

Návod k instalaci a použití

 **INDESIT**

Návod k instalaci a použití

Vážený zákazníku,
děkujeme Vám, že jste si zakoupil výrobek společnosti MERLONI
Elettrodomestici, spa.

Při výběrání přístroje pečlivě zvažte, jaké činnosti a funkce od přístroje požadujete. To, že výrobek nevyhovuje Vaším pozdějším nárokům, nemůže být důvodem k reklamaci. Před prvním použitím si pozorně přečtěte přiložený český návod, který dodává firma Merloni Elettrodomestici, spa ke svým dováženým výrobkům a důsledně se jím řiďte. Veškeré výrobky slouží pro domácí použití. Pro profesionální použití jsou určeny výrobky specializovaných výrobců. Všechny doklady o koupi a eventuálních opravách Vašeho výrobku pečlivě uschovejte pro poskytnutí maximálně kvalitního záručního i pozáručního servisu.

Dodržování těchto zásad, povede k Vaší spokojenosti. V případě jejich nerespektování však nemůžeme uznat případnou reklamaci. Doporučujeme Vám po dobu záruční lhůty uchovat původní obaly k výrobku.

Než budete kontaktovat servisní středisko, pečlivě prostudujte návod na obsluhu a záruční podmínky uvedené v záručním listě. Pokud bude při opravě zjištěno, že závada nespadá do záruky, uhradí vzniklé náklady zákazník.

Vážený zákazníku, návod který jste obdržel k našemu výrobku, vychází z všeobecného návodu pro celou výrobkovou řadu. Z tohoto důvodu může dojít k situaci, že některé funkce, ovládací prvky a příslušenství nejsou určeny pro Váš výrobek. Děkujeme za pochopení.

Aby byla zajištěna řádná ÚČINNOST a BEZPEČNOST tohoto zařízení, doporučujeme Vám:

- Kontaktovat servisní středisku, které je autorizováno výrobcem.
- Vždy používat originální náhradní díly.

Bezpečnost, dobrý zvyk, který byste měli dodržovat

UPOZORNĚNÍ

Přečtěte si tento návod pečlivě, jelikož v něm jsou uvedeny pokyny pro bezpečnou instalaci, používání a údržbu tohoto přístroje.

CE Tento spotřebič vyhovuje následujícím směrnici EHS:

- 73/23/EEC z 19. 2. 1973 (Nízké napětí) a následným úpravám;
- 89/336/EEC z 3. 5. 1989 (Elektromagnetická kompatibilita) a následným úpravám;
- 97/17/EEC Označení přístroje

1. Pečlivě zlikvidujte obalový materiál.
2. Ihned po vybalení překontrolujte bezvadný stav zařízení. Pokud máte nějaké pochybnosti, zařízení nepoužívejte a kontaktujte kvalifikované servisní středisko.
3. Toto zařízení smí používat pouze dospělá osoba a je určeno výhradně pro mytí nádobí a kuchyňského náčiní v domácnosti.
4. Při používání tohoto zařízení dodržujte následující základní pravidla:
 - Z bezpečnostních důvodů se nedotýkejte a neobsluhujte toto zařízení, nejste-li obutí nebo máte-li mokré ruce nebo nohy.
 - Doporučujeme nepoužívat prodlužovací kabel nebo rozdvojky.
 - Během instalace nesmí být síťový přívod příliš ohýbán nebo stisknut.

- Pokud zařízení nepracuje správně nebo je nutné provést jeho údržbu, odpojte zařízení od el. sítě.

5. Čistící prostředky udržujte z dosahu dětí. Zabraňte také dětem, aby se dostaly do kontaktu s myčkou, když je otevřená.

6. Toto zařízení nesmí být instalováno ve venkovním prostředí – ani na místě chráněném přístřeškem. Je velice nebezpečné vystavit zařízení účinkům deště nebo bouřky.

7. Během mytí nebo po jeho ukončení se nedotýkejte topného tělesa.

8. Neopírejte se a ani si nesedejte na dveře myčky, když je otevřená. Mohla by se převrhnout.

9. Jestliže Vaše zařízení nepracuje správně, vypněte přívod vody do myčky a vytáhněte vidlici síťového přívodu ze zásuvky. Poté se podívejte do kapitoly „Odstranění různých problémů“, zda nemůžete daný problém vyřešit sami. Pokud se Vám to nepodaří, obraťte se na servisní středisko.

10. Zařízení, které je určeno k likvidaci, nesmí být provozuschopné. Odřízněte síťový přívod a odstraňte dveřní zámek.

Pro zajištění trvalé ÚČINNOSTI a BEZPEČNOSTI tohoto zařízení doporučujeme:

- Obracejte se pouze na servisní středisko autorizované výrobcem.
- Žádejte použití pouze originálních náhradních dílů.

Bližší pohled (ovládací panel)

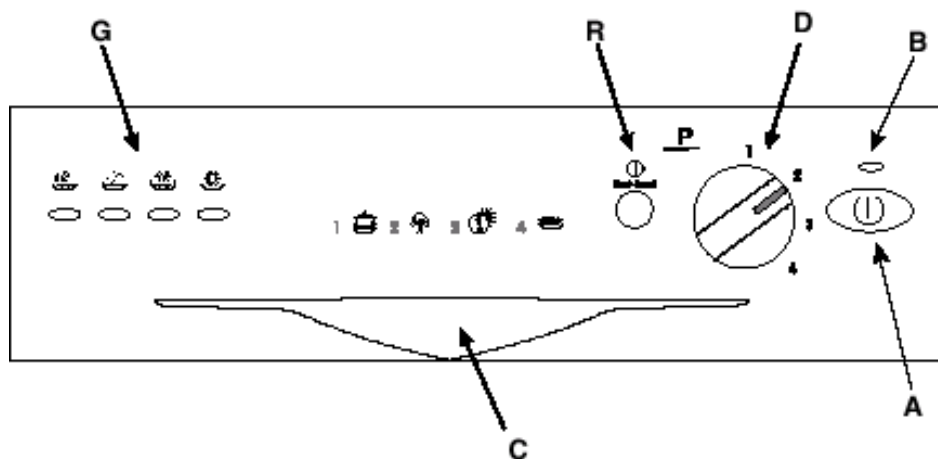

A Tlačítko ON – OFF

D Knoflík pro volbu cyklů

B Světelný indikátor ON – OFF

G Světelný indikátor fáze cyklu

C Držadlo pro otevření dveří

R Tlačítko start/reset.

Bližší pohled (vnitřek)

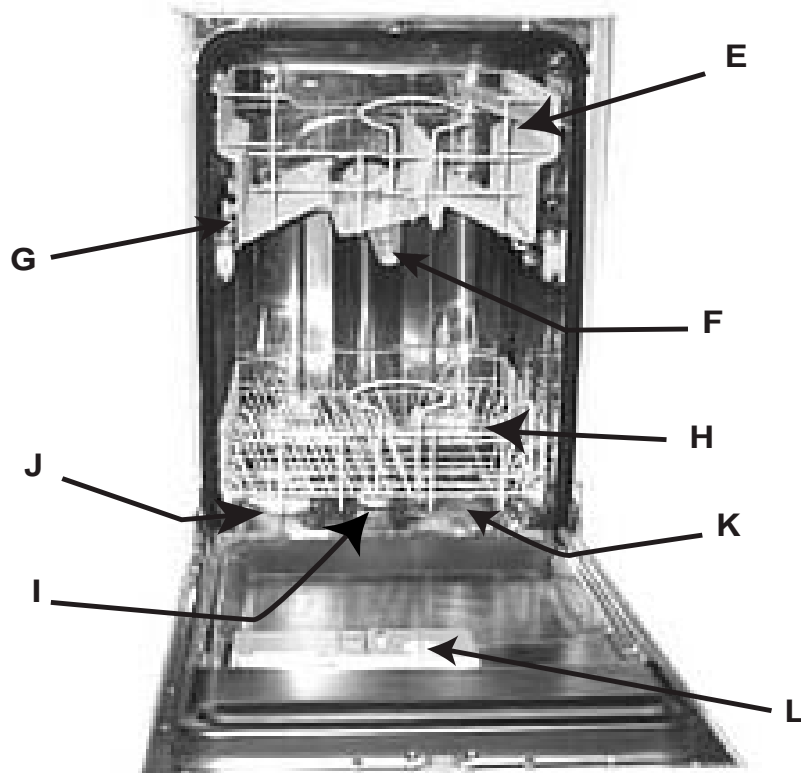

E Horní košík

F Horní rameno ostřikovače

G Nastavovač výšky košíku

H Spodní košík

I Spodní rameno ostřikovače

J Příhrádka na sůl

K Mycí filtr

L Nádobka na mycí a lešticí prostředek na nádobí s funkcí automatického dávkovače

Technické údaje

Šířka	45 cm
Hloubka	60 cm
Výška	85 cm
Kapacita souprav	9 standardních souprav
Tlak hlavního přívodu vody	30 Kpa , 1 MPa
Příkon	viz typový štítek
Celková spotřeba	viz typový štítek
Pojistka	viz typový štítek

Sůl

Tvrdość vody se liší v závislosti na oblasti, ve které bydlíte. Pokud je pro mytí nádobí v myčce používána tvrdá voda, bude se tvořit na povrchu nádobí povlak.

Vaše myčka je vybavena speciálním změkčovačem vody, který používá sůl, která je speciálně určena pro vysrážení vápence a minerálů přítomných ve vodě.

Plnění zásobníku změkčovací soli

Vždy používejte sůl, která je určena pro použití do myčky.

Zásobník na změkčovací sůl je umístěn pod spodním košíkem, naplňte jej následujícím způsobem:

1. Vysuňte spodní košík, odšroubujte a sejměte víčko zásobníku.
2. Pokud plníte zásobník poprvé, naplňte jej vodou.
3. Trychtýř (je součástí dodávaného příslušenství) vložte do otvoru a nasypete do zásobníku cca 2 kg změkčovací soli. Je normální, že ze zásobníku vyteče trochu vody.
4. Pečlivě zašroubujte víčko zásobníku.



Zásobník změkčovací soli by měl být naplněn vždy po provedení cca 30 mycích cyklů.

Varování: Aby nedocházelo ke korozi, doporučujeme Vám plnit zásobník na sůl **před** zahájením mycího cyklu.

Odhad spotřeby soli

Vaše myčka umí nastavit spotřebu soli v závislosti na stupni tvrdosti vody ve Vaší domácnosti. Tímto způsobem můžete optimalizovat spotřebu soli myčkou, takže spotřeba zůstává na minimu.

Společnost, která do Vaší oblasti přivádí vodu Vám sdělí, jaký je stupeň tvrdosti vody přiváděné do Vaší domácnosti. Chcete-li nastavit spotřebu soli, postupujte následovně:

- 1) Odšroubujte víčko zásobníku soli.
- 2) Na hrdle zásobníku uvidíte šipku (viz obrázek): je-li třeba, otočte šipku proti směru hodinových ručiček od nastavení „-“ k nastavení „+“ v závislosti na stupni tvrdosti vody. Doporučujeme Vám provést nastavení podle následující tabulky:

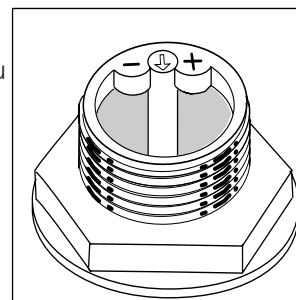

Tvrdość vody					
Clarkova stupnice	°fH	mmol/l	Poloha voliče	Spotřeba soli (gr./program)	Počet programů (programy/2 kg)
0-14	0-17	0-1.7	/	0	/
14-36	18-44	1.8-4.4	„-“	20	60
36-71	45-89	4.5-8.9	STŘED	40	40
>71	>89	>8.9	„+“	60	25

Mycí a lešticí přípravek na nádobí

Mycí přípravek

Používejte mycí přípravek speciálně určený pro mytí nádobí v myčce. Dávkovač mycího prostředku musí být naplněn před zahájením každého mytí podle pokynů uvedených v kapitole „Tabulka mycích cyklů“. Dávkovač je umístěn na vnitřní straně dveří myčky.

Nасыпání mycího prostředku

Pro otevření poklopu „A“, stiskněte tlačítko „B“. Mycí prostředek by měl být nasypán do dvou nádobek „C“ a „D“, a to až po rysku.

Nyní můžete poklop uzavřít: tlačte na něj, dokud neuslyšíte zacvaknutí.

Nyní je na trhu k zakoupení i mycí prostředek v tabletách. Vložte jednu tabletu do nádoby „D“ a poklop uzavřete.

Poznámka: Aby bylo možné poklop dávkovače snadno uzavřít, odstraňte všechny zbytky mycího prostředku, které jsou na okrajích dávkovače usazené.

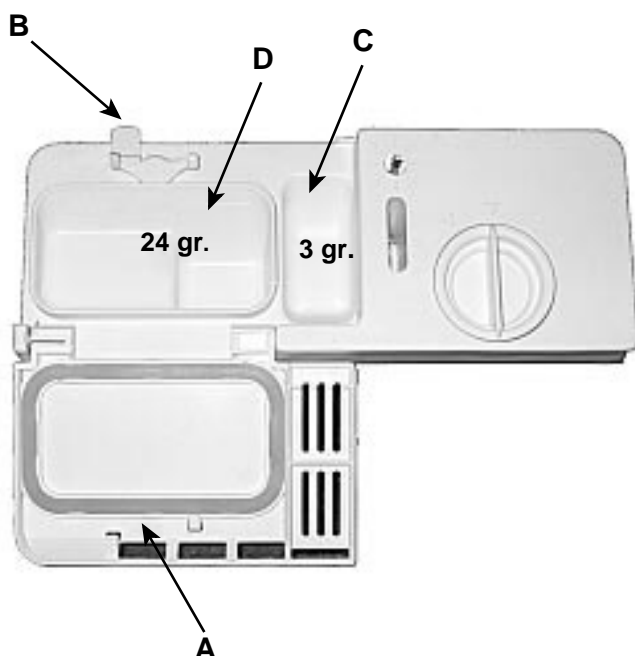

Lešticí prostředek

Při použití tohoto výrobku bude nádobí mnohem lesklejší, protože tento přípravek zlepšuje sušení nádobí. Nádobka na lešticí prostředek je umístěna na vnitřní straně dveří. Měli byste ji naplnit prostředkem vždy, když pomocí indikátoru „D“ vidíte, že je zásobník prázdný.

(Pokud je Vaše myčka vybavena světelným indikátorem „malého množství lešticího prostředku“, zásobník naplňte vždy, když světelný indikátor začne blikat nebo svítit).

Nalítí lešticího prostředku

Pro otevření automatického dávkovače otočte víčkem „C“ proti směru hodinových ručiček. Při nalívání lešticího prostředku do dávkovače dbejte na to, abyste jej nepřelili. Množství lešticího prostředku na nádobí použité myčkou můžete nastavit pomocí dávkovače „F“ umístěného pod víčkem „C“. Použijte šroubovák. Je zde 6 různých nastavení; nastavení 4 odpovídá nastavení normální dávky.

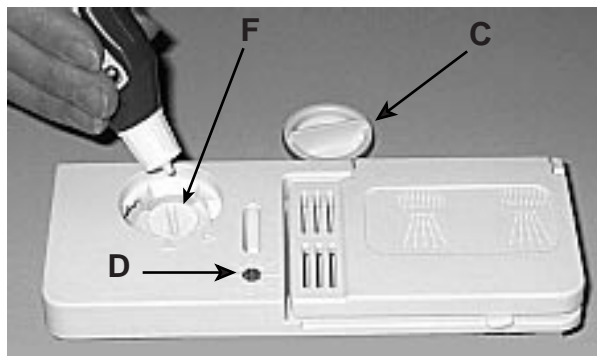

Důležité:

Správné dávkování lešticího prostředku na nádobí zlepšuje sušení nádobí. Pokud na nádobí zůstávají kapky vody nebo je nádobí skvrnité, otočte dávkovač lešticího prostředku do polohy pro použití většího množství. Pokud je na druhé straně nádobí pokryto bílými pruhy, potom otočte dávkovač lešticího prostředku do polohy pro použití menšího množství.

Varování

Na trhu jsou nyní k dostání mycí tablety 3 v 1, které jsou kombinací mycího prostředku, soli a lešticího přípravku. Pokud máte tvrdou nebo velice tvrdou vodu, stejně Vám doporučujeme nalít další dávku soli do příslušné nádoby, abyste zabránili vytváření bílých proužků na nádobí a uvnitř myčky.

Přidejte lešticí přípravek do příslušného dávkovače pouze tehdy, pokud nejste spokojeni s výsledkem mytí. V každém případě si přečtěte pokyny výrobce na obalu.

Vložení nádobí do myčky

Před vložením nádobí do myčky z talířů, hrnců a pánví odstraňujte velké zbytky jídla, které by filtr ucply a snížili tak výkon myčky.

Pokud chcete umýt hrnce na omáčky a smažicí pánve, na jejichž stěnách jsou přichycené zbytky pokrmu, doporučujeme Vám je před mytím namočit do vody. Snížíte tak potřebu pro provedení extra mycího cyklu.

Abyste nádobí vkládali do myčky snadno, košíky vytáhněte.

Jak používat spodní košík

Do spodního košíku Vám doporučujeme umísťovat nádobí, které se bude myt nejobtížněji: hrnce na omáčku, pokličky, polévkové mísy a talíře (příklad nádobí vkládaného do spodního košíku je znázorněn na fotografii vpravo).

Je lepší umístit servírovací mísy a pokličky po stranách košíku. Nebudete tak blokovat otáčení horního ostříkovacího ramene.

- Hrnce na omáčku, salátové mísy atd. musí být vždy položeny horní stranou dolů.
- Velice hluboké nádobí položte je šikmo, tím umožníte vodě, aby mohla proudit směrem dolů.

Ukládání příborů do koše: nože a ostatní náčiní čepelemi anebo ostrými špičkami směrem dolů. Jednotlivé kusy umístěte tak, aby se nedotýkaly.

Pokud je koš vybaven bočními košíky, měli byste lžíce vložit jednotlivě do příslušných štěrbin (viz obr. A).

- Delší kuchyňské potřeby by měly být umístěny ve vodorovné poloze v přední části horního košíku.

Jak používat horní košík

Do horního košíku vložte křehké a lehké nádobí: sklenice, čajové šálky, mísy na omáčku – ale také talíře – mělké salátové mísy, mírně zašpiněné pečící pánve a mělké pánve.

- Umístěte lehké nádobí tak, aby jím proud vody nepohyboval.

Jak nastavit výšku horního košíku.

Horní košík můžete umístit v horní nebo dolní poloze. Otevřete klapky zabraňující pohybu košíku po kolejnici a košík vytáhněte. Potom jej umístěte do horní nebo spodní polohy, posunujte jej podél vodící lišty, dokud přední kolečka také nezajedou dovnitř. Nyní uzavřete klapky zabraňující košíku v pohybu. Viz sled činností zobrazených na obrázku „F“.

Příklad vložení nádobí

Horní košík

Spodní košík

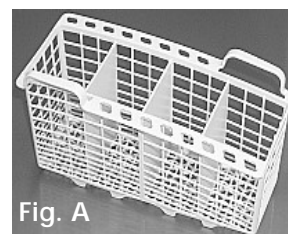
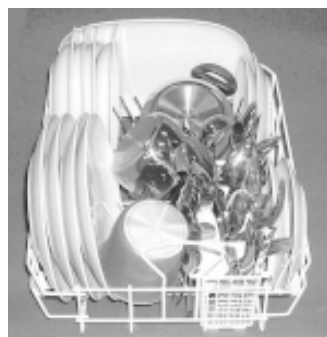

Fig. A

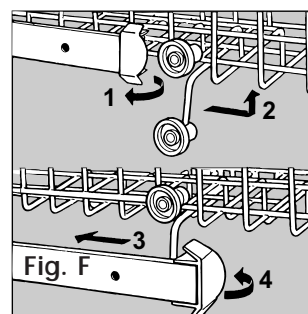

Fig. F

Zapnutí myčky

Nejprve

Zapněte přívod vody a stiskněte tlačítko ON-OFF „A“. Uslyšíte krátké zapípnutí a světelný indikátor „B“ se rozsvítí. Nyní je myčka zapnutá a čeká na Vaše pokyny.

Zahájení a volba mycího programu

Mycí program zvolíte tak, že otočíte knoflík „D“ po směru hodinových ručiček do takové polohy, kdy referenční zářez na knoflíku bude ukazovat na symbol nebo číslo mycího programu, který chcete zvolit (viz tabulka mycích cyklů na straně 9, pokud myčku obsluhujete poprvé, určitě si tabulku projděte).

Jsou-li dvířka myčky zavřená, stiskněte tlačítko „R“. Uslyšíte pípnutí; mycí cyklus se během několika sekund zahájí.

Světelný indikátor fáze mycího cyklu

Vaše myčka je vybavena 4 světelnými indikátory „G“, které se rozsvěčují tak, jak myčka provádí jednotlivé mycí fáze. Toto jsou symboly odpovídající jednotlivým fázím mycího cyklu:



předmytí, mytí, oplach, sušení.

Zrušení nebo změna mycího programu v průběhu mytí

Předpoklad: můžete zrušit právě probíhající mycí cyklus, pokud právě začal.

Pokud chcete změnit mycí program, stiskněte tlačítko RESET „R“ a držte je po dobu cca 5 sekund stisknuté: uslyšíte nejprve delší pípnutí, poté tři krátká. Světelný indikátor „G“ zhasne a všechna nastavení jsou zrušena.

Chcete-li zvolit nový mycí cyklus, zopakujte postup uvedený v odstavci „zahájení a volba mycího programu“.

Varování: knoflík musí být otočen po směru hodinových ručiček z mycího cyklu 1 na 4, proti směru hodinových ručiček z mycího cyklu 4 na cyklus 1.

Pokud jste zapomněli dát nějaké nádobí do myčky...

Stiskem tlačítka ON-OFF můžete mycí program přerušit. Poté vložte do mycí vany zapomenuté nádobí. Mycí program bude pokračovat od místa, kde jste jej přerušili.

Došlo k výpadku napájení ? Otevřeli jste dveře myčky ?

Mycí program se zastaví a poté se znovu spustí, jakmile začne být myčka znovu napájena nebo jakmile zavřete její dveře.

Na konci mycího cyklu...

Konec mycího programu je znázorněn dvojitým krátkým pípnutím a blikáním světelného indikátoru fáze sušení.

- Myčku vypněte stiskem tlačítka „A“, tím přerušíte její napájení.
- Uzavřete přívod vody.
- Než nádobí vyjmete z mycí vany, chvíli počkejte. Pokud chvíli počkáte, bude díky páře lépe vysušené.
- Nejprve vyndejte nádoby z nižšího košíku.

Varování: Pokud dveře myčky otevřete brzo po ukončení programu nebo během programu, stůjte od myčky dál, abyste nebyli zasaženi horkou párou.

Tabulka mycích cyklů

Mytí nádobí v myčce zaručuje, že Vaše nádobí bude čištěno hygienicky a bude tak bezpečnější a čistší.

Mycí program	Pokyny k volbě mycího programu	Popis programu	Mycí prostředek pro předmytí + mytí	Leštící prostředek	Délka mycího cyklu (tolerance +/- 10%)
1) Time 4 You	Běžně zašpiněné pánve a nádobí. Standardní denní program.	Prodloužené mytí při 60°C. Oplach studenou vodou. Oplach horkou vodou při 70°C. Sušení.	27 g	*	93'
2) Ekonomické mytí	Cyklus šetrný k životnímu prostředí, s nízkou spotřebou el. energie. Běžně zašpiněné pánve a nádobí bez zaschlých zbytků pokrmu.	2 předmytí studenou vodou. Mytí při 50°C. Oplach horkou vodou při 65°C. Sušení.	3 + 24 g	*	145'
3) Rychlé mytí a sušení	Úsporný a rychlý program. Pro mytí málo zašpiněného nádobí. Nádobí umyjte ihned po použití.	Krátké mytí při 47°C. Oplach horkou vodou při 65°C. Sušení.	20 g	*	40'
4) Namočení	Přípravný mycí program pro pánve a nádobí vložené v mycí vaně, do které ještě budete vkládat nádobí zašpiněné po dalším jídle.	Krátké omytí studenou vodou, které zabrání tomu, aby zbytky jídel zaschly na povrchu nádobí.			12'

Tipy, jak ušetřit el. energii

- Chcete-li optimalizovat úroveň spotřeby, pokuste se vždy zcela zaplnit mycí vanu nádobím. Použijte program namočení, abyste zabránili vytvoření nepříjemného zápachu a zaschnutí zbytků pokrmu na stěnách nádobí.

- Zvolte nejvhodnější mycí program: podle typu nádobí, které chcete umýt, a na stupni jeho znečištění.

- Používejte správné množství mycího prostředku: pokud jej použijete příliš mnoho, nezískáte čistší nádobí a akorát znečistíte více životní prostředí.

- Nemá žádný smysl nádobí před vložením do myčky omývat.

Jak udržovat Vaši myčku v kondici

Po každém mytí

Jakmile je mycí program ukončen, vždy nezapomeňte vypnout přívod vody a ponechte dveře myčky pootevřené. Tímto způsobem nebude uvnitř uvězněna vlhkost ani nepříjemný zápach.

Odpojte zařízení od el. sítě

Před zahájením jakéhokoliv čištění nebo údržby vždy vytáhněte vidlici síťového přívodu ze zásuvky. Nevystavujte se nebezpečí.

Žádná rozpouštědla nebo abrazivní prostředky

Pro vyčištění mycí vany a gumových částí myčky nepoužívejte žádné rozpouštěcí nebo abrazivní čisticí prostředky. Používejte pouze hadřík navlhčený v teplé vodě s přídavkem mycího prostředku.

Pokud jsou na povrchu mycí vany skvrny, použijte hadřík navlhčený ve vodě s přídavkem malého množství vinného octa nebo použijte čisticí prostředek speciálně určený pro čištění myčky.

Pokud jedete na dovolenou

Pokud odjždíte na delší dobu, doporučujeme Vám spustit mycí program bez nádobí, poté vytáhnout vidlici síťového přívodu ze zásuvky a uzavřít přívod vody. Ponechejte dveře myčky mírně pootevřené. Tím prodloužíte životnost těsnění a předejdete tomu, aby se uvnitř myčky vytvořil nepříjemný zápach.

Přesun myčky

Pokud má být myčka přesunuta, pokuste se ji udržovat ve svislé poloze. Je-li to opravdu nezbytně nutné, můžete ji položit zadním panelem směrem dolů.

Těsnění

Jedním z faktorů, který způsobuje vytvoření nepříjemného zápachu uvnitř myčky, jsou zbytky jídla, které ulpí na těsnění. Pravidelné čištění pomocí navlhčené mycí houby zabrání vzniku zápachu.

Čištění a speciální údržba

Filtrační systém

Pokud chcete, aby myčka dosahovala stabilně dobrých výsledků, musíte čistit filtrační systém.

Částečky pokrmu jsou z vody odstraňovány, protože voda během cyklu cirkuluje a je převáděna přes filtr.

Z tohoto důvodu je dobré odstraňovat po každém

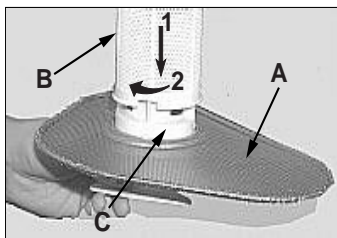

mytí větší zbytky pokrmu uvězněné uvnitř misky „C“ a na polokruhovém filtru A; tlačte na rukojeti misky směrem nahoru. Umyjte je pod proudem vody.

Celý filtrační systém by měl být jednou za měsíc řádně vyčištěn: miska C + polokruhový filtr A + válcový filtr B.

Filtr „B“ vyjmete jeho otočením proti směru hodinových ručiček. Filtrační systém čistěte malým nekovovým kartáčkem.

Části filtračního systému znovu složte (tak, jak je znázorněno na obrázku) a vložte celý systém zpět do myčky. Položte jej do žlabu a zatlačte jej směrem dolů.

Myčka není určena pro použití bez filtračního systému. Nesprávné umístění filtračního systému může snížit účinnost mytí a dokonce myčku poškodit.

Čištění ramen ostřikovače

Zbytky pokrmu se mohou usadit na ramenech ostřikovače a zablokovat otvory (viz odstavec „Blížší pohled (vnitřek)“, písmena F-I). Pravidelně ramena ostřikovače kontrolujte a jednou za čas je čistěte.



Čištění filtru v přívodní trubici

Pravidelně čistěte filtr přívodu vody (viz obrázek 2 v kapitole „Instalace“) umístěný na výstupu přívodní trubky. Po uzavření přívodu vody odšroubujte konec přívodní trubky, vyjměte filtr a řádně jej pod tekoucí vodou vyčistěte. Poté filtr vraťte na své místo a upevněte přívodní trubku.

Vaše myčka může přestat pracovat nebo může začít fungovat nesprávně. Než se obrátíte na servisní středisko, zamyslete se: nezapomněli jste stisknout tlačítko nebo provést nějaký nezbytný krok při obsluze myčky ?

Odstranění problémů

Myčka nezahájí provoz

Ověřili jste, že

- Je vidlice síťového přívodu správně zasunuta do zásuvky
- Nedošlo k výpadku el. proudu v domě
- Jsou správně zavřené dveře myčky
- Přepínač ON-OFF je v poloze „ON“
- Je přívod vody otevřen

Do myčky se nenapouští voda

Ověřili jste, že

- Je přívod vody zapnut a hadice je připojena správně
- Je přívod vody v domě zapnut a voda má dostatečný tlak
- Hadice pro přívod vody není ohnutá nebo zkroucená
- Filtr na hadici pro přívod vody je čistý.

Nádobí není čisté

Nasypali jste do zásobníku správné množství mycího prostředku ?

Je zvolený mycí program vhodný pro typ nádobí vložené v mycí vaně ?

Je filtr a mikrofiltr čistý ?

Mohou se ramena ostřikovače volně otáčet ?

Z myčky neodchází voda

Ověřili jste, že

- Není odtoková hadice ohnutá.

Na povrchu nádobí se usazuje vápenec nebo se na něm tvoří bílý film.

Ověřili jste, že

- Je víčko zásobníku změkčovací soli správně zavřeno
- Je správná dávka lešticího prostředku

Chybová hlášení

Vaše myčka je vybavena bezpečnostním systémem, které umí rozpoznat jakékoliv funkční anomálie. Vznik takového anomálie je signalizován rychlým blikáním jednoho nebo více světelných indikátorů „G“.

Povšimněte si, které indikátory blikají, vypněte myčku a kontaktujte servisní středisko.

Upozornění na vypnutou vodu

Pokud jste zapomněli otevřít přívod vody, myčka Vás na to upozorní několika krátkými pípnutím. Zapněte přívod vody a myčka se po uplynutí několika sekund spustí. Pokud jste v době pípání nebyli v blízkosti myčky, myčka se automaticky zablokuje a světelné indikátory 2 a 3 (mytí a oplachu) začnou rychle blikat. Tlačítkem ON-OFF myčku vypněte, zapněte přívod vody a před opětovným zapnutím myčky cca 20 sekund počkejte; opakujte činnost pro naprogramování mycího programu a zvolený mycí program se zahájí.

Upozornění na zanesený filtr

Pokud je myčka zablokována a světelné indikátory 1 (předmytí) a 3 (oplach) rychle blikají, znamená to, že filtr je zablokován zbytky jídel. Myčku vypněte, filtr řádně vyčistěte a umístěte jej zpět (viz ilustrace na této straně). Poté myčku znovu zapněte. Opakujte činnost pro naprogramování mycího programu a zvolený mycí program se zahájí.

Upozornění na chybnou funkci selenoidního ventilu napouštění vody

Jestliže rychle bliká indikátor 2 (mytí), VYPNĚTE myčku a ZNOVU JI po jedné minutě ZAPNĚTE. Jestliže alarm přetrvává, uzavřete nejdříve vodovodní kohoutek, aby se předešlo přetečení, a pak odpojte přívod elektrické energie a zavolejte do servisu.

Pokud jste všechno zkontrolovali a myčka stále nepracuje správně a/ nebo problém stále trvá, obraťte se na nejbližší autorizované servisní středisko a nezapomeňte uvést:

- typ problému

- číslo modelu (Mod ...) a výrobní číslo (S/N ...) uvedené na typovém štítku připevněném na vnitřní straně dveří.

Nikdy se neobracejte na neautorizované technické středisko a vždy odmítněte použití neoriginálních náhradních dílů.

Instalace

Umístění myčky

Zvolte místo, kam má být Vaše myčka nainstalována. Zadní panel myčky by se měl dotýkat stěny, její strany by se měly dotýkat sousedního nábytku nebo stěny. Myčka je vybavena přívodem a odtokem vody, které mohou být směřovány doleva nebo doprava, což instalaci usnadňuje.

Vyvážení myčky

Jakmile je myčka umístěna na svém místě, nastavte nožičky myčky jejich vyšroubováním nebo zašroubováním do takové polohy, která odpovídá Vaším požadavkům na výšku myčky, a ve které bude myčka vyvážená přesně ve vodorovné poloze. Ujistěte se, že myčka není nakloněna více než 2 stupně. Vyvážené zařízení je předpokladem jeho správné funkce.

Tento model myčky může být snadno vestavěn do skříňky pod pracovní plochou. (Přečtěte si prosím instrukční leták.)

Připojení studené vody

Toto elektrické zařízení by mělo být připojeno k přívodu studené vody pomocí přívodní trubky, která je součástí dodávaného příslušenství. Nepoužívejte jinou trubku. V případě nutnosti výměny používejte pouze originální náhradní díly.

Připojte přívod studené vody ke šroubovacímu 3/4 (plyn) konektoru, vložte do spoje malý filtr, který je součástí dodávaného příslušenství, a ujistěte se, že je pevně upevněn (viz obrázek 2). Pokud je přívodní trubka nová nebo nebyla po delší dobu používána, propláchněte ji před připojením k myčce vodou a ujistěte se tak, že je čistá a že v ní nejsou přítomny žádné nečistoty. Pokud toto opatření neprovedete, vstup vody by se mohl zablokovat a myčka by se tak mohla poškodit.

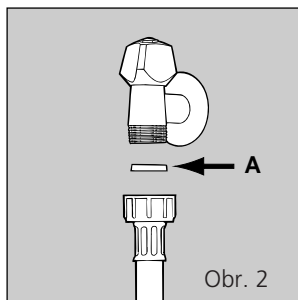

Připojení teplé vody

Teplá voda může být do Vaší myčky přiváděna z rozvodné sítě (pokud máte ústřední vytápění s tělesy) pokud voda v síti nepřesahuje teplotu 60°C.

V tomto případě je doba mycího programu o cca 15 minut kratší a nádobí bude umyté o trochu hůře.

Připojení teplé vody musí být provedeno stejným způsobem jako připojení studené vody.

Připojení odtoku vody

Vypouštěcí hadici připojte k výtokovému potrubí s minimálním průměrem 4 cm nebo ji umístěte nad dřez. Zabraňte tomu, aby se dostala do styku s nějakou překážkou a aby nebyla ohýbána. Použijte speciální tvarovku z umělé hmoty, která je součástí dodávaného příslušenství, (viz obrázek) a stabilizujte hadici v co možná nejlepší poloze. Volný konec hadice A by měl být umístěn mezi 40 a 100 cm nad podlahou. Hadice by neměla být ponořena ve vodě.

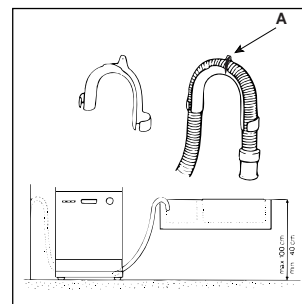

Pozor: Speciální tvarovka z umělé hmoty by měla být pevně upevněna na zeď, aby mohla zabránit vypouštěcí hadici v pohybu a v rozlití odtékající vody.

Elektrické připojení

Nejprve zkontrolujte, zda hodnoty napětí a frekvence Vaší el. sítě odpovídají hodnotám uvedeným na typovém štítku umístěném na vnitřních dvířkách z nerez oceli. Dále zkontrolujte, zda kapacita el. sítě, do níž bude myčka zapojena, vyhovuje max. proudu uvedenému na výše uvedeném typovém štítku. Poté zasuňte vidlici síťového přívodu do zásuvky, která je účinně uzemněna (uzemnění systému je zákonnou zárukou bezpečnosti). Pokud zásuvka ve zdi, do níž má být myčka zapojena, není kompatibilní s vidlicí síťového přívodu, raději vidlici vyměňte a nepoužívejte adaptéru nebo rozdvojky. Mohlo by dojít k přehřátí nebo ke vzniku ohně.

Pokud je síťový přívod poškozený, doporučujeme Vám nechat jej vyměnit autorizovaným servisním pracovníkem.



Seznam servisních středisek je uveden na internetových stránkách:

<http://www.merloni.cz>

<http://www.indesit.cz>

<http://www.ariston.cz>

Servisní modrá linka : 810 80 00 23

Merloni Elettrodomestici s.r.o.

U nákladového nádraží 2, 130 00 Praha 3, Česká republika

www.Merloni.com

Merloni Elettrodomestici spa

Via Aristide Merloni, 47 - 60044 Fabriano - tel. (0732) 6611 - Italy