

J 12
FORM NO. 769-08423

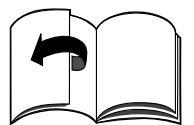

1**2****4****3****5**

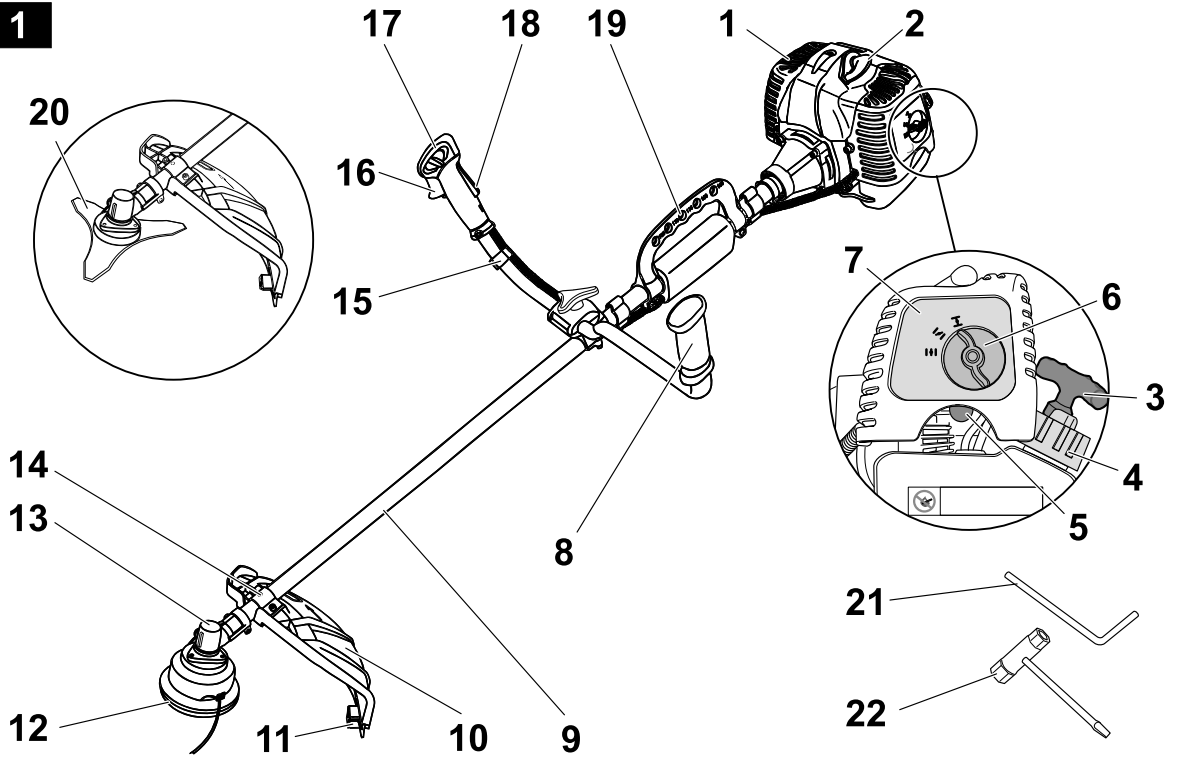

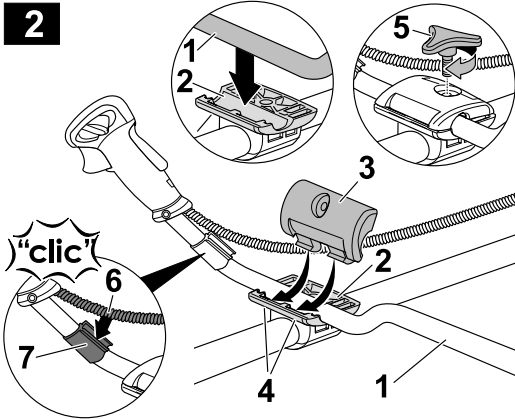
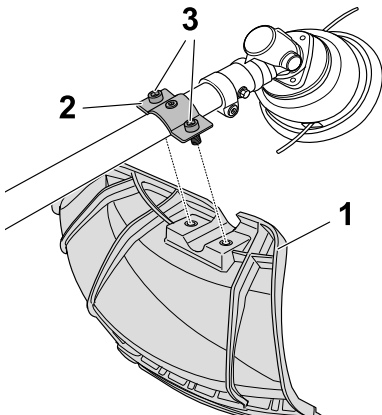
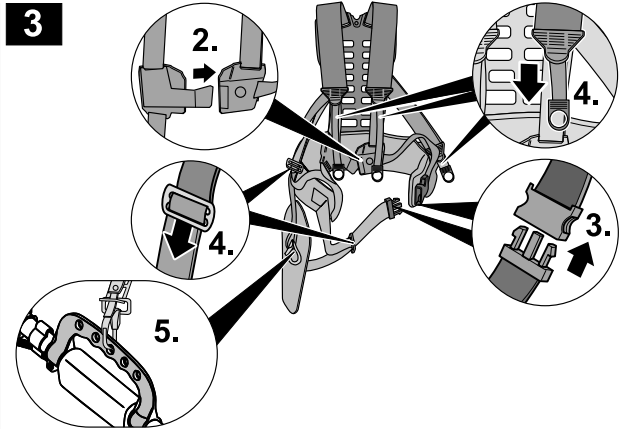
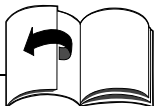
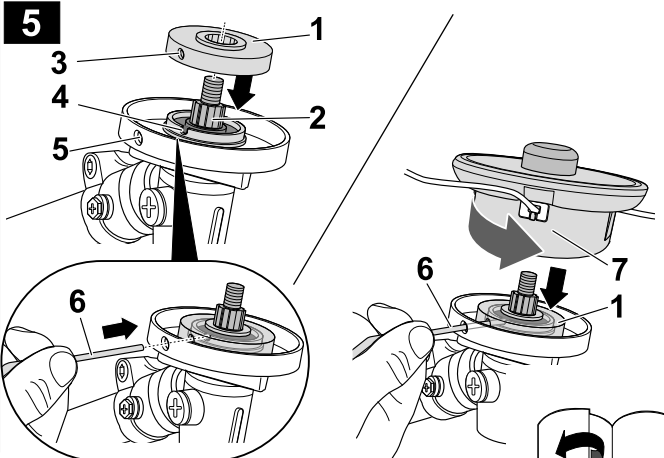
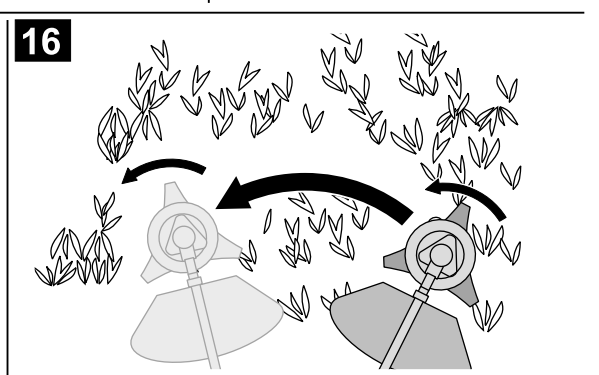
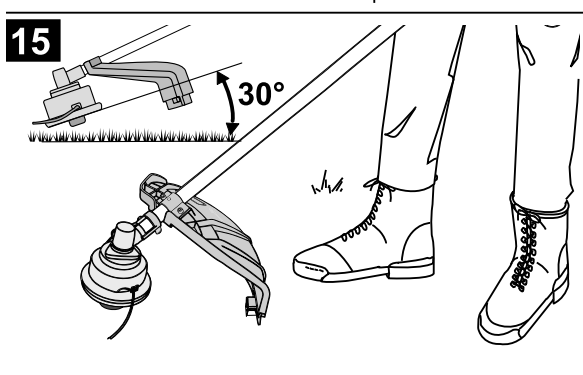
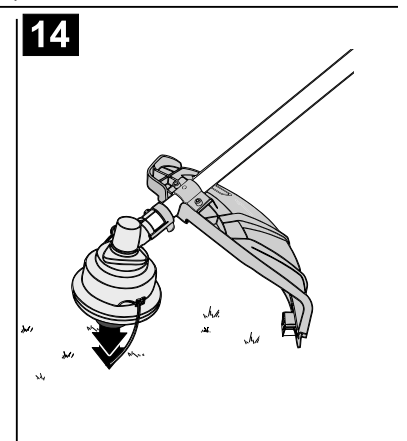
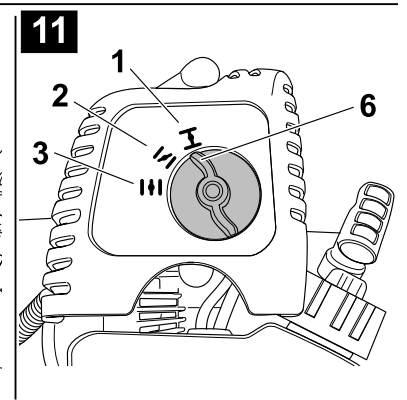
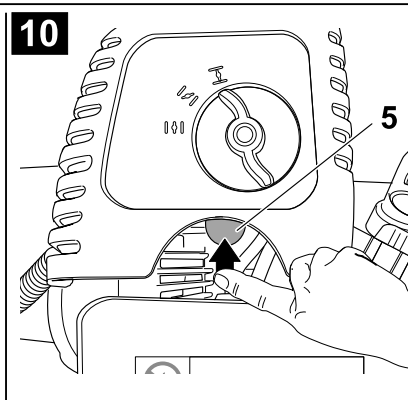
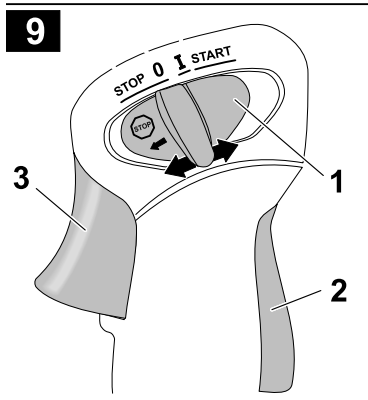
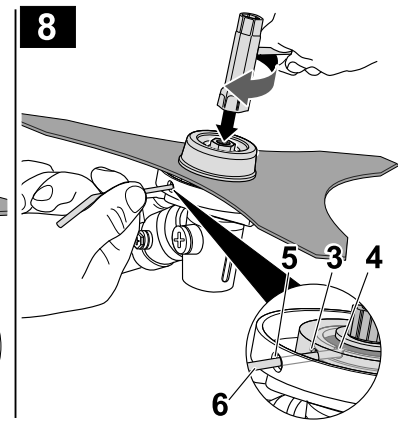
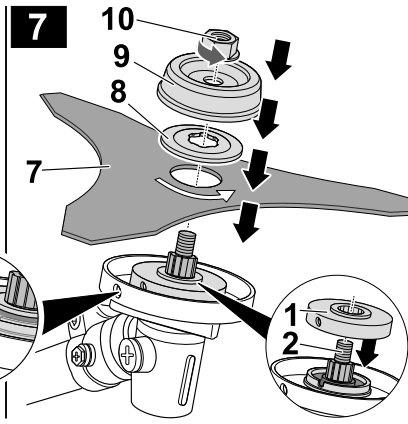
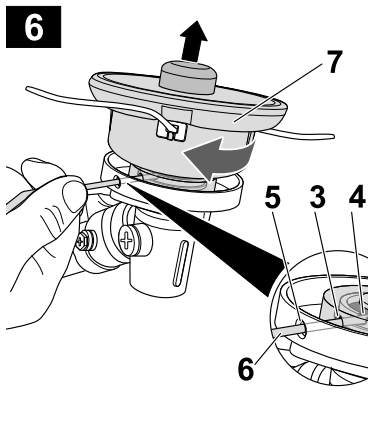
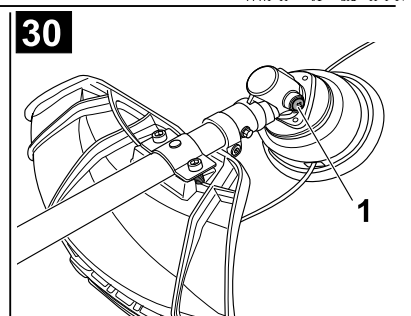
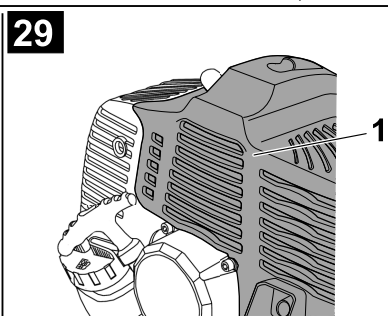
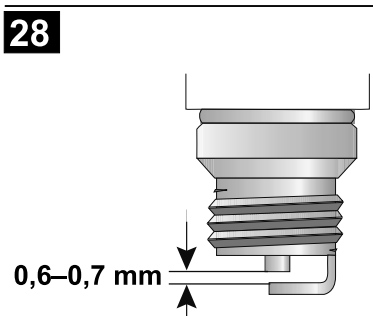
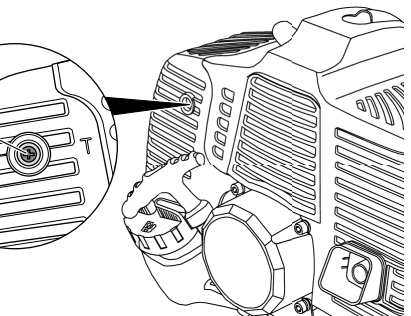
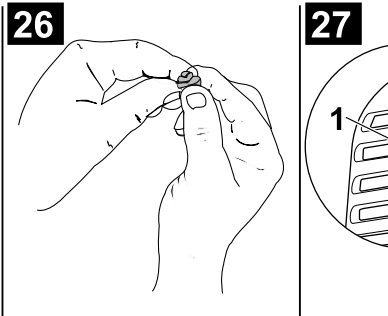
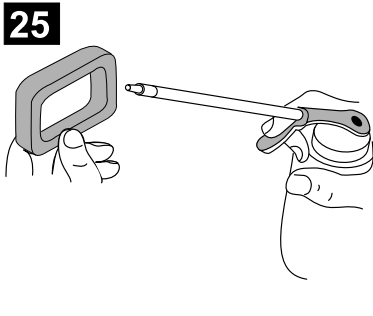
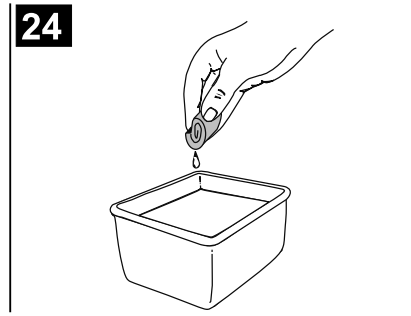
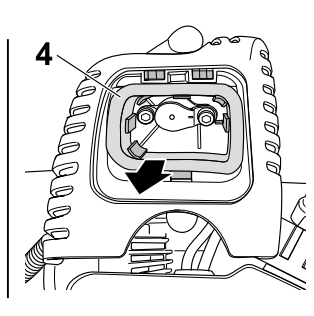
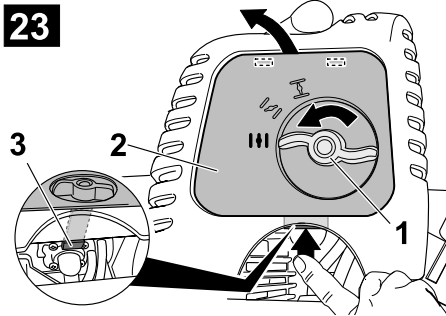
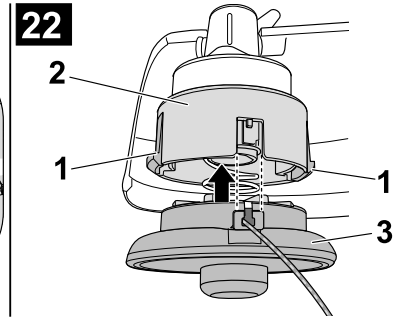
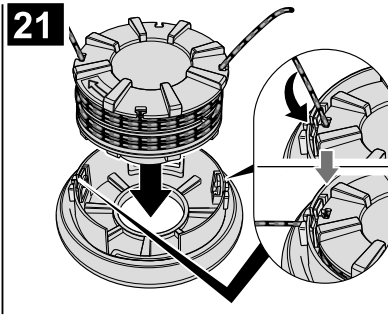
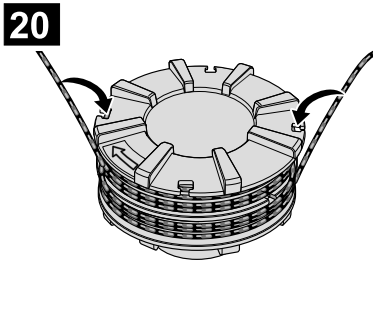
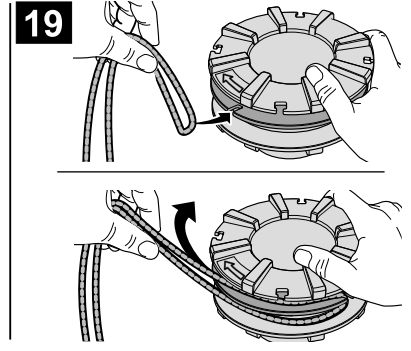
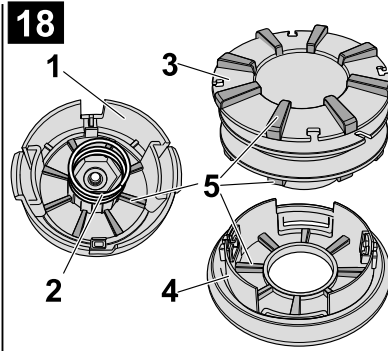
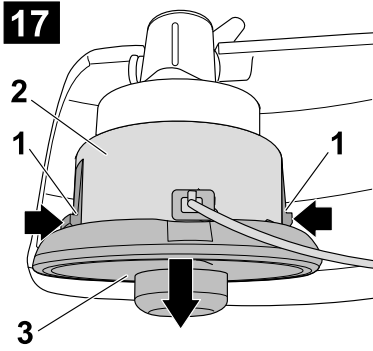

0,6–0,7 mm



Česky (Originální návod k obsluze)	→	 4
Slovensky (Originálny návod na obsluhu)	→	 13
Românește (Instrucțiuni de funcționare originale)	→	 22
Slovensko (Izvirno navodilo za obratovanje)	→	 32
Hrvatski (Originalna uputa za rad)	→	 41
Srpski (Originalno uputstvo za rad)	→	 50
Bosanski (Originalna uputa za rad)	→	 59
Македонски (Оригинално упатство за користење)	→	 68
Русский (Оригинальная инструкция по эксплуатации)	→	 80
Български (Оригинално упътване за експлоатация)	→	 92
Eesti (Originaalkasutusjuhend)	→	 104
Lietuviškai (Originali naudojimo instrukcija)	→	 114
Latviešu valodā (Lietošanas pamācības oriģināls)	→	 124

Obsah

Pro Vaši bezpečnost	4
Ovládací a indikační prvky	7
Montážní návod	7
Olaj a benzin	8
Provoz	8
Údržba a čišťení	10
Přeprava	11
Záruka	11
Odstranění chyby	12

Údaje na typovém štítku

Zapište všechny údaje na typovém štítku Vašeho nářadí do následujícího pole. Typový štítek najdete v blízkosti motoru.

Tyto údaje jsou velmi důležité pro pozdější identifikaci k objednavce náhradních dílů nářadí a pro zákaznický servis.

Tyto a další údaje k nářadí najdete v samostatném CE prohlášení o shodě, které je součástí tohoto návodu k obsluze.

Grafická znázornění

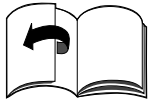

Odklopte obrázkové strany na začátku návodu k obsluze.

Grafická zobrazení se v detailech mohou lišit od zakoupeného nářadí.

Pro Vaši bezpečnost

Používejte správně nářadí

Toto nářadí je výhradně určeno

- pro použití v rozsahu domovní a rekreační zahrady,
- k vyžínání okrajů trávníku a malých nebo těžce přístupných travnatých ploch (např. pod keři),
- k vyžínání divokého porostu, keřů a roští.
- podle popisů a bezpečnostních upozornění uvedených v tomto návodu k obsluze.

Každé jiné použití neodpovídá určenému účelu. Použití neodpovídající určenému účelu má za následek zánik záruky a odmítnutí jakékoliv odpovědnosti ze strany výrobce. Uživatel ručí za všechny škody způsobené třetím osobám a jejich vlastnictví.

Provozujte nářadí pouze v technickém stavu předepsaném a vyexpedovaném výrobcem.

Svévolné změny na nářadí vylučují odpovědnost výrobce za z toho vyplývající škody.

Před provozem si přečtěte všechna upozornění

- Přečtěte si pečlivě tato upozornění. Seznamte se s obsluhou a manipulací s nářadím.
- Nepoužívejte toto nářadí jestliže jste unavení nebo nemocní nebo jste pod vlivem alkoholu, drog nebo medikamentů.
- Děti a mladiství do 16 let nesmí nářadí používat.
- Toto nářadí není určeno k používání osobami (včetně dětí) s omezenými fyzickými, sensorickými nebo psychickými schopnostmi nebo nedostatečnými zkušenostmi a/nebo znalostmi, ledaže jsou při používání nářadí pod dohledem nebo byly poučeny osobou, která je zodpovědná za jejich bezpečnost.
- Na děti se má dohlížet, aby se zajistilo, že si s nářadím nehrají.
- Zkontrolujte nářadí, než je budete používat. Vyměňte poškozené díly. Podívejte se, zda nevytéká palivo. Ujistěte se, že jsou namontované a upevněné všechny spojovací prvky. Vyměňte díly vyžínacího nástavce, které mají trhliny, jsou popraskané nebo jinak poškozené. Ujistěte se, že je vyžínací nástavec náležitě namontovaný a dobře upevněný. Ujistěte se, že je ochranný kryt vyžínacího nástavce náležitě namontovaný a nachází se v doporučené poloze.
- Nedodržení těchto upozornění může způsobit poranění uživatele a diváků a poškodit nářadí.
- Používejte pouze originální náhradní strunu s průměrem 3,0 mm. Nikdy nepoužívejte šňůru vyztuženou kovem, drát, řetěz, lanko nebo podobně. Mohou se ulomit a stát se nebezpečnými projektily.

- Budte si vždy vědomi nebezpečí poranění hlavy, rukou a nohou.
- Přitlačte na páčku plynu. Musí se automaticky vrátit do nulové polohy. Provedte všechna nastavení nebo opravy před provozem nářadí.
- Před každým použitím vyčistěte oblast, kterou chcete vyžínat. Odstraňte všechny předměty jako jsou kameny, skleněné střepy, hřebíky, drát nebo šňůry, které mohou být vymrštěné nebo se zamotat do vyžínacího nástavce. Děti, diváci a zvířata musí být mimo tuto oblast. Děti, diváci a zvířata musí být v okruhu vzdáleném nejméně 15 m, divákům hrozí vždy riziko zasažení vymrštěnými objekty. Diváci mají nosit ochranu očí. Jestliže se k Vám přibližují, zastavte okamžitě motor a vyžínací nástavec.

Bezpečnostní upozornění pro benzinová nářadí

Benzin je vysoce hořlavý a páry mohou při vznícení explodovat. Provedte následující preventivní opatření:

- Uchovávejte benzin pouze v nádobách zvlášť určených a schválených k tomuto účelu.
- Nedejte rozlitému benzinu žádnou možnost vznícení. Nastartujte motor teprve tehdy, když benzinové páry vycpřachají.
- Dříve než budete plnit palivovou nádrž, zastavte vždy motor a nechte jej vychladnout. Nikdy neodstraňujte uzávěr palivové nádrže a neplňte palivovou nádrž, dokud je motor horký. Nepoužívejte nikdy nářadí bez pevně zašroubovaného uzávěru palivové nádrže. Odšroubujte pomalu uzávěr palivové nádrže, abyste tlak v palivové nádrži pomalu snížili.
- Míchejte a plňte benzin v čisté, dobře větrané oblasti venku, kde nejsou žádné jiskry nebo plameny. Odšroubujte pomalu uzávěr palivové nádrže teprve tehdy, když jste zastavili motor. Během míchání nebo plnění benzínu nekuřte. Rozlité benzin okamžitě na nářadí utřete.

- Dříve než motor nastartujete, odnešte nářadí nejméně 10 m od plnicí stanice. Během doplňování benzínu nebo používání nářadí nekuřte a dbejte na to, aby jiskry a otevřené plameny byly v dostatečné vzdálenosti od této oblasti.
- Vyměňte poškozený výfuk, palivovou nádrž nebo uzávěr palivové nádrže.

Během provozu

- Nestartujte nikdy nářadí a nenechte je nikdy běžet, jestliže jste v uzavřené místnosti nebo budově. Vdechování spalin může být smrtelné. Používejte nářadí pouze venku.
- Noste ochranné brýle a ochranu sluchu, když nářadí používáte. Při prašné práci noste obličejovou nebo protiprachovou masku. Doporučuje se košile s dlouhými rukávy.
- Noste hrubé, dlouhé kalhoty, vysoké boty a rukavice. Nenechte žádné volné oděvy, šperky, krátké kalhoty, sandály a nechodte naboso. Vyčesejte si vlasy nahoru nad ramena. Noste případně sítku na vlasy.
- Pokud se nářadí používá jako strunová sekačka, musí být vždy namontován kryt vyžinacího nástavce. K provozu musí být vytaženy obě vyžinací struny a musí být nainstalovaná správná struna. Vyžinací struna nesmí být vytažena přes konec krytu.
- Nářadí má spojku. Vyžinací nástavec se při volnoběhu zastaví. Jestliže se nezastaví, nechte nářadí seřadit mechanikem u Vašeho smluvního prodejce.
- Před zapnutím nářadí zajistěte, aby strunová cívka/vyžinací nůž nepřišel do kontaktu se žádným objektem.
- Nastavte řídítka na Vaši velikost, abyste nářadí mohli dobře uchopit.
- Používejte nářadí pouze při denním světle nebo dobrém umělém osvětlení.
- Zabraňte nastartování nedopatřením. Buďte připraveni k obsluze nářadí, když zatáhnete za startovací lanko. Uživatel a nářadí musí mít při startování stabilní polohu. Dodržujte pokyny pro Start/Stop.
- Používejte toto nářadí pouze k jeho určenému účelu.

- Nenatahujte se příliš daleko. Zůstaňte vždy pevně stát a udržujte rovnováhu.
- Držte nářadí při provozu vždy oběma rukama. Držte vždy pevně obě strany řídítek.
- Noste při provozu vždy ramenní popruh.
- Nepoužívejte nářadí při špatných povětrnostních podmínkách, jako např. nebezpečí deště nebo bouřky.
- Nikdy neměňte přednastavení motoru ze závodu.
- Zabraňte používání otevřeného ohně, tvorbě jisker a nekuřte.
- Nikdy neprovozujte nářadí s vadným spínačem zapalování.
- Mějte ruce, obličej a nohy v dostatečné vzdálenosti od pohyblivých dílů. Nedotýkejte se vyžinacího nástavce, dokud se točí a nepokoušejte se jej také zastavit.
- Nedotýkejte se motoru a tlumiče hluku. Tyto díly budou během používání velmi horké. Zůstanou také po zastavení ještě krátkou dobu horké.
- Nenechejte motor běžet rychleji, než je nutné k vyžinání nebo zarovnávání okrajů. Nenechejte motor běžet ve vysokých otáčkách, jestliže s vyžináčem nepracujete.
- Zastavte vždy motor, budete-li s vyžináčem pracovat později nebo pohybujete-li se od jednoho místa k druhému.
- Při neobvyklých vibracích okamžitě zastavte motor. Zkontrolujte nářadí na poškození. Při poškození vyhledejte odbornou dílnu.
- Zasáhnete-li nebo zamotáte-li se do cizího tělesa, zastavte okamžitě motor a zkontrolujte, zda nedošlo k poškození. Nepoužívejte nikdy nářadí s volnými nebo poškozenými díly.
- Dříve než uvolníte blokování nebo budete provádět jiné práce na nářadí, zastavte motor a stáhněte koncovku zapalovací svíčky.
- Zastavte a vypněte motor k údržbě, opravě nebo k výměně vyžinacích nástavců. Stáhněte navíc koncovku zapalovací svíčky.
- Používejte k opravě pouze originální náhradní díly. Tyto díly můžete obdržet u Vašeho smluvního prodejce.

- Nepoužívejte nikdy díly, příslušenství nebo nástavce, které nejsou schválené pro toto nářadí. Následkem mohou být vážná poranění uživatele a poškození nářadí. Kromě toho může být neplatná Vaše záruka.
- Udržujte nářadí čisté a dbejte na to, aby mezi vyžinacím nástavcem a ochranným plechem neulpívaly žádné rostliny nebo jiné předměty.
- Abyste zabránili požáru, vyměňte prosím poškozený tlumič hluku a zhašený jisker a očistěte motor a tlumič hluku od trávy, listí, nadměrného maziva a vrstev sazí.
- Nechejte všechny opravy výhradně provádět v odborné dílně.

Při provozu s vyžinacím nožem (podle modelu)

- Před provozem nářadí si důkladně přečtěte všechna bezpečnostní upozornění.
- Držte vždy řídítka mezi uživatelem a vyžinacím nástavcem.
- Nesečte s vyžinacím nožem nikdy 75 cm nebo výše nad zemí.
- Může docházet ke zpětným rázům, jestliže otáčející se nůž narazí na předmět, který se nedá okamžitě useknout. Zpětné rázy mohou být dostatečně silné, aby nářadí a/nebo uživatele odhodily do libovolného směru a eventuálně mu způsobily ztrátu kontroly nářadí. Zpětné rázy mohou nastat bez varování, jestliže se nůž zahákne, vzpříčí nebo zablokuje. Může se to lehce stát v oblastech, ve kterých nelze vyžinací materiál snadno přehlédnout.
- Nevyžinejte s křovinovým nožem nic, co je tlustší než 12,7 mm. Jinak mohou vznikat prudké zpětné rázy.
- Při provozu s vyžinacím nožem musí být vždy namontován kryt vyžinacího nástavce.
- Nepokoušejte se nože dotýkat nebo jej zastavit, když se točí.
- Ještě se otáčející nůž může způsobit poranění, také po zastavení motoru nebo uvolnění páčky plynu. Držte nářadí pevně, až se nůž úplně zastaví.
- Nenechejte motor běžet ve vysokých otáčkách, když s vyžináčem nepracujete.

- Zasaáhnete-li nebo zamotáte-li se do cizího tělesa, zastavte okamžitě motor a zkontrolujte, zda nedošlo k poškození. Dříve než budete nářadí dále používat, nechejte poškození odstranit. Nepoužívejte nářadí s ohnutým, popraskaným nebo tupým nožem. Ohnuté, zkroutené, popraskané nebo zlomené nože vyhodte.
- Neostřete vyžínací nůž. Naostřená špička nože se může během provozu ulomit. Následkem toho může dojít k vážným poraněním. Vyměňte nůž.

Po provozu

- Vyčistěte vyžínací nože domácím čističem, abyste odstranili všechny zbytky. Naolejujte nože strojním olejem, abyste je chránili před rzi.
- Vyžínací nůž dobře uložte a uzamkněte, abyste jej chránili před poškozením nebo neoprávněným použitím.

Další bezpečnostní upozornění

- Pokud je v palivové nádrži ještě benzin, neuskładňujte nikdy nářadí v budově, kde mohou páry přijít do kontaktu s jiskrami nebo otevřeným plamenem.
- Před přepravou nebo uskladněním nechejte motor vychladnout. K přepravě nářadí dobře upevněte.
- Přepravujte nářadí pouze s prázdnou palivovou nádrží.
- Uložte nářadí v suchu, uzamčené nebo vysoko, abyste zabránili neoprávněnému použití nebo poškození. Zabraňte přístupu dětí k nářadí.
- Nikdy nepolévejte nebo nestříkejte nářadí vodou nebo jinými kapalinami. Udržujte řídítka suchá, čistá a bez prachu. Vyčistěte je po každém použití, dodržujte pokyny k čištění a skladování.
- Zlikvidujte starý benzin/olej nebo příslušné zbytky obalu podle místních předpisů.
- Uschovejte tento návod. Často jej čtěte a používejte, abyste poučili jiné uživatele. Jestliže toto nářadí někomu zapůjčíte, zapůjčte také tento návod.

Provozní doby

Dodržujte národní/komunální předpisy týkající se doby používání (event. se informujte u Vašeho příslušného úřadu).

Symbols na nářadí

Tento návod k obsluze popisuje bezpečnostní a mezinárodní symboly a piktogramy, které mohou být vyobrazené na tomto nářadí.

Přečtěte si uživatelskou příručku, abyste se seznámili se všemi bezpečnostními, montážními, provozními a opravářskými pokyny.



Pozor!

Před uvedením do provozu si přečtěte návod k obsluze!



Noste ochranu očí, ochranu sluchu a ochranu hlavy.



Během provozu tohoto nářadí noste pevné vysoké boty a pracovní rukavice.

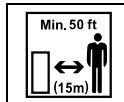

Udržujte třetí osoby v dostatečné vzdálenosti od oblasti ohrožení!

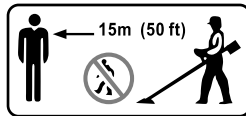

Vymrštěné objekty a rotující díly mohou způsobit těžká poranění!



Nebezpečí poranění rotujícími díly! Mějte ruce a nohy v dostatečné vzdálenosti od rotujících dílů. Varování před horkými povrchy!



Benzin/olej!

Pro palivovou směs vždy používejte čistý a nový bezolovnatý benzin. Pro palivovou směs používejte pouze schválený olej podle návodu k obsluze.



Netankujte žádné palivo specifikace E85!

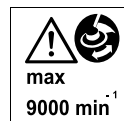

Maximální otáčky Nenechejte nářadí běžet rychleji než s maximálními otáčkami.

START

Spínač zapalování

Poloha Studený start

Spínač zapalování

Zap./Provoz/Start

Spínač zapalování

Vyp./Stop



Nastavení sytič (Choke)

1 – Plný sytič (Choke) startovací poloha.

2 – Poloviční sytič (Choke) mezipoloha.

3 – Provozní poloha.



Udržujte tyto symboly na nářadí vždy v čitelném stavu.

Symbols v tomto návodu

V tomto návodu se používají následující symboly:



Nebezpečí

Budete upozorněni na nebezpečí, která souvisí s popsanou činností a při které je nebezpečí ohrožení osob.



Pozor

Budete upozorněni na nebezpečí, která souvisí s popsanou činností a mohou způsobit věcné škody.



Upozornění

Označuje důležité informace a aplikační tipy.

Ovládací a indikační prvky



Pozor. Poškození nářadí.

Zde budou předem popsány funkce ovládacích a indikačních prvků.

Neprovádějte ještě žádné funkce!

Obrázek 1

- 1 Kryt výfuku
- 2 Zapalovací svíčka
- 3 Startovací rukojeť
- 4 Uzávěr palivové nádrže
- 5 Sací čerpadlo/Primer
- 6 Páčka sytiče (Choke)
- 7 Kryt vzduchového filtru
- 8 Řídítka
- 9 Násada
- 10 Kryt vyžinacího nástavce
- 11 Nůž ke zkrácení struny
- 12 Strunová cívka
- 13 Skříň převodovky
- 14 Držák krytu vyžinacího nástavce
- 15 Držák kabelového svazku
- 16 Páčka plynu
- 17 Spínač zapalování
- 18 Aretace páčky plynu
- 19 Držák ramenního popruhu
- 20 Vyžinací nůž s krytem vyžinacího nástavce *
- 21 Přidržovací tyč *
- 22 Nástrčný klíč *

* podle modelu

Montážní návod



Nebezpečí

Nebezpečí poranění neúmyslným nastartováním motoru.

Chraňte se před poraněním.

Před veškerými pracemi na nářadí:

- Zastavte motor.
- Počkejte, až se všechny pohyblivé díly úplně zastaví; motor musí vychladnout.
- Stáhněte koncovku zapalovací svíčky.



Pokyn k likvidaci

Zlikvidujte příslušné zbytky obalu, použité nářadí atd. podle místních předpisů.

Montáž a nastavení řídítek

Obrázek 2

- Vložte řídítka (1) do spodního držáku (2).
- Zavěste horní přídržnou desku (3) do otvorů (4) spodního držáku a upevněte šroubem s kolíkovou rukojetí (5).
- Držte nářadí v provozní poloze (obr. 13) a nastavte řídítka do polohy, která Vám umožňuje nejlepší uchopení.
- Šroub s kolíkovou rukojetí (5) utahujte, až řídítka (1) pevně dosedají.
- Zatlačte kabelový svazek (6) do držáku (7).

Nastavení nosného systému (ramenní popruh)

Obrázek 3

1. Položte nosný systém na ramena.
2. Uzavřete uzávěr hrudního pásu. V případě potřeby proveďte další nastavení.
3. Uzavřete uzávěr břišního upínacího pásu. V případě potřeby proveďte další nastavení.
4. Nastavte ramenní, břišní a hrudní pás na správnou délku/šířku.
5. Zahákněte háček nosného systému do držáku na nářadí a nastavte zavěsné polstrování na pohodlnou délku.

Montáž krytu vyžinacího nástavce

Obrázek 4

- Upevněte kryt vyžinacího nástavce (1) dvěma šrouby (3) na držák (2).
- Šrouby pevně utáhněte.

Montáž/demontáž strunové hlavy

Montáž strunové hlavy

Obrázek 5

- Nejdříve odstraňte vyžinací nůž a uchycovací díly nože, pokud jsou namontované. K tomu viz "Demontáž vyžinacího nože".
- Nastrčte distanční podložku (1) na hnací hřídel (2). Nastavte přitom 3 otvory v distanční podložce (3), ve skříni převodovky (4) a krytu převodovky (5) do jedné linie nad sebou.



Upozornění

Při nesprávném nastavení není montáž/demontáž strunové hlavy možná!

- Prostrčte přídržovací tyč (6) otvory (3, 4, 5), abyste převodovku zaaretovali.
- Zatímco je držena přídržovací tyč (6), otáčejte strunovou hlavou (7) na hnacím hřídeli proti směru pohybu hodinových ručiček (směrem doleva). Strunovou hlavu pevně utáhněte!



Upozornění

Dbejte na správné usazení strunové hlavy (7) na distanční podložce (1), tzn. že dosedá vystředěně a celou plochou!

- Odstraňte přídržovací tyč na hnací hlavě.

Demontáž strunové hlavy

Obrázek 6

- Nastavte otvory (3, 4, 5) do jedné linie nad sebou. Prostrčte přídržovací tyč (6) otvory a pevně ji držte.
- Odšroubujte strunovou hlavu (7) ve směru pohybu hodinových ručiček (směrem doprava) z hnacího hřídele.

Montáž/demontáž vyžinacího nože (podle modelu)

Montáž vyžinacího nože

Obrázek 7

- Nejdříve odstraňte strunovou hlavu, pokud je namontovaná. K tomu viz "Montáž/demontáž strunové hlavy".



Upozornění

Při první montáži odstraňte uchycovací díly nože (držák nože (8), přídržný kryt (9), matiči (10)), pokud jsou namontované. K tomu viz "Demontáž vyžinacího nože".

- Nastrčte distanční podložku (1) na hnací hřídel (2). Nastavte přitom 3 otvory v distanční podložce (3), ve skříni převodovky (4) a krytu převodovky (5) do jedné linie nad sebou (obr. 5).

Upozornění

Při nesprávném nastavení není montáž/demontáž vyžínacího nože možná!

- Prostrčte přídržovací tyč (6) otvory (3, 4, 5), abyste převodovku zaaretovali.
- Zatímco je držena přídržovací tyč (6), namontujte následovně vyžínací nůž (7) s držákem nože (8), přídržný kryt (9) a matici (10):
 - Nasuňte vyžínací nůž (7) na hnací hřídel (2) a vystředte na distanční podložce (1).

Upozornění

Dbejte na správné usazení vyžínacího nože (7) na distanční podložce (1), tzn. že dosedá vystředěně a celou plochou!

- Namontujte držák nože (8), přídržný kryt (9) a matici (10). Dbejte na správné usazení držáku nože v ozubení!
- Utáhněte pevně matici proti směru pohybu hodinových ručiček (směrem doleva) - utahovací moment 37 Nm.

Upozornění

- Před pevným utažením ještě jednou zkontrolujte správné usazení vyžínacího nože.
- Pokud není k dispozici momentový klíč, utáhněte matici pevně rukou. Potom matici dotáhněte očkovým klíčem o další půl otáčky proti směru pohybu hodinových ručiček (směrem doleva).

- Odstraňte přídržovací tyč na hnací hlavě.
- Odstraňte ochranný kryt (pokud je k dispozici) z vyžínacího nože.

Demontáž vyžínacího nože

Obrázek 8

- Namontujte ochranný kryt (pokud je k dispozici) na vyžínací nůž.
- Nastavte otvory (3, 4, 5) do jedné linie nad sebou. Prostrčte přídržovací tyč (6) otvory a pevně ji držte.
- Odšroubujte matici ve směru pohybu hodinových ručiček (směrem doprava).
- Sundejte vyžínací nůž (7), držák nože (8) a přídržný kryt (9) (obr. 7).

Olej a benzin

Olej

Používejte pouze kvalitní olej, API klasifikace TC (TSC-3), který je nabízen pro vzduchem chlazené dvoudobé motory.

Míchejte olej pro dvoudobé motory podle pokynů na nádobě, 1:25 (4 %).

Benzin

Nebezpečí

Benzin je za určitých podmínek extrémně zápalný a nebezpečný výbuchem.

- *Doplňujte palivo pouze v dobře větraném prostředí a při zastaveném motoru. V okolí palivové nádrže nebo v místě uskladnění paliva nekuřte a odstraňte všechny zápalné zdroje.*
- *Nepřelíjte palivovou nádrž (v plnicím hrdle nesmí být žádné palivo). Po naplnění palivové nádrže dbejte na to, aby byl uzavřen a zajištěn uzávěr palivové nádrže.*
- *Dbejte na to, abyste při plnění palivové nádrže nerozlili žádné palivo. Rozlité palivo nebo benzínové páry se mohou vznítit. Bylo-li palivo rozlito, dbejte na to, aby oblast byla suchá, než se motor znovu nastartuje.*
- *Zabraňte opakovanému nebo delšímu kontaktu s pokožkou nebo vdechování par.*

Pozor

Používejte žádné palivo specifikace E85. Použití paliva specifikace E85 (obsah etanolu >15%) může vést k poškození motoru.

Použití neschváleného paliva vede k zaniknutí záruky.

Pokyn k míchání oleje a benzínu.

Staré a/nebo nesprávně namíchané palivo jsou hlavní důvody, jestliže nářadí náležitě neběží.

Používejte vždy čistý, čerstvý bezolovnatý benzin (starý nejvýše 60 dnů, minimální oktanové číslo 91 podle RON).

Dodržujte přesně pokyny pro správnou směs benzin/olej.

Namíchejte náležitou směs z oleje pro dvoudobé motory a bezolovnatého benzínu, 1:25 (4 %).

Neprovádějte míchání přímo v palivové nádrži.

Plnění paliva

Obrázek 1

- Odstraňte uzávěr palivové nádrže (4).
- Naplňte palivovou nádrž směsí benzin/olej. Nikdy nepřelejte!
- Palivovou nádrž opět pevně uzavřete.
- Vzdalte nářadí cca 10 m od místa plnění palivové nádrže/kanystru na palivo, než se motor nastartuje.

Provoz

Nebezpečí

Zavěste ramenní popruh na nářadí teprve po nastartování motoru.

- Smíchejte benzin (palivo pro zážehové motory) s olejem. Naplňte palivovou nádrž směsí. Viz "Olej a benzin".

Nastartování motoru

Nastartování se studeným motorem



Obrázek 9

- Stlačte blokování páčky plynu (2) a páčku plynu (3) úplně stiskněte a pevně držte.
- Nastavte spínač zapalování (1) do polohy **START**.
- Uvolněte blokování páčky plynu a páčku plynu.

Upozornění

Obě páčky zůstanou ve stisknuté poloze zaaretované (poloha studený start).

- Zmáčkněte pomalu a úplně 6 krát sací čerpadlo/primer (5) (obr. 10). Palivo musí být v čerpadle viditelné. Není-li tomu tak, mačkejte tak dlouho, až je palivo vidět.
- Nastavte páčku sytiče (Choke) (6) do polohy 1/|H| (obr. 11).
- Přitlačte nářadí na zem.
- Táhněte pomalu za startovací lanko (7), až je patrný odpor. Potom rychle a silně zatáhněte, až se motor nastartuje (obr. 12). Po nastartování motoru nenechejte lankový startér rychle vracet, ale vedte jej pomalu zpátky.

- Nechejte motor cca 1–2 minuty běžet.
- Nastavte páčku sytiče (Choke) (6) do polohy 2/|| a nechejte motor další 1–2 minuty zahřát (v závislosti na venkovní teplotě) (obr. 11).
- Nastavte páčku sytiče (Choke) (6) do polohy 3/|| (obr. 11).
- Stiskněte a potom uvolněte páčku plynu (3), aby se deaktivovalo blokování studeného startu (obr. 9). Spínač zapalování se automaticky vrátí zpátky do polohy I/Zap.. Motor běží ve volnoběžných otáčkách.



Upozornění

Nářadí je správně zahřáto, když motor okamžitě akceleruje.

Nastartování s teplým motorem

- Nastavte spínač zapalování (1) do polohy I/Zap. (obr. 9).
- Nastavte páčku sytiče (Choke) (6) do polohy 3/|| (obr. 11).
- Přitlačte nářadí na zem.
- Táhněte pomalu za startovací lanko (7), až je patrný odpor. Potom rychle a silně zatáhněte, až se motor nastartuje (obr. 12). Po nastartování motoru nenechejte lankový startér rychle vracet, ale vedťe jej pomalu zpátky.

Upozornění

Pokud motor nenastartuje, nastavte páčku sytiče (Choke) (6) do polohy 2/||. Po nastartování motoru nastavte páčku sytiče (Choke) (6) zpátky do polohy 3/|| (obr. 11).

Zastavení motoru

Obrázek 9

- Uvolněte páčku plynu (3). Nechejte motor ve volnoběžných otáčkách vychladnout.
- Nastavte spínač zapalování (1) do polohy 0/Vyp..

Upozornění

Pokud se motor spínačem zapalování nezastaví, nastavte páčku sytiče (Choke) do polohy 1/||, aby se zastavení motoru vynutilo (obr. 11). Před dalším provozem nářadí nechejte spínač zapalování přezkoušet v odborné dílně!

Držení vyžinače

Dříve než budete nářadí používat, postavte se do provozní polohy (obr. 13). Zkontrolujte následující:

- Uživatel nosí ochranu očí a správný oděv.
- Ramenní popruh je nastaven na správnou výšku.
- Řídítka jsou nastavena tak, že je můžete rukama uchopit, aniž byste se museli natahovat.
- Nářadí je pod výškou pasu.
- Držte vyžínací nástavec rovnoběžně se zemí, aby byly vyžínané rostliny snadněji k dosažení, aniž by se uživatel musel předklonit.

Nastavení délky vyžínací struny

(podle modelu)

Pomocí ťukacího knoflíku vyžínacího nástavce můžete vyžínací strunu uvolnit, aniž byste zastavili motor. K většímu uvolnění struny narazte vyžínacím nástavcem lehce o zem (obr. 14), zatímco necháte vyžinač běžet s vysokou rychlostí.

Upozornění

Vyžínací struna má mít vždy max. délku. Uvolnění struny bude stále obtížnější, čím bude vyžínací struna kratší. Pokaždé, když narazíte knoflíkem o zem, uvolní se zhruba 25 mm vyžínací struny. Byla-li uvolněna příliš dlouhá struna, zkrátí nůž v krytu vyžínacího nástavce strunu na správnou délku. Nejlepší je narazit ťukacím knoflíkem na holou půdu nebo tvrdou zeminu. Pokusíte-li se uvolnit vyžínací strunu ve vysoké trávě, může dojít k udušení motoru. Udržujte vyžínací strunu vždy plně prodlouženou. Uvolnění struny bude stále obtížnější, čím je vyžínací struna kratší.

Upozornění

Nevedťe ťukací knoflík po zemi. Struna může prasknout vlivem:

- zamotání s cizími tělesy,
- normální únavy materiálu,
- pokusů, useknout plevel s tlustým stonkem,
- nárazů na stěny, zahradní ploty atd..

Tipy pro nejlepší výsledky vyžínání

- Držte vyžínací nástavec rovnoběžně se zemí.
- Vyžínejte pouze špičkou struny, zejména podél zdi. Vyžínání s více než špičkou struny snižuje vyžínací schopnost a může přetížit motor.
- Trávu vyšší než 20 cm vyžínejte v malých stupních shora dolů, abyste zabránili předčasnému opotřebování struny a odporu motoru.
- Je-li to možné, vyžínejte zleva doprava. Vyžínání směrem doprava zlepšuje vyžínací schopnost nářadí. Travní odpad bude potom odhazován od uživatele.
- Pohybuje vyžinačem pomalu v požadované výšce do vyžínané oblasti a z vyžínané oblasti. Pohybuje se buď dopředu a zpátky nebo ze strany na stranu. Vyžínáním kratších kousků docílíme lepší výsledky.
- Vyžínejte pouze tehdy, jsou-li tráva a plevel suché.

Životnost vyžínací struny je závislá od následujícího:

- dodržení předcházejících tipů pro vyžínání,
- vyžínaných rostlin,
- kde vyžínání provádíte. Struna se například opotřebuje rychleji při vyžínání podél domovní zdi než při vyžínání kolem stromu.

Dekorativní vyžínání

Obdržte dekorativní tvar, posečete-li všechny rostliny kolem stromů, sloupků, plotů atd.

Natočte celé nářadí tak, že vyžínací nástavec držíte pod úhlem 30° k zemi (obr. 15).

Provoz s vyžínacím nožem (podle modelu)

Dříve než budete nářadí používat, postavte se do provozní polohy (obr. 13). Viz "Držení vyžinače".

Tipy k provozu s vyžínacím nožem:

- Vyžínejte rytmicky.
- Postavte se stabilně a pohodlně na zem.

- Dříve než půjdete k úseku vyžínání, dejte plný plyn. Nůž má při plném plynu maximální řezací sílu a proto nedochází tak snadno k jeho sevření, uváznutí nebo nezpůsobuje rázy nože, které mohou mít za následek vážná poranění uživatele nebo jiných osob.
 - Vyžínejte tak, že natáčíte horní část Vašeho těla zleva doprava.
 - Jestliže s vyžínačem nepracujete, nechejte vždy páčku plynu uvolněnou a snižte otáčky motoru na volnoběh.
 - Natočte nářadí do stejného směru, ve kterém nůž vyžíná. Podporuje to vyžínání.
 - Udělejte po zpětném pohybu nářadím jeden nebo více kroků k další oblasti vyžínání a opět se stabilně postavte.
- Dodržujte tyto pokyny, abyste omezili možnost, že se kolem nože namotají rostliny:
- Vyžínejte s plným plynem.
 - Pohybujte nářadím zprava doleva do vyžinaných rostlin (obr. 16).
 - Během zpětného pohybu se vyhněte právě uříznutým rostlinám.

Údržba a čištění



Pozor

Před veškerými pracemi na nářadí:

- Zastavte motor.
- Počkejte, až se všechny pohyblivé díly úplně zastaví; motor musí vychladnout.
- Stáhněte koncovku zapalovací svíčky na motoru, takže není možné nastartování motoru nedopatřením.

Nechejte všechny opravy výhradně provádět v odborné dílně.

Na konci sezony nechejte nářadí zkontrolovat a provést údržbu v odborné dílně.

Neostříkujte nářadí vodou, protože se jinak mohou poškodit elektrické díly.

Po každém provozu nářadí očistěte. Nečistění nářadí vede k poškození materiálů a funkčním poruchám.

Montáž vyžínací struny (podle modelu)

Používejte vždy náhradní struny o průměru 3,0 mm. Při použití vyžínací struny jiné délky než je uvedeno, se může motor přehřát nebo selhat.

Existují dvě možnosti výměny vyžínací struny:

- Navinutí nové struny na cívku
- Montáž cívky s předem navinutou strunou

Navinutí nové struny na cívku

Obrázek 17

- Zmáčkněte obě přídržné lamely (1) cívkového pouzdra (2) a cívku s víkem cívky (3) stáhněte.

Obrázek 18

- Vyčistěte cívkové pouzdro (1), pružinu (2) a cívku (3) s víkem cívky (4). K čištění použijte čistý hadřík.
- Zkontrolujte opotřebení ozubení (5) na cívkovém pouzdře (1), cívce (3) a víku cívky (4). Pokud je to nutné, poškozené díly vyměňte.
- Použijte přibližně 3 metry nové vyžínací struny a přeložte ji na poloviční délku.

Upozornění

Použijte vždy uvedenou délku struny! Je-li struna příliš dlouhá, tak se za určitých okolností náležitě neuvolní.

Obrázek 19

- Zastrčte přeložený konec vyžínací struny do přídržné lamely cívky.
- Naviňte struny v těsných, rovnoměrných vrstvách vždy na spodní a horní polovinu cívky. Dbejte na směr navijení uvedený na cívce!

Obrázek 20

- Zatlačte konce strun do dvou protilehlých úchytných drážek.

Obrázek 21

- Zastrčte cívku do víku cívky a protáhněte konce strun příslušnými protilehlými drážkami ve víku cívky.

Obrázek 22

- Předmontovanou jednotku (3) z vnitřní cívky a víka cívky tlačte do cívkového pouzdra (2), až přídržné lamely (1) zaskočí.

Montáž cívky s předem navinutou strunou

Obrázek 17

- Zmáčkněte obě přídržné lamely (1) cívkového pouzdra (2) a cívku s víkem cívky (3) stáhněte.

- Vyndejte cívku z víka cívky.

Obrázek 18

- Vyčistěte cívkové pouzdro (1), pružinu (2) a víko cívky (4). K čištění použijte čistý hadřík.

- Zkontrolujte opotřebení ozubení (5) na cívkovém pouzdře (1) a víku cívky (4). Pokud je to nutné, poškozené díly vyměňte.

Obrázek 21

- Zastrčte novou cívku do víka cívky a protáhněte konce strun příslušnými protilehlými drážkami ve víku cívky.

Obrázek 22

- Předmontovanou jednotku (3) z vnitřní cívky a víka cívky tlačte do cívkového pouzdra (2), až přídržné lamely (1) zaskočí.

Čištění vzduchového filtru

Po každých deseti provozních hodinách vyčistěte a namažte vzduchový filtr. To je důležitá část údržby. Vlivem nedostatečné údržby vzduchového filtru **propadne** záruka (garance).

Obrázek 23

- Nastavte páčku sytiče (Choke) do polohy 3/↓↑. Pouze v této poloze se nechá sundat kryt vzduchového filtru.

- Otevřete kryt vzduchového filtru: Zmáčkněte přídržnou lamelu (3) a odstraňte kryt (2).

- Vyndejte vzduchový filtr (4).

Obrázek 24

- Umyjte filtr mycím prostředkem a vodou. Filtr pečlivě propláchněte, nechejte odkapat a úplně uschnout.

Obrázek 25

- Použijte dostatečně čistý olej (SAE 30), abyste filtr lehce namazali.

Obrázek 26

- Tlačte na filtr, aby se olej rozdělil a přebytek vytlačil.
- Namontujte filtr.
- Kryt vzduchového filtru opět namontujte, dbejte při tom na zaskočení.

i Upozornění

Použití nářadí bez vzduchového filtru vede k zániku poskytnutí záruky (garance).

Seřízení karburátoru**Obrázek 27**

Volnoběžné otáčky lze nastavit šroubem (1). Tuto práci nechejte provést pouze v odborné dílně.

Výměna benzinového filtru (podle modelu)

Podle potřeby – tyto práce nechejte provést pouze v odborné dílně.

Kontrola/výměna zapalovací svíčky

Používejte pouze originální nebo výrobcem schválené zapalovací svíčky. Správná vzdálenost elektrod činí **0,6–0,7 mm**. Po každých 25 provozních hodinách zapalovací svíčku vymontujte a zkontrolujte její stav.

- Zastavte motor a nechejte jej vychladnout.
- Stáhněte koncovku zapalovací svíčky.
- Odstraňte nečistoty kolem zapalovací svíčky.
- Pomocí klíče na svíčky vyšroubujte doleva zapalovací svíčku.
- Zkontrolujte/nastavte vzdálenost elektrod na **0,6–0,7 mm** (obr. 28).

i Upozornění

Poškozenou, začouzenou nebo znečištěnou zapalovací svíčku vyměňte.

- Zašroubujte zapalovací svíčku a pevně ji utáhněte utahovacím momentem 12,3–13,5 Nm. Neutahujte ji příliš pevně.

Čistění výfuku**Obrázek 29**

Po každých 25 provozních hodinách vyčistěte oblast pod krytem výfuku (1). K tomuto účelu musíte odstranit kryt výfuku.

Tuto práci nechejte provést pouze v odborné dílně.

Kontrola/doplnění mazacího tuku ve skříní převodovky**Obrázek 30**

Po každých 25 provozních hodinách zkontrolujte stav mazacího tuku ve skříní převodovky. K tomuto účelu vyšroubujte šroub (1).

Případně doplňte vysoce kvalitním lithiovým mazacím tukem.

Tuto práci nechejte provést pouze v odborné dílně.

Čistění nářadí**Pozor**

Udržujte nářadí a větrací otvory vždy čisté a bez nečistot.

K čistění vnější strany nářadí použijte malý kartáček.

Nepoužívejte žádné ostré čisticí prostředky. Domácí čističe obsahující aromatické oleje jako je silice z borového jehličí nebo citróny a rovněž rozpouštědla jako je petrolej, mohou poškodit umělohmotný kryt a rukojeti. Utírejte kryt pouze vlhkým hadříkem.

Uložení

- Nikdy neuskładňujte nářadí s palivem v nádrži nebo tam, kde mohou páry přijít do kontaktu s jiskrami nebo otevřeným plamenem.
- Před uložením nechejte motor vychladnout.
- Uložte nářadí v suché, uzamčené místnosti, abyste zabránili neoprávněnému použití nebo poškození. Zabraňte přístupu dětí k nářadí.

Dlouhodobé uložení

Jestliže se má nářadí dlouhodobě uložit, postupujte následovně:

- Vypusťte veškeré palivo z nádrže a naplňte je do nádoby se stejnou směsí pro dvoudobé motory. Nepoužívejte palivo, které bylo uloženo déle než 60 dnů.

- Nastartujte motor a nechejte jej běžet, až se zastaví. To se postará o to, aby v karburátoru nezůstalo žádné palivo.
- Nechejte motor vychladnout. Vymontujte zapalovací svíčku a nalejte do válce 30 ml vysoce kvalitního motorového oleje nebo oleje pro dvoudobé motory. Táhněte pomalu za startovací lanko, aby se olej rozdělil. Nainstalujte opět zapalovací svíčku.

i Upozornění

Dříve než se má nářadí po uložení nastartovat, vymontujte zapalovací svíčku a vylejte z válce všechn olej.

- Nářadí důkladně vyčistěte a zkontrolujte volné nebo poškozené díly. Poškozené díly opravte nebo vyměňte a volné šrouby, matice a svorníky utáhněte. Nářadí lze nyní uložit.
- Uložte nářadí v suché, uzamčené místnosti, abyste zabránili neoprávněnému použití nebo poškození. Zabraňte přístupu dětí k nářadí.

Přeprava

- Před přepravou nechejte nářadí vychladnout.
- Přepravujte nářadí pouze s prázdnou palivovou nádrží! Uzávěr palivové nádrže musí být pevně uzavřen.
- Při přepravě zajistěte nářadí proti sklouznutí.

Záruka

V každé zemi platí záruční podmínky vydané naší společností nebo dovozcem. Poruchy na Vašem nářadí odstraníme v rámci záruky bezplatně, pokud by byla příčinou chyba materiálu nebo výrobní chyba. V případě záruky se prosím obraťte na Vašeho prodejce nebo nejbližší pobočku.

Odstranění chyb

Chyba	Příčina	Opatření
Motor se nespustí.	Spínač zapalování je v poloze 0/Vyp.	Nastavte spínač na I/Zap.
	Prázdňá palivová nádrž.	Naplňte palivovou nádrž.
	Sací čerpadlo nebylo dostatečně stisknuto.	Stiskněte úplně 10 krát pomalu sací čerpadlo.
	Zahlcený motor.	Použijte startovací postup s páčkou sytiče (Choke) v provozní poloze.
	Staré nebo nesprávně namíchané palivo.	Vyprázdněte palivovou nádrž/naplňte ji čerstvou palivovou směsí.
Chod motoru ve volnoběhu není pravidelný.	Znečištěná zapalovací svíčka.	Vyměňte nebo vyčistěte zapalovací svíčku.
	Ucpaný vzduchový filtr.	Vyčistěte nebo vyměňte vzduchový filtr.
	Staré nebo nesprávně namíchané palivo.	Vyprázdněte palivovou nádrž/naplňte ji čerstvou palivovou směsí.
	Nesprávně nastavený karburátor.	Nechejte karburátor seřídít v odborné dílně.
Motor neakceleruje.	Znečištěný benzinový filtr.	Nechejte benzinový filtr vyměnit v odborné dílně.
	Staré nebo nesprávně namíchané palivo.	Vyprázdněte palivovou nádrž/naplňte ji čerstvou palivovou směsí.
Silné vibrace.	Nesprávně nastavený karburátor.	Nechejte karburátor seřídít v odborné dílně.
	Poškozené vyžínací nástroje nebo hnací díly.	Nářadí okamžitě vypněte. Nechejte vyměnit vadné díly v odborné dílně.
Vyžínací hlava neuvolní strunu.	Vyžínací hlava je zamotaná do trávy.	Zastavte motor a vyčistěte vyžínací nástavec.
	Žádná struna ve vyžínací hlavě.	Naviňte novou strunu.
	Sevřená cívka.	Vyměňte cívku.
	Znečištěná vyžínací hlava.	Vyčistěte cívku a cívkové pouzdro.
	Roztavená struna.	Rozeberte, vyndejte roztavenou část a strunu znovu naviňte.
	Zkroucení struny při navijení.	Rozeberte a strunu znovu naviňte.
	Nebyl uvolněn dostatek struny.	Naťukněte ťukací knoflík a vytahujte strunu, až je 10 cm struny venku z vyžínacího nástavce.

Při dalších otázkách se prosím obraťte na Vašeho místního prodejce.