

morphyrichards®



Food Processor

Please read and keep these instructions

GB

Kuchyňský robot

Přečtěte si tyto pokyny a uschovejte je

CZ



48950MCZ 07/06

www.morphyrichards.com



CONTENTS

Important safety instructions	2
Electrical requirements	3
Features	5
Unpacking and using your appliance for the first time	5
Quick guide	6
Assembly	7
Fitting and using the tools	7
Operating controls	8
Cleaning	8
Storage	8
Top tips	8
Your guarantee	10

Getting the best from your new appliance...

Safety

When processing, the bowl and lid must be correctly located to operate the on/off pulse power dial.

Operation

The detachable drive shaft must be fitted for ALL blades with the exception of the Mini chopper and whisk attachments which fit directly onto the motor drive.

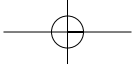

IMPORTANT SAFETY INSTRUCTIONS

The use of any electrical appliance requires the following basic common sense safety rules.

Primarily there is danger of injury or death and secondly the danger of damage to the appliance. These are indicated in the text by the following two conventions:

WARNING: Danger to the person!

IMPORTANT: Damage to the appliance!

In addition we offer the following essential safety advice.

Location

- Remove all packaging and retain for future reference.
- Ensure the appliance is used on a firm, flat surface.
- Do not use the appliance outdoors or in a bathroom.
- Do not place the appliance on a highly polished wooden surface as damage may occur to the surface.
- Do not place the appliance on or near a hot surface such as a hot plate or radiant rings or near a naked flame.
- Do not let the mains lead overhang the edge of the table or work-top, or touch hot surfaces.

Children

- Never allow a child to operate this appliance. Teach children to be aware of dangers in the kitchen, warn them of the dangers of reaching up to areas where they cannot see properly or should not be reaching.
- Young children should be supervised to ensure that they do not play with the appliance.

Personal safety

- Avoid touching moving parts. Keep hands, hair, clothing as well as spatulas and other utensils away from processor blades during operation, to prevent personal injury and/or damage to the appliance.
- **WARNING: To protect against risk of electric shock NEVER immerse the appliance body in water or in any other liquid and always ensure the electrical connections are kept dry.**
- This appliance is not intended for use by young children or infirm person unless they have been adequately supervised by a responsible person to ensure that they can use the appliance safely.

Other safety considerations

- Disconnect the appliance from the mains supply when not in use, before taking off attachments and before cleaning.
- Do not operate any appliance with a damaged cord or plug or after the appliance malfunctions or has been damaged in any manner.
- The power cord cannot be replaced. Contact Morphy Richards for advice.
- The use of attachments or tools not recommended or sold by Morphy Richards may cause fire, electric shock or injury.
- Do not use the appliance for other than its intended use.

GB

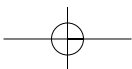

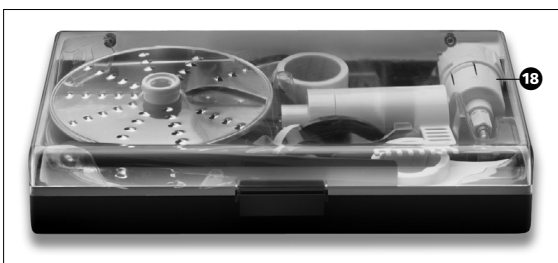
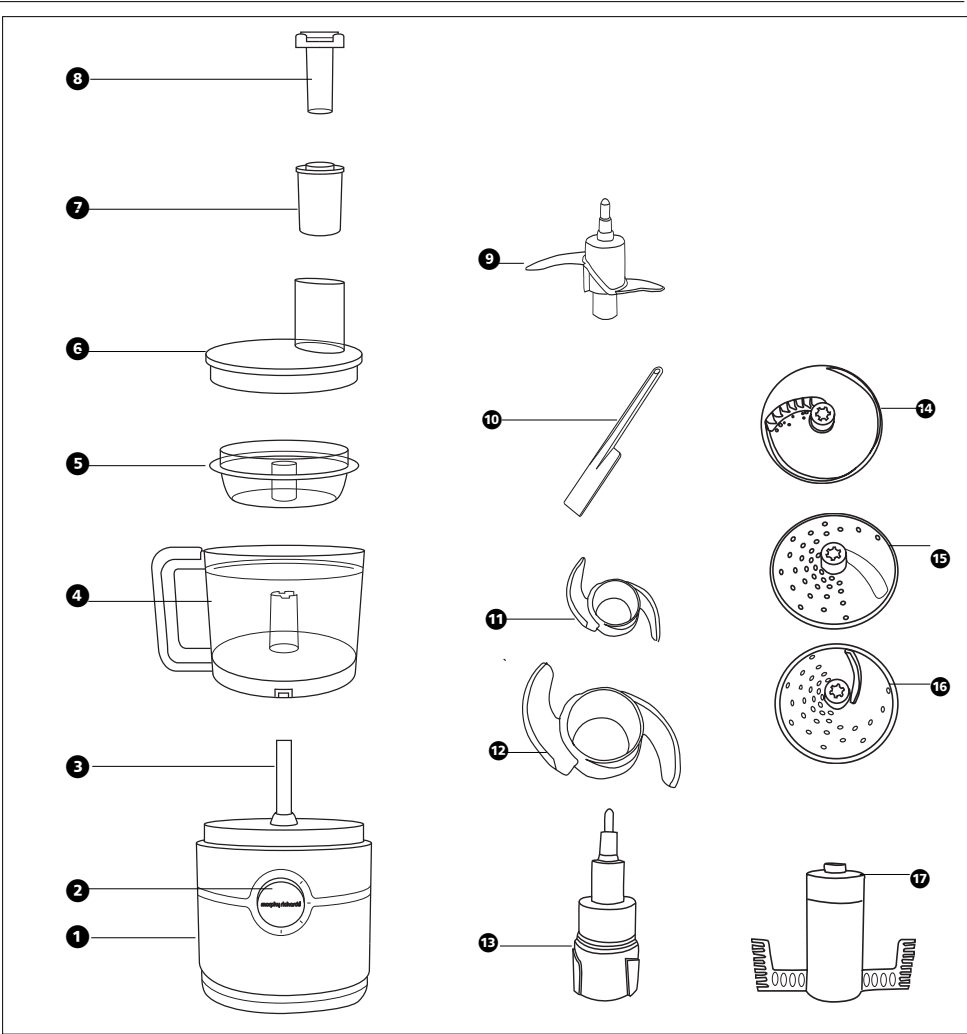

Product Specific Safety

- **WARNING: The processor blades are very sharp. Handle with care when using and cleaning.**
- Do not overfill the processor bowl. This could cause damage to the motor.
- Processor lid must be on and located correctly for it to work.

ELECTRICAL REQUIREMENTS

Check that the voltage on the rating plate of your appliance corresponds with your house electricity supply which must be A.C. (Alternating Current).

If the socket outlets in your home are not suitable for the plug supplied with this appliance, the plug should be removed and the appropriate one fitted.

WARNING: The plug removed from the mains lead, if severed, must be destroyed as a plug with bared flexible cord is hazardous if engaged into a live socket outlet.

WARNING: This appliance must be earthed.

Features

- 1 Processor body
- 2 On/off speed pulse power dial
- 3 Induction Motor drive
- 4 Processor bowl
- 5 Mini chopping bowl
- 6 Processor lid
- 7 Large pusher
- 8 Smaller pusher
- 9 Mini chopper blade
- 10 Spatula
- 11 Dough blade
- 12 Chopping blade
- 13 Detachable drive shaft
- 14 Chipping blade
(certain models only)
- 15 Thick slicing & coarse shredding blade
- 16 Slicing & shredding blade
- 17 Whisk attachment
- 18 Storage case

Unpacking and using your appliance for the first time







Carefully unpack your new appliance and all its attachments and tools, checking them against the illustrations at the beginning of this book to familiarise yourself with the product. Wash all the parts which are safe to immerse in water.

Never immerse the processor body in water or any other liquid. This may be wiped over with a clean, damp cloth - but only when unplugged from the electrical outlet.

GB

QUICK GUIDE

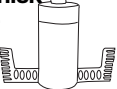
Attachments & tools

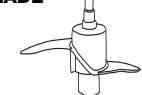
Name	Function	Type of food	Max vol.	Time	Special notes
CHOPPING BLADE 	Chopping	Meat, vegetables, cheese, chocolate	700g	15-20 secs	Pulse gives control over texture
	Blending	Soup, drinks	700g	20 secs	
	Pureeing	Cooked vegetables, potatoes, and fruit	600g	10-15 secs	
DOUGH BLADES 	Mixing	Pastry, scones	350g	1 min max	Max vol=weight of flour
		Cakes (total weight)		1kg	1 min max
	Kneading	Bread dough	600g flour 400g water	20 secs + 2 min rest	Max vol= weight of flour Do not over process
SLICING & SHREDDING 	Slicing/Shredding	Vegetables, cheese, potatoes, fruit, chocolate			
THICK SLICING & COARSE SHREDDING 		Vegetable, cheese, potatoes, fruit, chocolate			
CHIPPING BLADE (certain models only) 	Chipping (certain models only)	Potatoes, vegetable batons			Chips produced are usually small french fries type
WHISK 	Whisking	Egg whites	6 eggs	1-2 mins (min 2-max 6 eggs)	
	Cream		570ml	40-50 secs	Do not over process
MINI PROCESSOR BOWL 					
MINI CHOPPING BLADE 	Chopping	Herbs and small quantities	20g herbs	2-5 secs	

DO NOT PROCESS FOR LONGER THAN RECOMMENDED TIME. DO NOT EXCEED RECOMMENDED MAXIMUM VOLUMES. ALWAYS HOLD THE BLADES BY THE CENTRE GRIP.

Assembly

Setting up

- 1 Ensure the appliance is unplugged from the mains.
- 2 To fit the bowl, align the handle as shown. Turn the handle clockwise until it is clicked into place **A**. (Note, the handle can be located for left hand **1** or right hand **2** use).
- 3 Fit the detachable drive shaft over the induction motor drive **B**.
- 4 Select the appropriate blade and fit it over the detachable drive shaft, referring to 'fitting and using the tools' for details.
- 5 Fit the lid to the processor bowl by aligning the indicator on the lid to the right hand side of the handle and then rotate clockwise, until the lid clicks firmly into place **C**.
- 6 Ensure that both food pushers are in place before processing. They should only be removed to insert food **D**.

FITTING AND USING THE TOOLS

In general, all attachments (with the exception of the mini processor bowl and small blade) which are fitted within the processor bowl must be firmly attached to the detachable drive shaft. Always adjust the attachments until you are sure that they are correctly fitted.

Detachable drive shaft

Insert attachments over the top of the detachable drive shaft and ensure that they are securely clicked into place. Then remove the blade covers (if applicable), taking care as the blades are sharp **E**.

Chopping blade

- 1 Fit the processor bowl as detailed previously.
- 2 Fit the chopping blade over the motor drive, and fit firmly into place **F**.

Warning: Use extreme caution - the blades are sharp. Always handle the chopping blade by its central plastic section.

- 3 Place the food into the bowl.

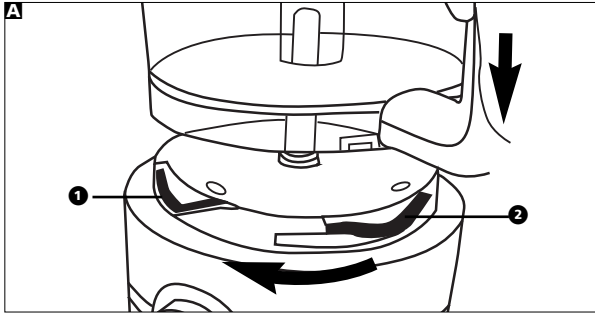

- 4 Fit the lid and click into place as detailed in the 'Setting up' section.

- 5 Plug in the processor and switch to speed 1 **G**. If the processor does not come on, check that processor lid is correctly fitted.

Warning: For safety, always use the food pusher when putting food into the feeder tube. Never feed by hand or utensils.

- 6 For large foods feed through with the large food pusher. The small pusher should be locked into place when using. When processing small pieces of food, unlock and use the small food pusher, leaving the large pusher in place in the lid **H**.

WARNING: Do not use the small food pusher without the large food pusher being in place in the lid feed tube.

- 7 When the processing is complete, remove the blade from the bowl before removing the processed food.

Dough blade

- 1 Fit the processor bowl into place as described in 'Setting up'.
- 2 Place the dough blade on the detachable drive shaft. Then place the ingredients in the bowl.
- 3 Fit the lid and slot into place, make sure that it clicks.
- 4 Now plug in the processor.
- 5 Turn the processor on and operate until the dough has formed into a small ball.
- 6 Remove the blade from the bowl before removing the dough.

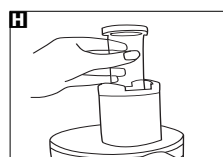
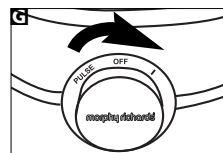
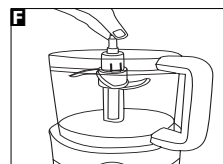
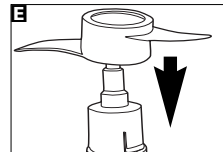
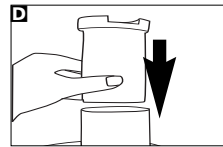
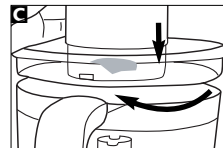
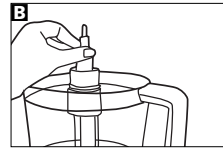

IMPORTANT: When kneading dough, do not operate the machine longer than 30 seconds.

Afterwards, wait at least 2 minutes before operating the machine again.

Warning: For safety, always leave the pusher in place whilst operating the processor.

Whisk attachment

- 1** Fit the processor bowl as detailed previously in 'Setting up'.
- 2** Place the whisk attachment onto the motor drive.
- 3** Add ingredients into the bowl.
- 4** Fit the lid, food pusher and click into place as detailed in 'Setting up'.
- 5** Plug in the processor.
- 6** Turn the processor on.

IMPORTANT: Never use the whisk attachment for dough kneading.

Slicing & Chopping

There is a choice of blades; slicing, shredding and chipping (only on certain models).

- 1** Fit the processor bowl as before on the motor drive.
- 2** Fit detachable drive shaft.
- 3** Place the blade of your choice on top of the detachable drive shaft, holding the blade by the centre grip. Ensure that the teeth are facing upwards.

WARNING: Use extreme caution - the blades are sharp.

- 4** Fit the lid and click into place as detailed in 'Setting up'.
- 5** Fit the large food pusher into the tube on the processor lid.
- 6** Use the small food pusher to add food into the processor bowl through the feeder tube.

Mini processor bowl

Use the mini processor bowl to chop herbs and small quantities of ingredients.

- 1** Fit the mini chopping bowl on the processor body, as detailed previously in 'Setting up'.
- 2** Slot the mini processor bowl into the main processor bowl, ensuring that the locators on the processor bowl align with the slots in the mini processor bowl.
- 3** Using only the small blade, place on top of the motor drive. This fits in the hole in the mini processor bowl.
- 4** Add the food.
- 5** Fit the lid, ensuring that it is correctly located.
- 6** Operate the processor for 2 to 5 seconds only.

OPERATING CONTROLS

The processor control has 1 speed and a pulse button.

Using the pulse button allows greater control over the texture of the food produced. It is only intended to be used for short 'bursts' of processing or blending.

CLEANING ACCESSORIES

- 1** Switch the processor off and unplug from electrical socket.
- 2** All accessories and processor tools can be washed in hot soapy water except for the processor body.

WARNING: Extreme care must be taken when washing the metal blades as these are extremely sharp.

- 3** Clean the processor body with a damp cloth.

WARNING: Always unplug the appliance body before cleaning.

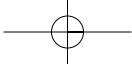

STORAGE

- Place the protective cover on to the chopping blade and small blade and place into the storage container.

TOP TIPS

- For coarser chopping, use the pulse button for a few seconds and monitor food texture.
- Pre-cut larger pieces to make them fit into the feed tube. When chopping hard foods (eg meat, cheese) cut into 1 inch/2.5cm cubes.
- For shredding and chipping, place food horizontally into the feed tube. For slicing, place food vertically.
- When slicing carrots, place 2 at a time in the feeder tube to keep upright.

A small grey rectangular box containing the letters 'GB' in white, indicating the product is for Great Britain.

GB

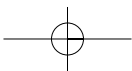
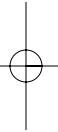
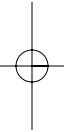

YOUR TWO YEAR GUARANTEE



It is important to retain the retailers receipt as proof of purchase. Staple your receipt to this back cover for future reference.

Please quote the following information if the product develops a fault. These numbers can be found on the base of the product.

Model no. Serial no.

All Morphy Richards products are individually tested before leaving the factory. In the unlikely event of any appliance proving to be faulty within 28 days of purchase it should be returned to the place of purchase for it to be replaced.

If the fault develops after 28 days and within 24 months of original purchase, contact your local service centre at the address shown. You will be asked to return the product (in secure, adequate packaging) to the address below along with a copy of proof of purchase.

Subject to the exclusions set out below (see Exclusions) the faulty appliance will then be repaired or replaced and dispatched usually within 7 working days of receipt.

If for any reason this item is replaced during the 2 year guarantee period, the guarantee on the new item will be calculated from original purchase date. Therefore it is vital to retain your original till receipt or invoice to indicate the date of initial purchase.

To qualify for the guarantee the appliance must have been used according to the instructions supplied.

Exclusions

Morphy Richards shall not be liable to replace or repair the goods under the terms of the guarantee where:

- 1 The fault has been caused or is attributable to accidental use, misuse, negligent use or used contrary to the manufacturers recommendations or where the fault has been caused by power surges or damage caused in transit.
- 2 The appliance has been used on a voltage supply other than that stamped on the products.
- 3 Repairs have been attempted by persons other than our service staff (or authorised dealer).
- 4 Where the appliance has been used for hire purposes or non domestic use.
- 5 Morphy Richards are not liable to carry out any type of servicing work, under the guarantee.

This guarantee does not confer any rights other than those expressly set out above and does not cover any claims for consequential loss or damage. This guarantee is offered as an additional benefit and does not affect your statutory rights as a consumer.

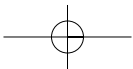
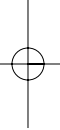
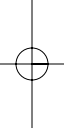
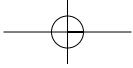



Obsah

Důležité bezpečnostní pokyny	12
Požadavky na napájení	13
Vybavení	15
Vybalení a první použití spotřebiče	15
Stručný návod	16
Sestavení	17
Instalace a používání nástrojů	17
Ovládací prvky	18
Čištění	18
Ukládání	18
Důležité tipy	18
Vaše záruka	20

Jak nejlépe využít váš nový spotřebič...

Bezpečnost

Při zpracování musí být mísa a víko správně umístěny, aby bylo možné ovládat otočný spínač impulsního pohonu.

Provoz

Oddělitelná hnací hřídel musí být nainstalována pro VŠECHNY nože vyjma miniaturního sekacího nástavce a šlehačícího nástavce, které se nasazují přímo na hnací motor.

Důležité bezpečnostní pokyny

Používání jakéhokoliv elektrického spotřebiče vyžaduje dodržování základních bezpečnostních pravidel diktovaných zdravým rozumem.

Za prvé hrozí riziko úrazu nebo usmrcení a za druhé riziko poškození spotřebiče. Tato rizika jsou v textu označována dvěma následujícími způsoby:

VAROVÁNÍ: Hrozí nebezpečí osobám!

DŮLEŽITÉ: Poškození spotřebiče!

Navíc nabízíme následující základní bezpečnostní doporučení.

Místo

- Odstraňte všechny obalový materiál a uschovejte ho pro budoucí použití.
- Ujistěte se, že spotřebič je používán na pevném, rovném povrchu.
- Nepoužívejte spotřebič venku nebo v koupelně.
- Nepokládejte spotřebič na leštěný dřevěný nábytek s vysokým leskem, protože by mohl poškodit povrch.
- Nepokládejte spotřebič na horké povrchy nebo do jejich blízkosti, například na plotýnky nebo sálavé zdroje tepla, ani do blízkosti otevřeného plamene.

- Nenechávejte síťový kabel viset přes okraj stolu nebo pracovní plochy ani se dotýkat horkých povrchů.

Děti

- Nenechávejte děti pracovat s tímto spotřebičem. Učte děti, aby si uvědomovaly nebezpečí v kuchyni, varujte je před riziky při sahání do míst, na která dobře nevidí nebo nemohou dosáhnout.
- Na malé děti se musí dohlížet, aby bylo jisté, že si se spotřebičem nebudou hrát.

Bezpečnost osob

- Nedotýkejte se pohybujících se částí. Během provozu držte ruce, vlasy, oděv a rovněž lopatky a další kuchyňské náčiní dále od nožů robotu, abyste předešli úrazu a/nebo poškození spotřebiče.
- **VAROVÁNÍ: Abyste se chránili před rizikem úrazu elektrickým proudem, NIKDY neponořujte tělo spotřebiče do vody ani jiné kapaliny a zajistěte, aby byly elektrické spoje vždy suché.**
- Tento spotřebič není určen k používání malými dětmi nebo nemožoucími osobami bez náležitého dozoru zodpovědné osoby, která zaručí, že jej mohou bezpečně používat.

Další bezpečnostní pokyny

- Když spotřebič nepoužíváte, před odebráním nástavců a před čištěním ho vždy odpojte od síťového napájení.
- Nespouštějte spotřebič s poškozeným kabelem či zástrčkou, nebo pokud je porouchaný či jakkoliv poškozený.
- Napájecí kabel nelze vyměnit. Kontaktujte Morphy Richards a požádejte o radu.
- Používání nástavců nebo nástrojů, které Morphy Richards nedoporučuje nebo neprodává, může způsobit požár, úraz elektrickým proudem nebo zranění.
- Nepoužívejte spotřebič k žádnému jinému účelu, než ke kterému je určen.

Specifická bezpečnost spotřebiče

- **VAROVÁNÍ: Čepele robotu jsou velmi ostré. Při používání a čištění buďte opatrní.**
- Nepřepřlňujte mísu robotu. Mohlo by to způsobit poškození motoru.
- Aby robot fungoval, víko musí být správně nasazené a umístěné.

Požadavky na napájení

Zkontrolujte, zda napětí na výkonovém štítku spotřebiče odpovídá síťovému napětí v domácnosti, které musí být střídavé.

Pokud zásuvky v domácnosti nevyhovují zástrčce dodané s tímto spotřebičem, zástrčka se musí odstranit a nahradit vhodným typem.

VAROVÁNÍ: Dojde-li k poškození zástrčky odstraněné ze síťového kabelu, musí se zničit, protože zástrčka s odkrytým kabelem je po zapojení do zásuvky pod proudem nebezpečná.

VAROVÁNÍ: Tento spotřebič musí být uzemněný.

CZ

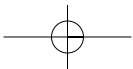
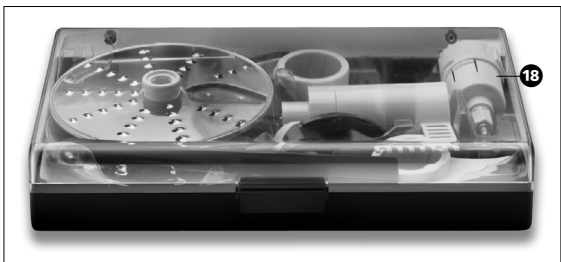
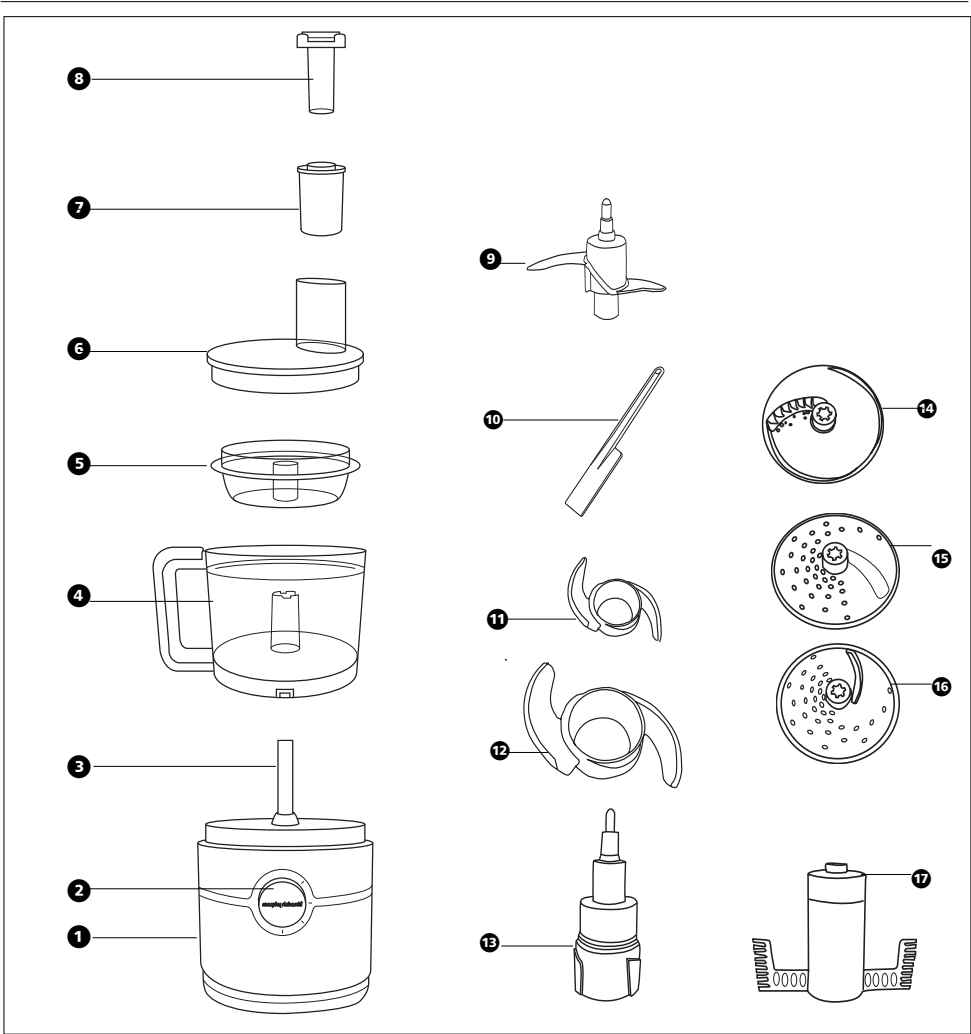
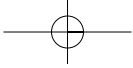

Vybavení

- 1 Tělo robotu
- 2 Otočný spínač impulsního pohonu
- 3 Indukční hnací motor
- 4 Mísa robotu
- 5 Malá sekací mísa
- 6 Víko robotu
- 7 Velký píst
- 8 Menší píst
- 9 Miniaturní sekací nůž
- 10 Lopátka
- 11 Nůž na těsto
- 12 Sekací nůž
- 13 Oddělitelná hnací hřídel
- 14 Krájecí nůž
(pouze některé modely)
- 15 Nůž na silné plátky a hrubé drcení
- 16 Nůž na plátky a drcení
- 17 Šlehací nástavec
- 18 Úložné pouzdro

Vybalení a první použití spotřebiče

Opatrně vybalte nový spotřebič včetně všech nástavců a nástrojů a zkontrolujte je podle obrázků na začátku této příručky, abyste se seznámili s výrobkem. Umyjte všechny části, které lze bezpečně ponořit do vody.





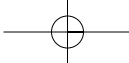

Nikdy neponořujte tělo robotu do vody ani žádné jiné tekutiny. Lze ho otírat čistou vlhkou látkou, ale pouze po odpojení od elektrické zásuvky.

CZ

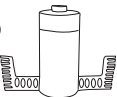
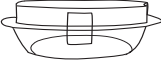

Stručný návod

Nástavce a nástroje

Název	Funkce	Typ jídla	Max. obj.	čas	Zvláštní poznámky
SEKACÍ NŮŽ 	Sekání	Maso, zelenina, sýr, čokoláda	700 g	15 - 20 s	Impulsem se reguluje struktura
	Míchání	Polévka, nápoje	700 g	20 s	
	Příprava pyré	Vařená zelenina, brambory a ovoce	600 g	10 - 15 s	
NOŽE NA TĚSTO 	Mixování	Pečivo, vdolky	350 g	1 min max.	Max. obj. = hmotnost mouky
		Koláče (celková hmotnost) 1 kg		1 min max.	
	Hnětení	Chlebové těsto	600 g mouky	20 s	Max. obj. = hmotnost mouky
		400 g vody	+ 2 min v klidu	Nepřekračujte uvedené hodnoty	
ŘEZÁNÍ PLÁTKŮ A DRCENÍ 	Řezání plátků/drcení	Zelenina, sýr, brambory, ovoce, čokoláda			
NŮŽ NA ŘEZÁNÍ SILNÝCH PLÁTKŮ A HRUBÉ DRCENÍ 		Zelenina, sýr, brambory, ovoce, čokoláda			
KRÁJECÍ NŮŽ (pouze některé modely) 	Krájení	Brambory, zelenina (pouze některé modely)			Vytvořené hranolky jsou kolíky obvykle menší než bramborové hranolky
ŠLEHACÍ NÁSTAVEC 	Šlehání	Vaječné bílky	6 vajec (min. 2, max. 6 vajec)	1 - 2 min	
	Krém		570 ml	40 - 50 s	Nepřekračujte uvedené hodnoty
MALÁ MÍSA ROBOTU 					
MINIATURNÍ SEKACÍ NŮŽ 	Sekání	Byliny a malá množství	20 g bylin	2 - 5 s	

NEZPRACOVÁVEJTE JÍDLO DÉLE NEŽ PO UVEDENOU DOBU. NEPŘEKRAČUJTE DOPORUČENÉ MAXIMÁLNÍ OBJEMY. VŽDY DRŽTE NOŽE ZA STŘEDOVÉ DRŽADLO.

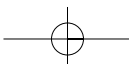

Sestavení

Příprava

- 1 Ujistěte se, že spotřebič je odpojen od sítě.
- 2 Chcete-li nasadit mísu, vyrovnejte držadlo, jak je znázorněno na obrázku. Otáčejte držadlo doprava, dokud nezapadne na místo **A**. (Upozorňujeme, že držadlo lze umístit pro používání levou **1** nebo pravou rukou **2**.)
- 3 Nasadte hnací hřídel na hnací indukční motor **B**.
- 4 Vybte vhodný nůž a nasadte ho na oddělitelnou hnací hřídel, viz podrobné informace v oddílu "Instalace a používání nástrojů".
- 5 Nasadte víko na mísu robotu tak, že vyrovnáte indikátor na víku s pravou stranou držadla a potom ho otočíte doprava, až pevně zapadne na místo **C**.
- 6 Před zpracováním se ujistěte, že oba písty jsou na svých místech. Měly by se vyjímat pouze při vkládání jídla **D**.

Instalace a používání nástrojů

Všeobecně platí, že všechny nástavce (kromě malé mísy robotu a malého nože), které se nasazují do mísy robotu, musí být pevně nasazené na oddělitelné hnací hřídeli. Vždy seřizujte nástavce, dokud nebude jisté, že jsou správně nasazené.

Oddělitelná hnací hřídel

Nasadte nástavce na horní konec oddělitelné hnací hřídele a ujistěte se, že pevně zapadly na místo. Potom odstraňte kryty nožů (pokud se používají); dávejte pozor, protože nože jsou ostré **E**.

Sekací nůž

- 1 Nainstalujte mísu robotu podle výše uvedeného popisu.
- 2 Nasadte sekací nůž na hnací motor a upevněte ho na místo **F**.

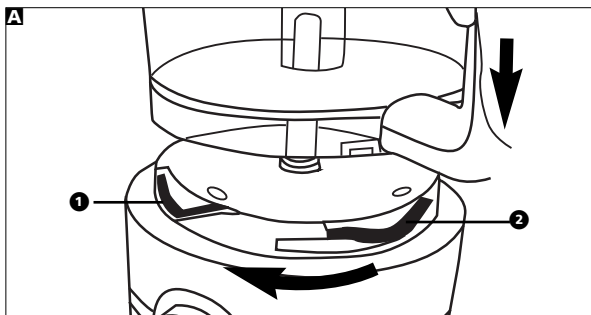

Varování: Buďte velmi opatrní - nože jsou ostré. Sekací nůž vždy držte za středovou plastovou část.

- 3 Vložte do mísy jídlo.
- 4 Nasadte víko, aby zapadlo na místo, jak je popsáno v oddílu "Příprava"
- 5 Zapojte robot do zásuvky a přepněte ho na rychlost 1 **G**. Jestliže se robot nerozběhne, zkontrolujte, zda je správně nasazené víko.

Varování: Z bezpečnostních důvodů vždy použijte píst k vkládání jídla do plnicí trubice. Nikdy ho nevkładějte rukou nebo kuchyňským náčiním.

- 6 Velké kusy jídla vkládejte pomocí velkého pístu. Malý píst by měl být během používání zajištěn na místě. Při zpracování malých kusů jídla odjistěte a použijte malý píst, velký píst nechte na svém místě ve víku **H**.

VAROVÁNÍ: Nepoužívejte malý píst, aniž by byl velký píst na svém místě v podávací trubici ve víku.

- 7 Po zpracování vyjměte nůž z mísy dříve, než vyjmete zpracované jídlo.

Nůž na těsto

- 1 Nainstalujte mísu robotu podle popisu v oddílu "Příprava".
- 2 Umístěte nůž na těsto na oddělitelnou hnací osu. Potom vložte do mísy ingredience.
- 3 Nasadte a zasuňte víko, ujistěte se, že zapadlo na místo.
- 4 Nyní připojte robot k síti.

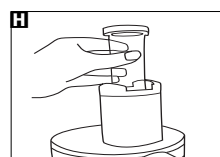
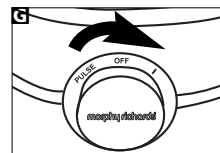
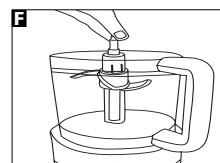
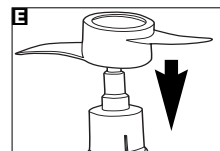
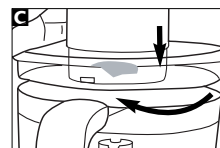
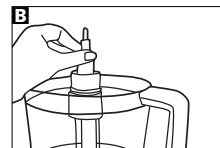

5 Zapněte robot a nechte ho běžet, dokud nebude těsto vytvarováno do tvaru malé koule.

6 Než vyjmete z mísy těsto, vyjměte nůž.

DŮLEŽITÉ: Při hnětení těsta nenechávejte běžet stroj déle než 30 sekund.

Potom počkejte alespoň dvě minuty, než stroj znovu zapnete.

Varování: Z bezpečnostních důvodů vždy nechte za běhu robotu píst na místě.

Šlehačací nástavec

1 Nainstalujte mísu robotu podle výše uvedeného popisu v oddílu "Příprava".

2 Umístěte šlehačací nástavec na hnací motor.

3 Přidejte do mísy ingredience.

4 Nasadte víko a píst, aby zapadly na místo, jak je popsáno v oddílu "Příprava".

5 Zapojte robot do zásuvky.

6 Zapněte robot.

DŮLEŽITÉ: Nikdy nepoužívejte šlehačací nástavec k hnětení těsta.

Řezání plátků a drcení

Lze vybírat z nožů pro řezání plátků, drcení a krájení (pouze u některých modelů).

1 Nainstalujte mísu robotu na hnací motor, jak je popsáno výše.

2 Nasadte oddělitelnou hnací hřídel.

3 Na oddělitelnou hnací hřídel umístěte nůž podle vašeho výběru; držte ho za středový úchyt. Ujistěte se, že zuby jsou obráceny nahoru.

VAROVÁNÍ: Budte velmi opatrní - nože jsou ostré.

4 Nasadte víko, aby zapadlo na místo, jak je popsáno v oddílu "Příprava".

5 Vložte velký píst do trubice na víku robotu.

6 K přidávání jídla do mísy robotu skrz plnicí trubici použijte malý píst.

Malá mísa robotu

K sekání bylinek a malých množství ingrediencí používejte malou mísu robotu.

1 Nainstalujte malou mísu robotu na tělo robotu, jak je popsáno výše v oddílu "Příprava"

2 Zasuňte malou mísu robotu do hlavní mísy robotu a zajistěte, aby byly polohovací značky na hlavní míse vyrovnány s drážkami na malé míse.

3 Použijte pouze malý nůž, nasadte ho na hnací motor. Zapadne do otvoru v malé míse robotu.

4 Přidejte jídlo.

5 Nasadte víko a ujistěte se, že je správně umístěno.

6 Zapněte robot pouze na dvě až pět sekund.

Ovládací prvky

Ovládání robotu se ovládá jedním regulátorem rychlosti a impulsním tlačítkem.

Impulsní tlačítko poskytuje větší kontrolu nad strukturou připravovaného jídla. Je určeno pouze ke zpracování nebo míchání v krátkých impulsích.

Čištění příslušenství

1 Vypněte robot a vytáhněte kabel ze zásuvky.

2 Veškeré příslušenství a nástroje kromě těla robotu lze čistit v teplé saponátové vodě.

VAROVÁNÍ: Při mytí kovových nožů musíte být velmi opatrní, protože jsou neobyčejně ostré.

3 Tělo robotu čistěte vlhkou látkou.

VAROVÁNÍ: Před čištěním vždy odpojte spotřebič od sítě.

Ukládání

- Zakryjte sekací nůž a malý nůž a vložte je do úložné nádoby.

Důležité tipy

- Pro hrubější sekání stiskněte na několik sekund impulsní tlačítko a sledujte strukturu jídla.
- Větší kusy rozřezejte, aby se vešly do plnicí trubice. Při sekání tvrdých potravin (např. masa nebo sýra) je rozřežte na 2,5cm kostky.
- Při drcení a krájení vložte jídlo vodorovně do podávací trubice. Při řezání plátků ho vložte svisle.
- Při řezání plátků z mrkve vložte do trubice dvě mrkve najednou, aby držely ve vzpřímené poloze.

DOVOLETÁ ZÁRUKA



Musíte si uschovat stvrzenku od prodejce jako doklad o nákupu. Stvrzenku připevníte sešivačkou na zadní obal pro budoucí referenční účely.

Pokud se výrobek porouchá, poznamenejte si následující informace. Tato čísla najdete na základně výrobku.

Č. modelu Sériové č.

Všechny výrobky Morphy Richards procházejí před opuštěním továrny individuální kontrolou. V nepravděpodobném případě, že se do 28 dnů od data koupě prokáže závada, se musí výrobek vrátit do místa, kde byl zakoupen, aby se mohl vyměnit.

Pokud dojde k závadě po 28 dnech a do 24 měsíců od data původní koupě, kontaktujte místní servisní středisko na uvedeně adrese. Budete požádáni, abyste vrátili výrobek (v náležitém, bezpečném balení) společně s kopií dokladu o nákupu. S výjimkou níže uvedených případů (viz Výjimky) bude vadný spotřebič obvykle během sedmi pracovních dnů od data přijetí opraven nebo vyměněn a odeslán zpět.

Pokud bude výrobek z jakéhokoliv důvodu během dvouleté záruční lhůty vyměněn, záruka na nový výrobek se bude počítat od data původní koupě. Proto je velmi důležité, abyste uschovali původní stvrzenku nebo fakturu s vyznačeným datem původní koupě.

Platnost záruky na spotřebič je podmíněna používáním podle dodaných pokynů.

Výjimky

Společnost Morphy Richards nebude povinna opravit nebo vyměnit výrobek podle záručních podmínek v následujících případech:

- 1 Závada byla způsobena nebo zaviněna nevhodným, chybným nebo nedbalým používáním nebo používáním způsobem, který je v rozporu s doporučeními výrobce, nebo proudovými nárazy v síti či poškozením při přepravě.
- 2 Spotřebič byl napájen jiným napětím, než jaké je uvedeno na výrobku.
- 3 Došlo k pokusu o opravu jinými osobami než naším servisním personálem (nebo autorizovaným prodejcem).
- 4 Spotřebič se pronajímal nebo používal k jiným účelům než v domácnosti.
- 5 Společnost Morphy Richards neodpovídá za žádné opravy prováděné v záruční lhůtě.

Tato záruka nepropůjčuje žádná jiná než výše uvedená práva a nevztahuje se na žádné reklamace týkající se následných ztrát nebo škod. Tato záruka je nabízena jako další výhoda a nemá vliv na vaše zákonná práva spotřebitele.

CZ



GB For electrical products sold within the European Community.
At the end of the electrical products useful life it should not be disposed of with household waste. Please recycle where facilities exist. Check with your Local Authority or retailer for recycling advice in your country.

CZ Pro elektrické výrobky prodávané v Evropském společenství.
Elektrické výrobky se po skončení životnosti nesmí vyhazovat do domovního odpadu. Nechte je recyklovat v příslušných zařízeních. Informace o recyklaci ve vaší zemi si zjistíte od místních úřadů nebo prodejce.

GB Morphy Richards products are intended for household use only.
Morphy Richards has a policy of continuous improvement in product quality and design. The Company, therefore, reserves the right to change the specification of its models at any time.

The After Sales Division,
Morphy Richards Ltd, Mexborough, South Yorkshire,
England, S64 8AJ
Helpline (office hours) UK 0870 060 2609
Republic of Ireland 1800 409119

CZ Výrobky Morphy Richards jsou určeny pouze k použití v domácnostech.
Morphy Richards usiluje o neustálé zdokonalování kvality a provedení.
Proto si vyhrazuje právo kdykoliv změnit specifikace svých modelů.

morphyrichards®