

Návod k použití

KOMBINOVANÁ CHLADNIČKA

CZ

Česky, 1

SL

Slovenščina, 13

BU

Български, 25

BAAN 33 VPS

Obsah

Instalace, 2

Umístění a zapojení
Zaměnitelnost směru otevírání dvířek

Popis zařízení, 3-4

Ovládací panel
Celkový pohled

Příslušenství, 5

Uvedení do provozu a použití, 6-7

Uvedení zařízení do provozu
Chladicí systém
Optimální způsob použití chladničky
Optimální způsob použití mrazničky

Údržba a péče, 8-9

Vypnutí přívodu elektrického proudu
Vyčištění zařízení
Zabránění tvorbě plísní a nepříjemných zápachů
Odstranění námrazy ze zařízení
Výměna žárovky

Opatření a rady, 10

Základní bezpečnostní opatření
Likvidace
Úspora energií a ochrana životního prostředí

Závady a způsob jejich odstranění, 11

Servisní služba, 12

CZ

Instalace

CZ

! Je důležité uschovat tento návod za účelem jeho další konzultace. V případě prodeje, darování nebo stěhování se ujistěte, že zůstane spolu se zařízením, aby informoval nového vlastníka o jeho činnosti a o příslušných upozorněních.

! Pozorně si přečtěte uvedené pokyny: obsahují důležité informace týkající se instalace, použití a bezpečnosti.

Umístění a zapojení

Umístění

1. Zařízení umístěte do dobře větraného prostoru s nízkou vlhkostí.
2. Ponechte zadní ventilační otvory volně přístupné: Kompresor a kondenzátor jsou zdroji tepla a ke své činnosti charakterizované úsporou elektrické energie vyžadují dobrou ventilaci.
3. Mezi horní částí zařízení a případným nábytkem nacházejícím se nad zařízením ponechte vzdálenost alespoň 10 cm a mezi bočními stěnami a nábytkem/bočními stěnami alespoň 5 cm.
4. Udržujte zařízení v dostatečné vzdálenosti od zdrojů tepla (přímé sluneční světlo, elektrický sporák).

Umístění do vodorovné polohy

1. Zařízení nainstalujte na pevnou rovnou podlahu.
2. V případě, že podlaha není dokonale vodorovná, vykompenzujte zjištěné rozdíly odšroubováním nebo zašroubováním předních nožiček.

Elektrické zapojení

Následně po přepravě umístěte zařízení do svislé polohy a před jeho připojením do elektrického rozvodu vyčkejte alespoň 3 hodiny. Před zasunutím zástrčky do zásuvky elektrického rozvodu se ujistěte, že:

- Je zásuvka řádně uzemněna zákonně předepsaným způsobem;
- je zásuvka schopna unést maximální příkon spotřebiče, uvedený na identifikačním štítku umístěném v levé dolní části chladicího prostoru (např. 150 W);
- se napájecí napětí nachází v rozsahu hodnot uvedených na identifikačním štítku umístěném vlevo dole (např. 220-240 V);
- je zásuvka kompatibilní se zástrčkou zařízení. V opačném případě požádejte o výměnu autorizovaného technika (viz *Servisní služba*); nepoužívejte prodlužovací kabely ani rozvodky.

! Po ukončení instalace zařízení musí být elektrický kabel a zásuvka elektrického rozvodu lehce dostupné.

! Kabel nesmí být vystaven ohýbání nebo stlačování.

! Kabel musí být podrobován pravidelným kontrolám a smí být nahrazen pouze autorizovanými technikami (viz *Servisní služba*).

! Výrobce odmítá jakoukoli odpovědnost za případy, kdy nebudou dodržena uvedená pravidla.

Zaměnitelnost směru otevírání dvířek

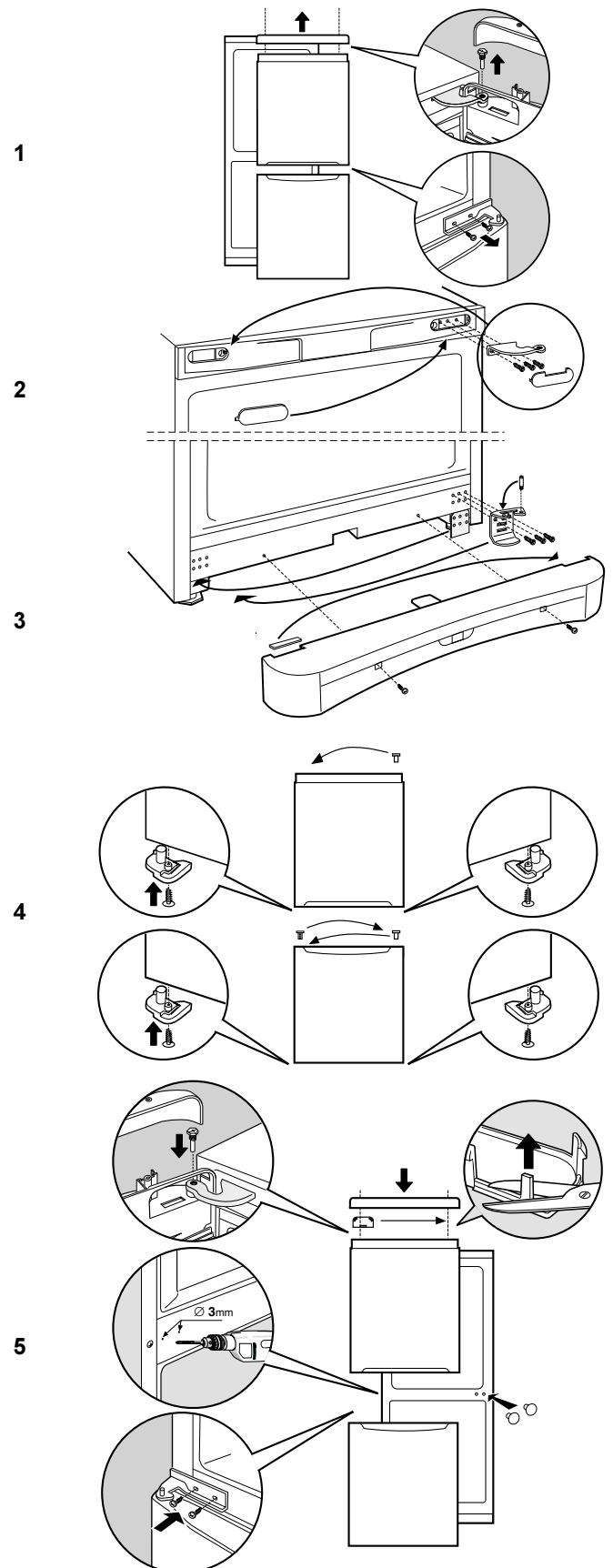

Ovládací panel

CZ

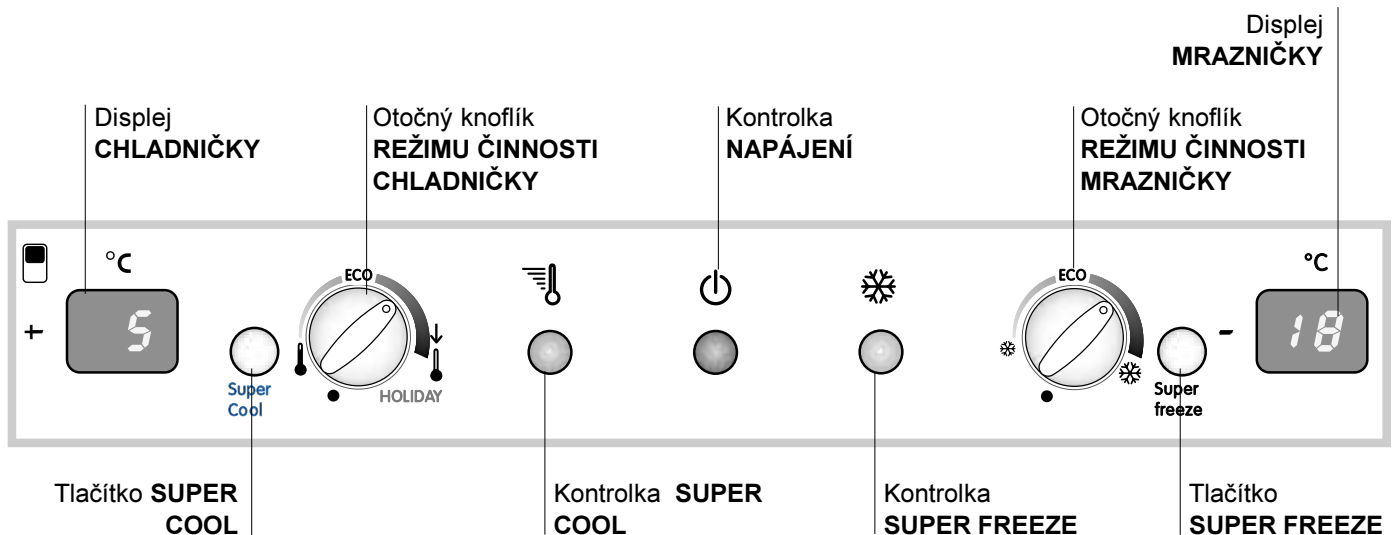

- Displej **CHLADNIČKY**. Slouží k zobrazení teploty nastavené v chladicím prostoru.
- Tlačítko **SUPER COOL** (rychlé ochlazení) k rychlému snížení teploty v chladicím prostoru. Při jeho stisknutí se rozsvítí kontrolka SUPER COOL (viz *Uvedení do provozu a použití*).
- Otočný knoflík **REŽIM ČINNOSTI CHLADNIČKY** sloužící k nastavení teploty v chladicím prostoru:
 - ! nejmenší chlad.
 - ↓ největší chlad.**ECO** označuje optimální teplotu při nízké spotřebě. **HOLIDAY** představuje funkci dovolená (viz *Údržba a péče*).
- Žlutá kontrolka **SUPER COOL** (rychlé ochlazení): Rozsvítí se po stisknutí tlačítka SUPER COOL.
- Zelená kontrolka **NAPÁJENÍ**: Se rozsvítí po připojení zařízení do elektrického rozvodu.
- Žlutá kontrolka **SUPER FREEZE** (rychlé zmrazení): Rozsvítí se po stisknutí tlačítka SUPER FREEZE .
- Otočný knoflík **REŽIM ČINNOSTI MRAZNIČKY** sloužící k nastavení teploty v mrazicím prostoru:
 - ! nejmenší chlad.
 - ! největší chlad.**ECO** označuje optimální teplotu při nízké spotřebě. ● slouží k vypnutí celého zařízení, včetně chladničky.
- Tlačítko **SUPER FREEZE** (rychlé zmrazení) k zmrazení čerstvých potravin. Při jeho stisknutí se rozsvítí kontrolka **SUPER FREEZE** (viz *Uvedení do provozu a použití*).
- Displej **MRAZNIČKY**. Slouží k zobrazení teploty nastavené v mrazicím prostoru.

! Kontrolky slouží také k signalizaci poruchového zvýšení teploty v mrazicím prostoru (viz *Závady a způsob jejich odstranění*).

Popis zařízení

CZ

Celkový pohled

Pokyny k použití platí pro různé modely, a proto je možné, že na obrázku budou zobrazeny součásti odlišující se od zakoupeného zařízení. Popis nejsložitějších součástí je uveden na následujících stránkách.

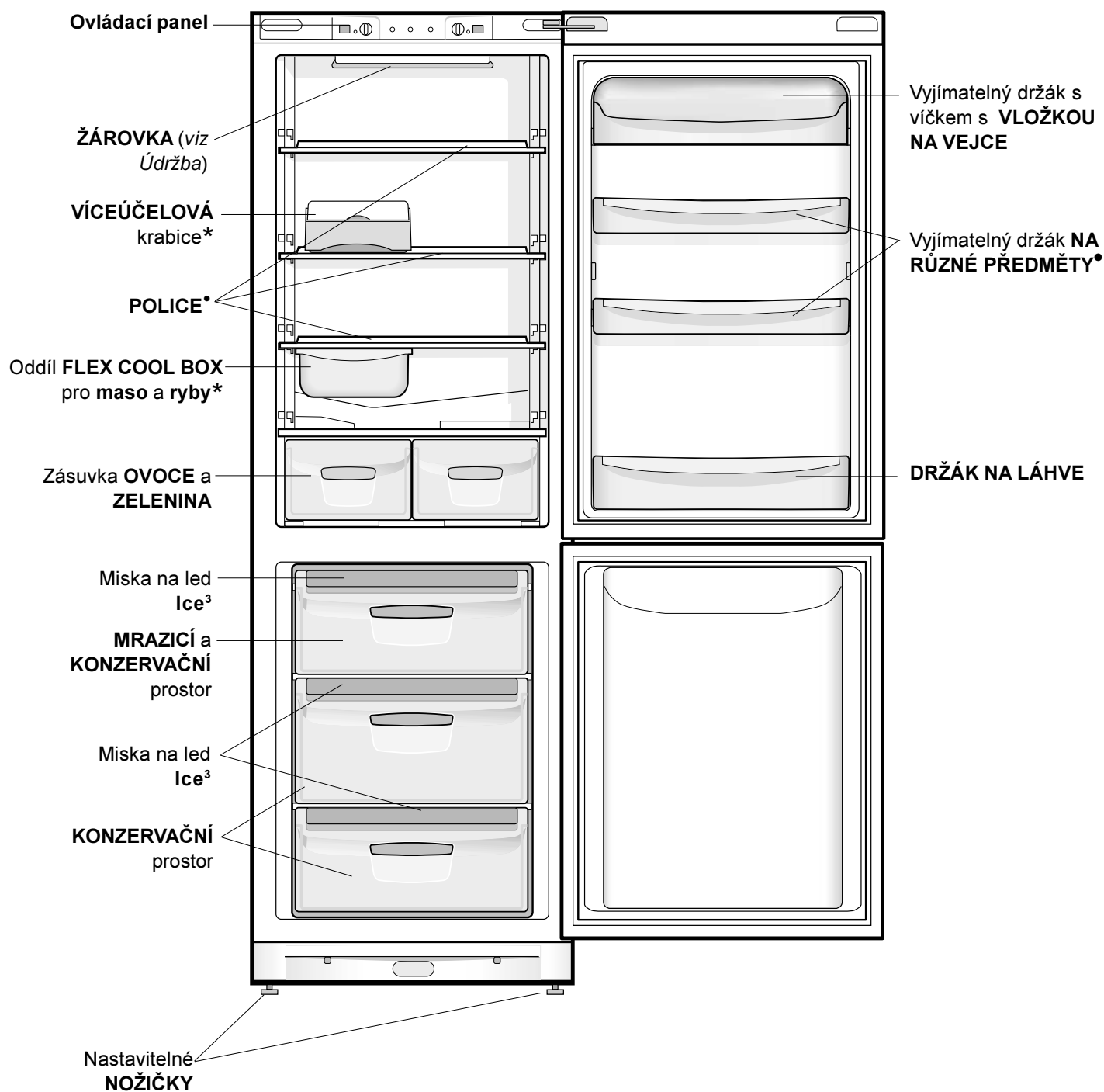

• Liší se v počtu a/nebo dle polohy.

* Je součástí pouze některých modelů.

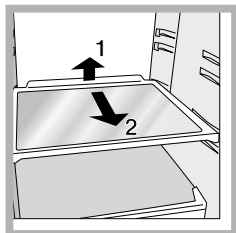

POLICE: plně nebo ve formě mřížky. Jsou vyjímatelné a výškově nastavitelné prostřednictvím příslušných vodících drážek (viz obrázek), sloužících k zasunutí prostorných nádob nebo potravin. Nastavení výšky

nevyžaduje úplné vytažení police.

VÍCEÚČELOVÁ krabice* K dlouhodobému uchování různých potravin (například salámů); zabraňuje šíření zápachů po celé chladničce.

FLEX COOL BOX* : jedná se o novou nádobu umožňující udržet v čerstvém stavu maso, ryby a sýry. Je-li uložena ve „spodní“ části chladicího prostoru, je obzvláště vhodná pro maso a ryby; po přesunutí do „horní“ části je ideální pro uchování sýrů. Když se nepoužívá, můžete ji pohodlně vytáhnout ven z chladničky.

Ukazatel **TEPLOTY***: k určení nejchladnější zóny chladničky.

1. Zkontrolujte, zda je na ukazateli dobře viditelný nápis OK (viz obrázek).



2. Ukazatel zbarvený zcela černě poukazuje na příliš vysokou teplotu: nastavte otočný knoflík REŽIMU ČINNOSTI CHLADNIČKY do jedné z vyšších poloh (odpovídajících vyššímu chladu) a vyčkejte přibližně 10 h až po stabilizaci teploty.
3. Opětovně zkontrolujte ukazatel: dle potřeby přistupte k novému nastavení. Je zcela běžným jevem, že po vložení velkého množství potravin nebo po častém otevírání chladničky ukazatel nezobrazuje OK. Před nastavením otočného knoflíku REŽIMU ČINNOSTI CHLADNIČKY do vyšší polohy vyčkejte nejméně 10 h.

Play Zone*

Nová police „Play Zone“ umožňuje rychle ochladit všechny láhve, plechovky a doplňky, přičemž je máte neustále pohodlně po ruce.

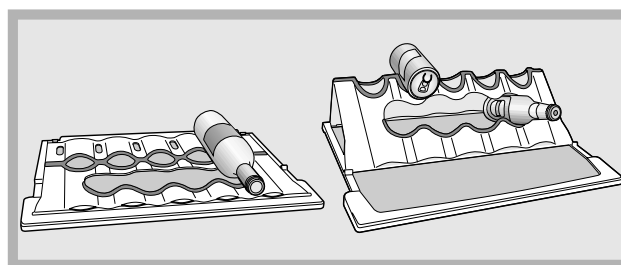

Když se „Play Zone“ nachází na skleněné polici, lze do ní jednoduchým uložením umístit láhve velkých a středních rozměrů. Tímto způsobem bude např. víno uchováno nejlepším možným způsobem.

Po ohnutí a zachycení police v příslušných západkách, které se nacházejí po jejích stranách, je možné uložit plechovky (v horní části), doplňky (ve střední části) a některé plechovky a doplňky opatrně umístit na zbývající části police.

„Play Zone“ může být použita také jako běžná police (po jejím vložení na určené místo), přesunuta z jedné úrovně do druhé spolu s polici a lze ji snadno mýt také v myčce nádobí.

* Je součástí pouze některých modelů.

Uvedení do provozu a použití

CZ

Uvedení zařízení do provozu

! Před uvedením zařízení do provozu se řiďte pokyny pro instalaci (viz *Instalace*).

! Před zapojením zařízení dokonale vyčistěte jednotlivé prostory a příslušenství vlažnou vodou a bikarbonátem.

! Zařízení je vybaveno jističem, který uvede do činnosti kompresor po uplynutí přibližně 8 minut od zapnutí. K uvedenému opožděnému uvedení do činnosti dojde po každém (úmyslném nebo neúmyslném) přerušení elektrického napájení (výpadku).

1. Zasuňte zástrčku do zásuvky elektrického rozvodu a ujistěte se, že dojde k rozsvícení zelené kontrolky **NAPÁJENÍ** (otočný knoflík **REŽIMU ČINNOSTI MRAZNIČKY** se nesmí nacházet v poloze ●).
2. Otočte knoflík **REŽIMU ČINNOSTI CHLADNIČKY** do polohy odpovídající průměrné hodnotě. Do uplynutí několika hodin bude možné vložit potraviny do chladničky.
3. Otočte knoflík **REŽIMU ČINNOSTI MRAZNIČKY** do polohy odpovídající průměrné hodnotě a stiskněte tlačítko **SUPER FREEZE** (rychlé zmrazení): Rozsvítí se žlutá kontrolka **SUPER FREEZE**. K jejímu vypnutí dojde bezprostředně po dosažení optimální teploty uvnitř mrazničky: nyní již bude možné rozmístit dovnitř potraviny.

Chladicí systém

Zařízení je vybaveno jedním z níže popsaných chladicích systémů: Je důležité rozeznat, o který se jedná, a brát jej v úvahu při určování způsobu konzervace potravin.

Aircooler

Na jeho přítomnost upozorňuje zařízení na zadní stěně chladicího prostoru (viz *obrázek*).

Aircooler umožňuje optimální konzervaci potravin díky rychlému obnovení teploty po otevření dvířek a díky jejímu homogennímu rozložení: Foukaný vzduch (A) se ochlazuje při styku s chladnou stěnou, zatímco teplejší vzduch (B) je odsáván (viz *obrázek*).

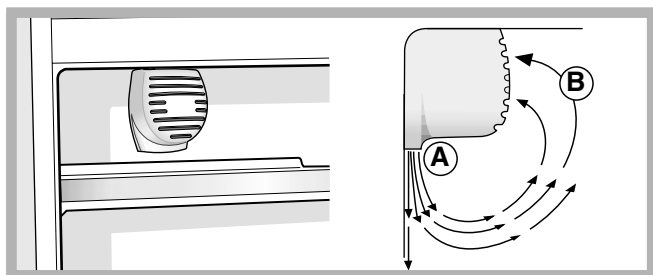

Statický chladicí systém

Modely bez zařízení Aircooler mají chladicí systém uložený uvnitř zadní stěny jednotlivých prostorů; na této stěně je možné pozorovat námrazu nebo kapky vody, dle toho, zda je kompresor v činnosti nebo má pauzu: oba jevy jsou naprosto běžné. Při nastavení otočného knoflíku **REŽIMU ČINNOSTI CHLADNIČKY** na jednu z vyšších hodnot při velkém množství potravin a při vysoké teplotě vnějšího prostředí může zařízení pracovat nepřetržitě, čímž dochází k nadměrné tvorbě námrazy a vysoké spotřebě elektrické energie: Tomuto problému se dá zabránit nastavením otočného knoflíku na jednu z nižších hodnot (umožňujících provádění automatického odstraňování námrazy ze zařízení).

U zařízení se statickými chladicími systémy se vzduch pohybuje přirozeným způsobem: chladnější má tendenci klesat, protože je těžší. Uvádíme příklad správného umístění potravin:

Druh jídla	Jeho umístění uvnitř chladničky
Maso a vyčištěné ryby	Nad zásuvkami s ovocem a zeleninou
Čerstvé sýry	Nad zásuvkami s ovocem a zeleninou
Vařená jídla	Na libovolné polici
Salámy, chléb v krabici, čokoláda	Na libovolné polici
Ovoce a zelenina	V zásuvkách na ovoce a zeleninu
Vejsce	V příslušném držáku
Máslo a margarín	V příslušném držáku
Láhve, nápoje, mléko	V příslušném držáku

Optimální způsob použití chladničky

- Prostřednictvím otočného knoflíku **REŽIMU ČINNOSTI CHLADNIČKY** (viz *Popis*) nastavte požadovanou teplotu.
- Po naplnění prostoru potravinami při velkém nákupu snižte teplotu během krátké doby stisknutím tlačítka **SUPER COOL** (rychlé ochlazení). K vypnutí funkce dojde automaticky po uplynutí potřebné doby.
- Vkládejte dovnitř pouze chladná nebo vlažná jídla, ne však teplá (viz *Opatření a rady*).
- Pamatujte, že vařená potraviny si udržují své vlastnosti kratší dobu než syrové.
- Nevkládejte dovnitř tekutiny v otevřených nádobách: způsobily by zvýšení vlhkosti s následnou tvorbou kondenzátu.

HYGIENA PŘI ZACHÁZENÍ S POTRAVINAMI

- Po zakoupení potravin odstraňte všechny druhy papírových/kartónových nebo jiných obalů, díky kterým by se mohly dostat do chladničky bakterie nebo špína.
- Chraňte potraviny (zvláště ty, které podléhají rychlému znehodnocení a ty, které vydávají silný zápach) tak, aby se vzájemně nedotýkaly, čímž zamezíte možnosti přenosu nákazy zárodky/baktériemi a také možnosti šíření specifických pachů uvnitř chladničky
- Uložte potraviny tak, aby se vzduch mezi nimi mohl volně proudit
- Udržujte vnitřek chladničky v čistém stavu a dbejte toho, abyste k čištění nepoužívali oxidační nebo abrazivní čisticí prostředky
- Po uplynutí doby trvanlivosti potravin je vyjměte z chladničky
- Z důvodu zabezpečení správné konzervace je třeba umístit jídla podléhající rychlému znehodnocení (měkké sýry, syrové ryby, maso, atd...) do nejchladnější části, to znamená do prostoru nad nádobami na zeleninu, kde je umístěn ukazatel teploty.

Optimální způsob použití mrazničky

- Prostřednictvím otočného knoflíku REŽIMU ČINNOSTI MRAZNIČKY (viz *Popis*) nastavte požadovanou teplotu.
- Nezmrazujte znovu potraviny, které se rozmrazují nebo již jsou rozmrazeny; tyto potraviny je třeba uvařit a následně zkonzumovat (do 24 hodin).
- Čerstvé potraviny určené ke zmrazení nesmí být umístěny spolu se zmrazenými potravinami; je třeba je umístit do horního oddělení pro ZMRAZENÍ a KONZERVACI, kde teplota klesá pod -18°C a kde je zaručena dobrá rychlost zmrazení.
- Nevkládejte do mrazničky uzavřené nebo hermeticky utěsněné skleněné láhve obsahující tekutiny. Mohlo by dojít k jejich roztržení.
- Maximální denní množství potravin ke zmrazení je uvedeno na identifikačním štítku, umístěném v levé dolní části chladicího prostoru (například: Kg/24h 4).
- Zmrazení (při již zapnuté mrazničce):
 - U malých množství potravin, nižších, než je množství uvedené na identifikačním štítku, stiskněte tlačítko SUPER FREEZE (rychlé zmrazení) (charakterizované rozsvícením příslušné žluté kontrolky), vložte dovnitř potraviny a zavřete dvířka. K vypnutí funkce dojde automaticky po uplynutí 24 hodin nebo po dosažení optimální teploty (charakterizované zhasnutím kontrolky);
 - u velkých množství potravin, převyšujících množství uvedené na identifikačním štítku, držte stisknuto tlačítko SUPER FREEZE (rychlé zmrazení) až do zahájení blikání příslušné kontrolky. Po uplynutí 24 hodin přestane

kontrolka blikat a rozsvítit se stálým světlem: Vložte dovnitř potraviny a zavřete dvířka. Po uplynutí dalších 24 hodin dojde k automatickému vypnutí uvedené funkce (charakterizované zhasnutím kontrolky).

! Během zmrazování potravin neotvírejte dvířka mrazničky.
! V případě přerušení dodávky elektrického proudu nebo při výskytu závady neotvírejte dvířka mrazničky: použitím uvedeného postupu lze uchovat mražená a zmražená jídla beze změny jejich vlastností přibližně 9-14 hodin.

Miska na led Ice³

Skutečnost, že je umístěna na horní straně zásuvek uložených v mrazicím prostoru, zajišťuje větší čistotu (led se tak již nedostává do styku s potravinami) a ergonomii (při plnění neodkapává).

- Svytáhněte misku jejím zatlačením směrem nahoru. Zkontrolujte, zda je miska zcela prázdná, a naplňte ji vodou prostřednictvím příslušného otvoru.
- Dbejte přitom, aby nedošlo k překročení vyznačené úrovně (MAX WATER LEVEL). Příliš velké množství vody brání uvolňování kousků ledu (když se tak stane, vyčkejte na rozpuštění ledu a vyprázdněte misku).
- Otočte misku o 90° : voda naplní formy na základě principu spojených nádob (viz *obrázek*).
- Zavřete otvor víkem z dotace a uložte misku tak, že nejdříve zasunete její horní část do příslušného uložení a následně ji necháte klesnout dolů.
- Po vytvoření ledu (minimální potřebná doba je 8 hodin) udeřte miskou o tvrdou plochu a namočte její vnější část za účelem oddělení kousků ledu; vyprázdněte je otvorem.
- Po vytvoření ledu (minimální potřebná doba je 8 hodin) udeřte miskou o tvrdou plochu a namočte její vnější část za účelem oddělení kousků ledu; vyprázdněte je otvorem.

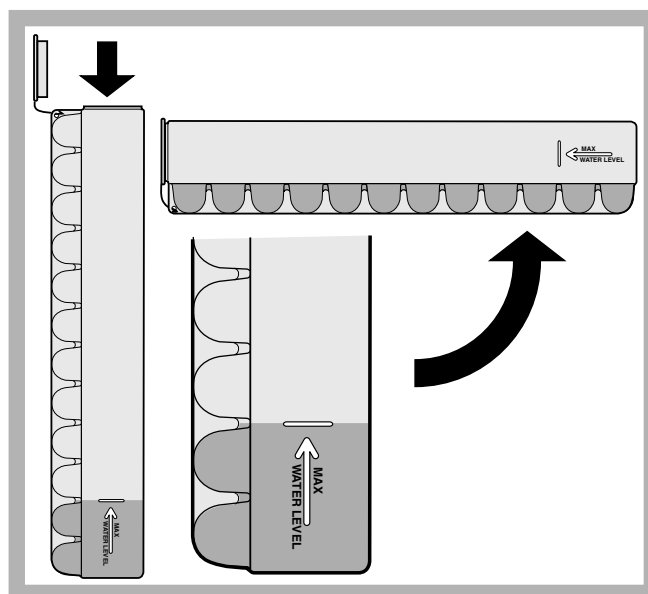

Údržba a péče

CZ

Vypnutí přívodu elektrického proudu

Během čištění a údržby je třeba odizolovat zařízení od napájecího přívodu:

1. Nastavte otočný knoflík REŽIMU ČINNOSTI MRAZNIČKY do polohy ●;
2. odpojte zástrčku ze zásuvky.

! V případě, že nebude dodržen uvedený postup, může dojít k aktivaci alarmu: Alarm, který se objeví v uvedeném případě, není příznakem závady. K obnovení běžné činnosti je postačující nastavení otočného knoflíku REŽIMU ČINNOSTI MRAZNIČKY do polohy odpovídající požadované hodnotě. Odizolování zařízení se provádí dle pokynů uvedených v bodě 1 a 2.

Vyčištění zařízení

- Vnější a vnitřní části i pryžová těsnění je možné čistit houbou navlhčenou ve vlažné vodě a bikarbonátu sodném nebo neutrálním mýdle. Nepoužívejte rozpouštědla, abrazivní prostředky, bělidlo ani amoniak.
- Vyjímatelné příslušenství může být namočeno v teplé vodě s mýdlem nebo čisticím prostředkem na nádobí. Opláchněte je a důkladně osušte.
- Zadní strana zařízení má tendenci pokrýt se prachem, který je možné po vypnutí zařízení a po odpojení zástrčky ze zásuvky elektrického rozvodu opatrně odstranit, a to dlouhým nástavcem vysavače, nastaveného na střední výkon.

Zabránění tvorbě plísní a nepříjemných zápachů

- Zařízení bylo vyrobeno z hygienicky nezávadných materiálů, které nepřenášejí zápachy. Za účelem zachování této vlastnosti je třeba, aby byla jídla neustále chráněna a řádně uzavřena. Zabrání se tak tvorbě skvrn.
- V případě předpokládané dlouhodobé nečinnosti zařízení vyčistěte jeho vnitřek a nechejte otevřená dvířka.

Funkce dovolená

Když odjždíte na delší dovolenou, není třeba vypnout zařízení, protože je vybaveno funkcí, která umožňuje při nízké spotřebě elektrické energie udržovat teplotu v chladicím prostoru na hodnotě 15 °C (za účelem ochrany líčidel a kosmetiky před účinky tepla); teplotu mrazicího prostoru je třeba nastavit na minimum (1), nezbytné pro konzervaci potravin.

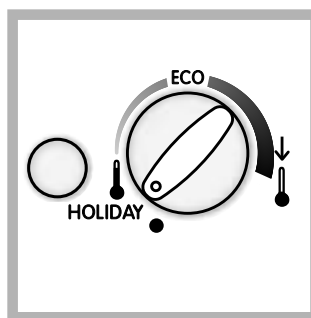

Aktivace funkce:
Nastavte otočný knoflík REŽIMU ČINNOSTI CHLADNIČKY do polohy **HOLIDAY** (viz obrázek). Krátký dvojitý zvukový signál potvrdí její aktivaci; její vypnutí je provázeno jedním zvukovým signálem.

Odstranění námrazy ze zařízení

! Dodržujte níže uvedené pokyny.
Nepokoušejte se o urychlení celého procesu s použitím jiných zařízení nebo nástrojů než škrabky z dotace, protože by mohlo dojít k poškození chladicího rozvodu.

Odstranění námrazy z chladicího prostoru

Chladnička je vybavena systémem automatického odstraňování námrazy. Voda je odváděna směrem k zadní části příslušným vypouštěcím otvorem (viz obrázek), kde se za pomoci tepla uvolňovaného z kompresoru odpaří. Jediná operace, kterou musíte pravidelně provádět, spočívá ve vyčištění vypouštěcího otvoru s cílem zabezpečit plynulý odvod vody.

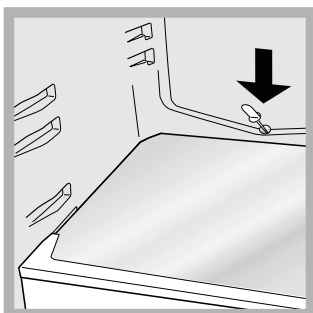

Odstranění námrazy z mrazicího prostoru

Pravidelně odstraňujte vzniklou námrazu škrabkou z dotace. Když je vrstva námrazy vyšší než 5 mm, je třeba provést její manuální odstranění:

1. Den předem stiskněte tlačítko SUPER FREEZE (rozsvítí se žlutá kontrolka SUPER FREEZE) za účelem dodatečného ochlazení potravin.
2. K vypnutí funkce dojde automaticky po uplynutí 24 hodin nebo kdykoli opětovným stisknutím tlačítka SUPER FREEZE; nyní přetočte otočný knoflík REŽIMU ČINNOSTI MRAZNIČKY do polohy ● a mějte na paměti, že následkem této operace bude také vypnutí chladničky.
3. Zabalte mražené i zmražené potraviny do listů papíru a uložte je na chladné místo.
4. Nechte pootevřená dvířka až do úplného rozpuštění námrazy; urychlete operaci umístěním nádob s vlažnou vodou do mrazicího prostoru.

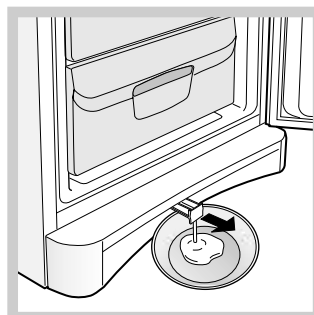

5. Některá zařízení jsou vybavena DRENÁŽNÍM SYSTÉMEM sloužícím k odvádění vody směrem ven (viz obrázek).

6. Před opětovným zapnutím zařízení důkladně vyčistěte a osušte mrazicí prostor.

Výměna žárovky

Při výměně žárovky osvětlení chladicího prostoru odpojte zástrčku ze zásuvky elektrického rozvodu. Řiďte se níže uvedenými pokyny.

Přístup k žárovce po odstranění ochranného krytu způsobem naznačeným na obrázku. Vyměňte ji za obdobnou, s příkonem uvedeným na ochranném krytu (15 W nebo 25 W).

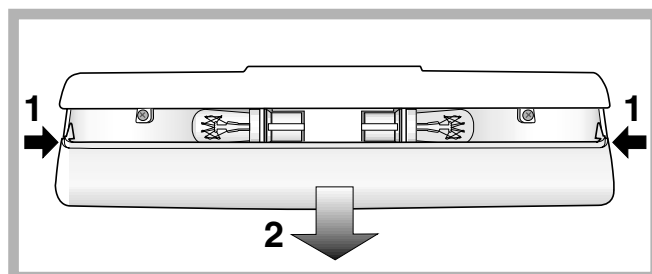

Opatření a rady

CZ

! Toto zařízení bylo navrženo a vyrobeno ve shodě s mezinárodními bezpečnostními předpisy. Tato upozornění jsou uváděna z bezpečnostních důvodů a musí být pozorně přečtena.

 Tento spotřebič je ve shodě s následujícími směrnicemi Evropské unie:

- 72/23/EHS z 19/02/73 (Nízké napětí) ve znění pozdějších předpisů;

- 89/336/EHS z 03/05/89 (Elektromagnetická kompatibilita) ve znění pozdějších předpisů.

Základní bezpečnostní opatření

- Zařízení bylo navrženo pro neprofesionální použití v domácnosti.
- Zařízení musí být používáno k uložení a ke zmrazování jídel, pouze dospělými osobami, dle pokynů uvedených v tomto návodu.
- Zařízení nesmí být nainstalováno na otevřeném prostoru, a to ani v případě, jedná-li se o prostor krytý přístřeškem; jeho vystavení dešti a bouřkám je velice nebezpečné.
- Nedotýkejte se zařízení bosýma nohama nebo mokřýma rukama či nohama.
- Nedotýkejte se vnitřních chladicích součástí: existuje nebezpečí popálení nebo poranění.
- Neodpojujte zástrčku ze zásuvky elektrického rozvodu potáhnutím za kabel, ale řádným uchopením zástrčky.
- Před zahájením čištění a údržby je třeba odpojit zástrčku ze zásuvky elektrického rozvodu. K odstranění nebezpečí zásahu elektrickým proudem nestačí nastavit otočný knoflík REGULACE TEPLoty do polohy ● (vypnuté zařízení).
- Při výskytu závady v žádném případě nezasahujte do vnitřních mechanismů ve snaze ji odstranit.
- Uvnitř jednotlivých oddělení nepoužívejte jiná zařízení nebo nástroje než škrabku z dotace.
- Nevkládejte si do úst kostky ledu, které byly právě vytaženy z mrazničky.
- Nedovolte dětem hrát si se zařízením. V žádném případě si nesmí sedat na zásuvky nebo se věšet na dvířka.
- Obaly nejsou hračkami pro děti.

Likvidace

- Likvidace obalového materiálu: dodržujte místní předpisy za účelem opětovného využití obalů.
- Likvidace starého zařízení: **DODRŽUJTE PŘÍSLUŠNOU PLATNOU LEGISLATIVU.** Chladničky a mrazničky obsahují v chladicím a izolačním prostoru plyny isobutan a cyklopentan, které se při svém uvolnění stávají nebezpečnými pro životní prostředí. **ZABRAŇTE PROTO POŠKOZENÍ POTRUBÍ.**
- Před odstraněním starého zařízení jej zneškodněte odřezáním přívodního kabelu a odstraněním západek.

Úspora energií a ochrana životního prostředí

- Nainstalujte zařízení do chladného a dobře větraného prostředí, nevystavujte jej působení přímého slunečního světla a neumísťujte jej do blízkosti zdrojů tepla.
- Při vkládání a vyjímání potravin udržujte dvířka co nejméně otevřená. Každé otevření dvířek způsobuje výrazný únik energie.
- Nenaplňujte zařízení nadměrným množstvím potravin: dobrá konzervace je podmíněna volným pohybem chladu. Když se zabrání cirkulaci, kompresor bude pracovat nepřetržitě.
- Nevkládejte ještě teplá jídla: zvýšila by vnitřní teplotu a přinutila kompresor k nadměrnému výkonu, provázenému plýtváním elektrickou energií.
- V případě vytvoření námrazy odmrázte zařízení (viz *Údržba*); vrstva ledu o velké tloušťce způsobuje obtížné odevzdávání chladu potravinám a zvyšuje spotřebu energie.
- Udržujte těsnění ve funkčním stavu a v čistotě, aby řádně doléhala na dvířka a neumožňovala únik chladu (viz *Údržba*).

Závady a způsob jejich odstranění

CZ

Může se stát, že zařízení nebude fungovat. Dříve, než se obrátíte na Servisní službu (viz *Servisní služba*), s pomocí následujícího seznamu zkontrolujte, zda se nejedná o snadno odstranitelný problém.

Závady:

Nedochází k rozsvícení zelené kontrolky NAPÁJENÍ.

Nedochází k uvedení motoru do chodu.

Kontrolky svítí slabým světlem.

a) Je zapnut akustický signál alarmu.

b) Je zapnut akustický signál alarmu a blikají dvě žluté kontrolky.

c) Je zapnut akustický signál alarmu a blikají dvě žluté kontrolky a jedna zelená.

Možné příčiny / Způsob odstranění:

• Zástrčka není zastrčena do zásuvky elektrického rozvodu nebo řádně nedoléhá nebo byla přerušena dodávka elektrického proudu v celém bytě/domě.

• Zařízení je vybaveno jističem (viz *Uvedení do provozu a použití*).

• Odpojte zástrčku a opětovně ji zasuňte do zásuvky po jejím otočení kolem osy.

a) Dvířka chladničky zůstala otevřena déle než dvě minuty. K vypnutí akustického signálu dojde při zavření dvířek. Nebo nebylo provedeno správné vypnutí (viz *Údržba*).

b) Zařízení signalizuje nadměrný ohřev mrazničky. Doporučuje se provést kontrolu stavu potravin: Mohlo by být potřebné je vyhodit.

c) Zařízení signalizuje nebezpečně vysoký ohřev mrazničky. Uložené potraviny je třeba vyhodit.

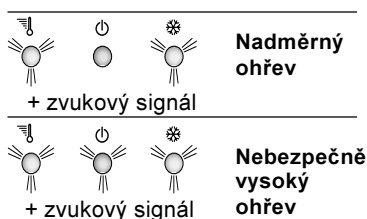

b/c) V obou případech bude mraznička udržována na teplotě kolem 0 °C za účelem zabránění rozmrazení uložených potravin.

Za účelem vypnutí akustického signálu: otevřete a zavřete dvířka chladničky. Za účelem obnovení běžné činnosti: přetočte otočný knoflík REŽIMU ČINNOSTI MRAZNIČKY do polohy ● (vypnuta) a opětovně zapněte zařízení.

Chladnička a mraznička chladí nedostatečně.

Potraviny v mrazničce se zmrazují příliš.

Motor zůstává v chodu bez přerušení.

Zařízení vydává nadměrný hluk.

Na dně chladničky se nachází voda.

• Dvířka řádně nedoléhají nebo jsou poškozena těsnění.
• Dvířka jsou otevírána příliš často.
• Otočné knoflíky REŽIMU ČINNOSTI se nenacházejí ve správné poloze (viz *Popis*).
• Chladnička nebo mraznička je příliš naplněna.

• Otočný knoflík REŽIMU ČINNOSTI se nenachází ve správné poloze (viz *Popis*).
• Potraviny se dotýkají zadní stěny.

• Bylo stisknuto tlačítko SUPER FREEZE (rychlé ochlazení): Žlutá kontrolka SUPER FREEZE je rozsvícena nebo bliká (viz *Popis*).
• Dvířka nejsou správně zavřena nebo jsou otevírána příliš často.
• Teplota vnějšího prostředí je příliš vysoká.
• Tloušťka námrazy přesahuje 2-3 mm (viz *Údržba*).

• Zařízení nebylo řádně uvedeno do vodorovné polohy (viz *Instalace*).
• Zařízení bylo nainstalováno mezi kusy nábytku nebo předměty, které vibrují a vydávají hluk.
• Chladicí plyn uvnitř zařízení produkuje lehký hluk i při zastaveném kompresoru: Nejedná se o závadu, ale o zcela běžný jev.

• Vypouštěcí otvor pro odvod vody je ucpán (viz *Údržba*).

Dříve, než se obrátíte na servisní službu:

- Zkontrolujte, zda zjištěnou závadu nemůžete odstranit vy sami (viz *Závady a způsob jejich odstranění*).
- Jestliže zařízení ani po všech provedených kontrolách nefunguje a zjištěná závada přetrvává, obraťte se na nejbližší Servisní středisko.

Uveďte:

- druh závady
- model vašeho spotřebiče (Mod.)
- výrobní číslo (S/N)

Tyto informace jsou uvedeny na identifikačním štítku umístěném v levé dolní části chladničky.

model				výrobní číslo			
Mod.	RG 2330	TI	Cod.	93139180000	S/N	704211801	
240 V	Hz	150 W	Fuse	A	Max 15		
Total	340	75	Freez.	Capac	Class		
Gross Bruto Brut		Gross Bruto Brut	Net Util Utile	Gross Bruto Brut	Poder de Cong kg/24 h	4,0	Clase N Classe
Compr. Syst.	R 134 a	Test	Pressure HIGH-235				
Kompr.	kg 0,090	P.S-I.	LOW 140				
Made in Italy	13918						

Nikdy nesvěřujte opravu neautorizovanému technickému personálu a nepřipust'te instalaci jiných než originálních náhradních dílů.

Navodilo za uporabo

KOMBINIRANI HLADILNIK/ZAMRZOVALNIK

SL



Česky, 1



Slovenščina, 13



Български, 25

BAAN 33 VPS

Vsebina

Namestitev, 14

Postavitev in priključitev
Možnost odpiranja vrat na obe strani

Opis aparata, 15-16

Stikalna plošča
Skupni pogled

Oprema, 17

Hladilnik
Zamrzovalnik

Vklop in uporaba, 18-19

Vklop aparata
Hladilni sistem
Kako kar najbolje uporabljati hladilnik
Kako kar najbolje uporabljati zamrzovalnik

Vzdrževanje in nega, 20-21

Izklop električnega toka
Čiščenje aparata
Preprečevanje plesni in neprijetnega vonja
Odtajanje aparata
Zamenjava žarnice

Varnost in nasveti, 22

Splošna varnost
Odstranjevanje na odpad
Varčevanje in varovanje okolja

Odpravljanje težav, 23

Servis, 24



Namestitev

SL

! To knjižico shranite tako, da je vedno dostopna zaradi informacij. V primeru prodaje, odstopa ali preselitve mora biti knjižica priložena aparatu, tako da ima novi lastnik dostop do informacij o delovanju in ustreznih opozoril.

! Navodilo pazljivo preberite: vsebuje pomembne podatke o namestitvi, uporabi in varnosti.

Postavitev in priključitev

Postavitev

1. Aparat postavite v dobro prezračevan in suh prostor.
2. Zadnjih prezračevalnih rešetk ne smete zakriti: kompresor in kondenzator oddajata toploto in potrebujeta dobro prezračevanje za brezhibno delovanje in nizko porabo elektrike.
3. Med zgornjim delom aparata in morebitnim nad aparatom nameščenim pohištvom mora biti vsaj 10 cm praznega prostora in vsaj 5 cm med stranicama in pohištvom/stenami.
4. Aparat postavite stran od toplotnih virov (direktni sončni žarki, štedilnik).

Izravnava

1. Aparat postavite na raven in stabilen pod.
2. V primeru, da pod ni popolnoma vodoraven, aparat izravnajte z odvijanjem ali privijanjem sprednjih nogic.

Električni priključek

Aparat po transportu postavite vertikalno in počakajte vsaj 3 ure, preden ga priključite na električno omrežje. Preden vtaknete vtič v vtičnico, se prepričajte:

- ali je vtičnica ozemljena in ustreza predpisom;
- ali je električna napeljava dovolj močna za največjo močnostno obremenitev aparata, ki je označena na tablici s tehničnimi podatki, ki se nahaja spodaj levo v hladilniku (npr. 150 W).
- ali električna napetost ustreza vrednostim, ki so označene na tablici s tehničnimi podatki, ki se nahaja spodaj levo (npr. 220-240 V).
- ali vtičnica ustreza vtiču aparata.
V nasprotnem primeru pri pooblaščenem serviserju zahtevajte zamenjavo vtiča (glej Servis); ne uporabljajte podaljškov in razdelilcev.

! Električni kabel in električna vtičnica morata biti pri postavljenem aparatu lahko dostopna.

! Kabel ne sme biti zvit ali stisnjen.

! Kabel mora občasno pregledati in zamenjati pooblaščen serviser (glej Servis).

! Proizvajalec zavrača vsako odgovornost zaradi neupoštevanja teh standardov.

Možnost odpiranja vrat na obe strani

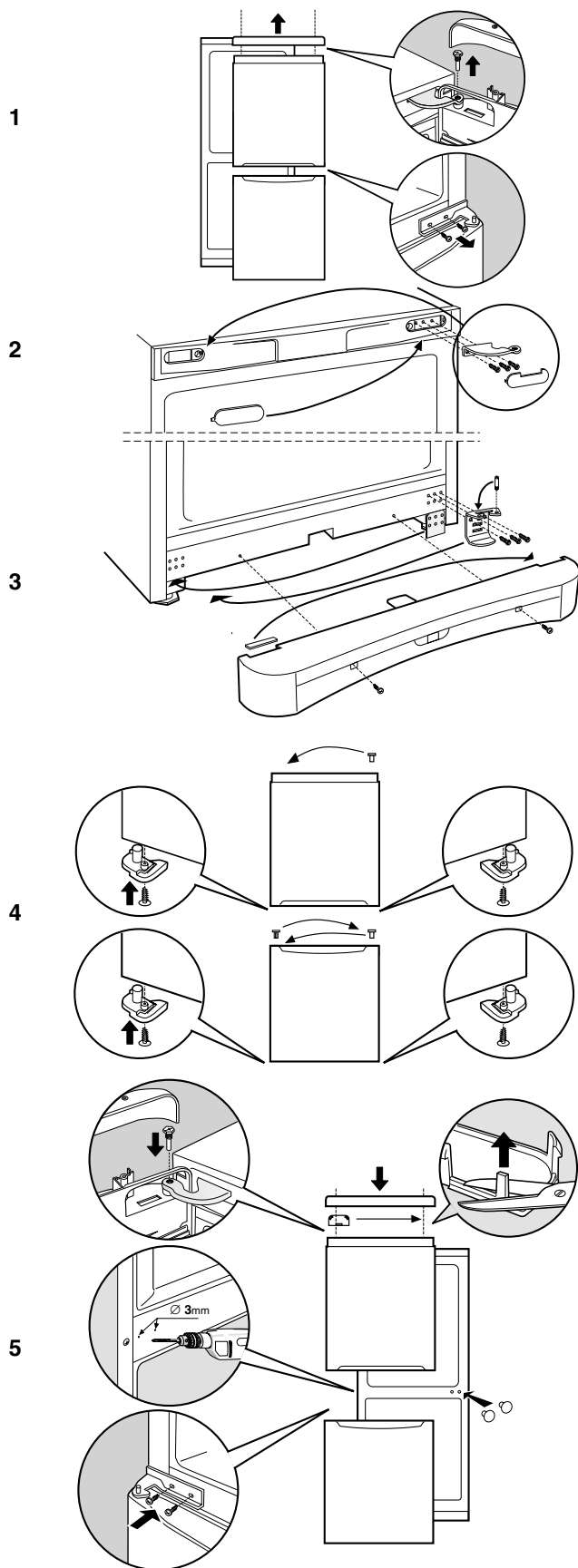

Stikalna plošča

SL

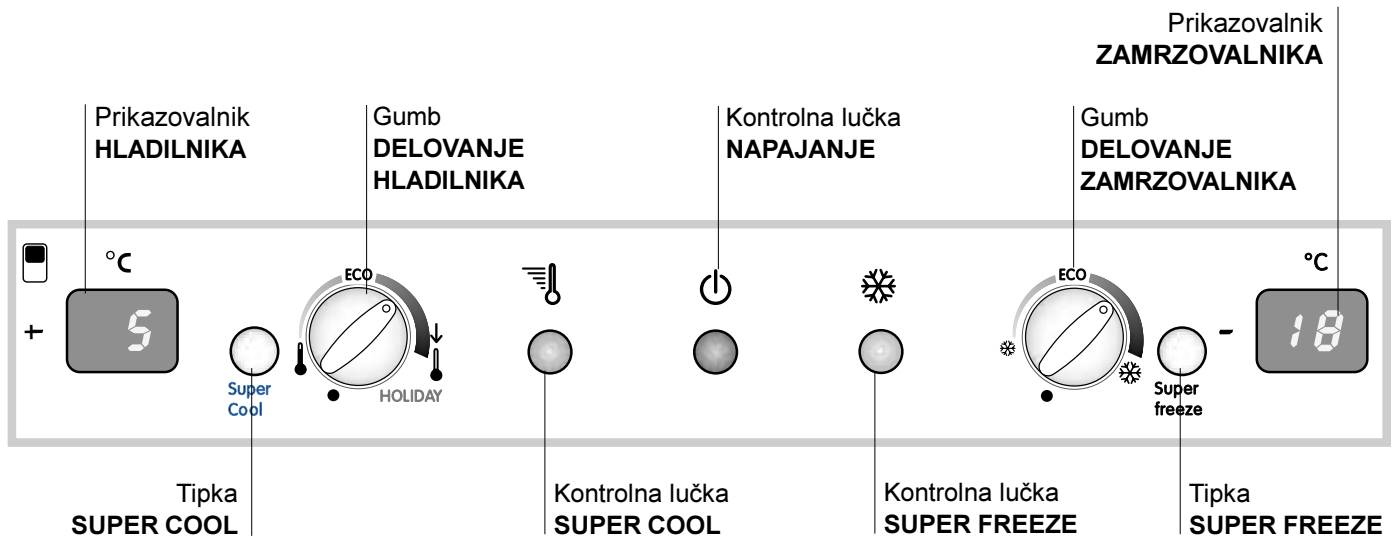

- Prikazovalnik **HLADILNIKA**. Prikazuje izbrano temperaturo.
 - Tipka **SUPER COOL** (hitro hlajenje) za hitro znižanje temperature v hladilniku. Ob pritisku na tipko se prižge kontrolna lučka **SUPER COOL** (glej *Vklop in uporaba*).
 - Gumb **DELOVANJE HLADILNIKA** za reguliranje temperature v hladilniku:
 - ↓ manj hladno.
 - ↓ bolj hladno.
 - ECO** je optimalna temperatura pri nizki porabi energije.
 - HOLIDAY** je delovanje med dopustom (glej *Vzdrževanje in nega*).
 - Rumena kontrolna lučka **SUPER COOL** (hitro hlajenje): se prižge ob pritisku na tipko **SUPER COOL**.
 - Zelena kontrolna lučka **NAPAJANJE** se prižge, kadar je aparat priključen na električno omrežje.
 - Rumena kontrolna lučka **SUPER FREEZE** (hitro zamrzovanje): se prižge ob pritisku na tipko **SUPER FREEZE**.
 - Gumb **DELOVANJE ZAMRZOVALNIKA** za reguliranje temperature v zamrzovalniku:
 - ❄ manj hladno.
 - ❄ bolj hladno.
 - ECO** je optimalna temperatura pri nizki porabi energije.
 - ugasne aparat vključno s hladilnikom.
 - Tipka **SUPER FREEZE** (hitro zamrzovanje) za zamrzovanje svežih živil. Ob pritisku se prižge kontrolna lučka **SUPER FREEZE** (glej *Vklop in uporaba*).
 - Prikazovalnik **ZAMRZOVALNIKA**. Prikazuje izbrano temperaturo v zamrzovalniku
- ! Kontrolne lučke služijo tudi za sporočanje nepravilnega zvišanja temperature v zamrzovalniku (glej *Odpravljanje težav*).

Opis aparata

SL

Skupni pogled

Navodilo za uporabo velja za različne modele, zaradi česar je možno, da slika predstavlja različne detajle glede na kupljeni aparat. Opis bolj zahtevnih delov se nahaja na naslednjih straneh.

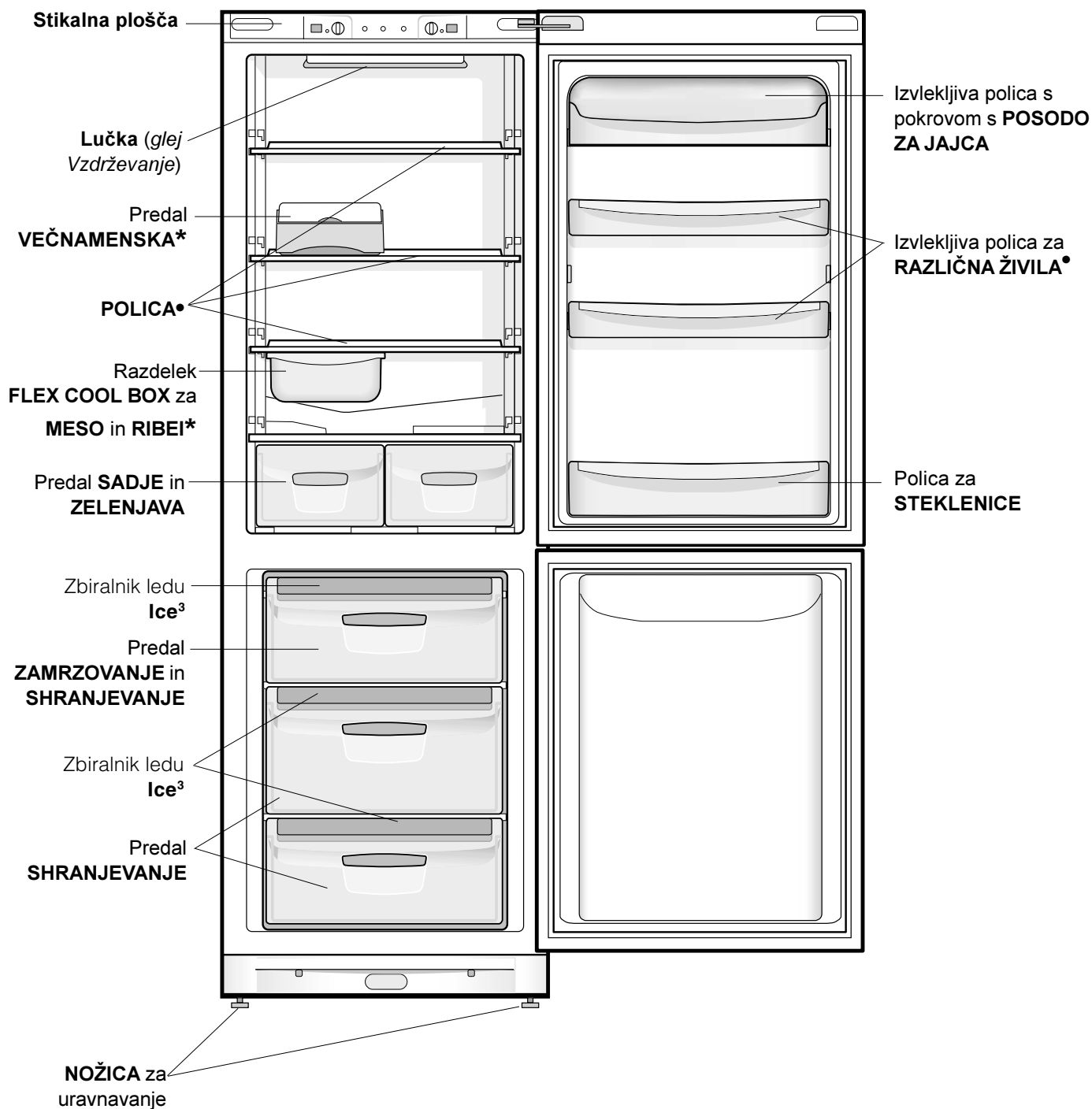

• Se razlikuje po številki in/ali položaju.

* Imajo samo nekateri modeli.

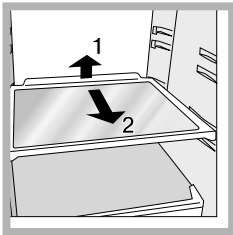

POLICE*: polne ali z rešetko. S pomočjo ustreznih vodil (*glej sliko*) jih je mogoče izvleči in regulirati po višini za shranjevanje posod ali živil velikih dimenzij. Za reguliranje po višini police ni treba izvleči v celoti.

Predal **VEČNAMENSKI***: za dolgotrajno shranjevanja različnih živil (na primer salam), preprečuje tudi nastajanje neprijetnih vonjev v hladilniku.

Razdelek **FLEX COOL BOX***

To je nov predal za meso, ribe in sire. Če ga postavite v "spodnji" del hladilnika, je primeren za meso in ribe. Če pa ga postavite v "višji" del, je nadvse prikladen za sire. Če ga ne potrebujete, ga preprosto vzamete iz hladilnika.

Prikazovalnik **TEMPERATURE***: za ugotavljanje najhladnejšega dela hladilnika.

1. Preverjajte, ali je na prikazovalniku dobro viden OK (*glej sliko*).



2. Če je prikazovalnik popolnoma črn, je temperatura previsoka: gumb za **DELOVANJE HLADILNIKA** nastavite na višji položaj (hladnejše) in počakajte približno 10 ur, da se temperatura ustali.
3. Ponovno preverite prikazovalnik: po potrebi ga ponovno nastavite. V primeru, da v hladilnik postavite veliko živil ali če pogosto odpirate vrata, je povsem normalno, da se na prikazovalniku ne izpiše OK. Počakajte vsaj 10, preden gumb **DELOVANJE HLADILNIKA** prestavite na višji položaj.

PLAY ZONE*: Z novim stojalom za steklenice "Play Zone" lahko hitro hladite veliko steklenic, konzerv in tetrapakov, ter jih imate vedno pri roki.

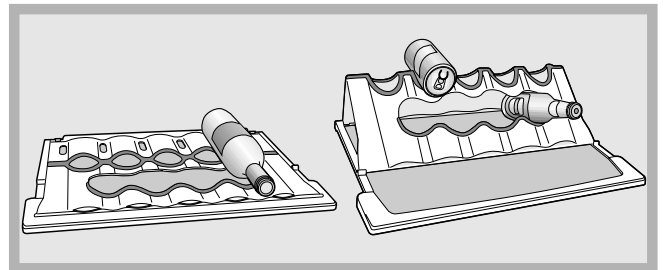

Če stojalo "Play Zone" leži na stekleni polici, lahko nanj postavite velike in srednje velike steklenice preprosto tako, da steklenico naslonite na stonalo. Na ta način se bo, na primer vino, zelo dobro ohranilo.

Ko stojalo pregibnete in ga postavite v nosilce na robu police, lahko nanj postavite konzerve (na zgornji del), tetrapake (srednji del) ter preostale konzerve in tetrapake na prostem delu stojala.

"Play Zone" lahko postavite na polico in uporabljate kot navadno polico (ko je usposobljena) in se lahko pomika na različnih nivojih skupaj s polico, z lahkoto se pomiva, tudi v pomivalnem stroju.

SL

• Variabili per numero e/o per posizione.

* Presente solo in alcuni modelli.

Avvio e utilizzo

SL

Vklop aparata

! Pred vklopom aparata preberite navodilo za namestitev (glej Namestitev).

! Pred priključitvijo aparata notranjost in opremo očistite z mlačno vodo in sodo bikarbono.

! Aparat je opremljen z zaščitnim stikalom motorja, ki požene kompresor šele po približno 8 minutah po vklopu. To se zgodi tudi po vsaki namerni ali nenamerni (izpad elektrike) prekinitvi električnega napajanja.

1. Vtič vtaknite v vtičnico in preverite, ali gori zelena kontrolna lučka NAPAJANJE (gumb DELOVANJE ZAMRZOVALNIKA ne sme biti na ●).
2. Gumb DELOVANJE HLADILNIKA obrnite na srednjo vrednost. Po približno eni uri živila lahko postavitev v hladilnik.
3. Gumb DELOVANJE ZAMRZOVALNIKA obrnite na srednjo vrednost in pritisnite tipko SUPER FREEZE (hitro zamrzovanje). Prižge se rumena kontrolna lučka SUPER FREEZE.
Lučka se ugasne, ko zamrzovalnik doseže pravo temperaturo: zatem lahko vstavite živila.

Hladilni sistem

Aparat je opremljen z enim od spodaj opisanih hladilnih sistemov: pomembno je poznavanje sistema in upoštevanje načina shranjevanja živil.

Aircooler

Prepoznate ga po napravi zgoraj v notranjosti hladilnika (glej sliko). Aircooler zagotavlja odlično konzerviranje živil, ker po odpiranju vrat hitro vzpostavlja temperaturo in jo enakomerno porazdeli po notranjosti: Sistem vpihava zrak (A), ki se ob stiku s hladno steno shladi, medtem ko odsesava topli zrak (B) (glej sliko).

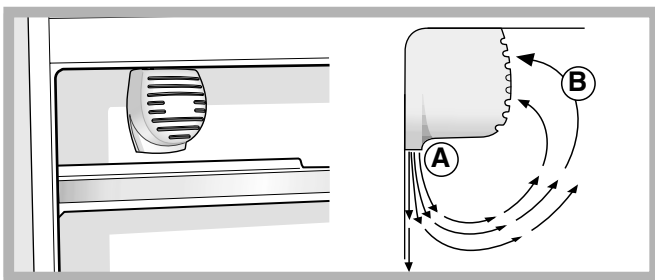

Statični

Modeli brez Aircooler imajo hladilni del v zadnji notranji steni, na kateri se glede na delovanje ali nedelovanje kompresorja nabirata ivje ali kapljice vode: oboje je normalno. Pri velikih količinah živil in pri visoki temperaturi v prostoru nastavite gumb DELOVANJE HLADILNIKA na visoke vrednosti in aparat deluje neprekinjeno, kar pospešuje nabiranje ivja in zvišuje porabo elektrike: to preprečite tako, da gumb nastavite na nižje vrednosti (poteka avtomatično odtajanje). V statičnih aparatih poteka naravno kroženje zraka: hladnejši zrak ostaja spodaj, ker je težji. Kako razmestiti živila:

Živila	Razmestitev v hladilniku
Meso in očiščene ribe	Nad predali za sadje in zelenjavo
Sveži siri	Nad predali za sadje in zelenjavo
Kuhana živila	Na katerikoli polici
Salame, kruh (toast), čokolada	Na katerikoli polici
Sadje in zelenjava	V predalih za sadje in zelenjavo
Jajca	Na ustrezni polički
Maslo in margarina	Na ustrezni polički
Steklenice, pijače, mleko	Na ustrezni polički

Kako najbolje uporabljati hladilnik

- Temperaturo regulirate z gumbom DELOVANJE HLADILNIKA (glej Opis).
- Pritisnite tipko SUPER COOL (hitro hlajenje) za hitro znižanje temperature v hladilniku, npr. kadar hladilnik napolnite po velikem nakupu. Po preteku potrebnega časa se funkcija samodejno izključi.
- Vstavljajte samo hladna ali nekoliko mlačna živila, v nobenem primeru ne vstavljajte toplih živil (glej Varnost in nasveti).
- Upoštevajte, da se kuhana živila ne ohranjajo dlje od surovih.
- V hladilnik ne postavljajte tekočin v odkritih posodah: odkrite tekočine zvišujejo vlažnost in s tem nastajanje kondenza.

HIGIENA ŽIVIL

1. Ko živila kupite, najprej odstranite z njih vso embalažo (papir, karton ali kaj drugega), ker bi tako lahko v hladilnik vnesli bakterije in umazanijo.
2. Zaščitite živila (predvsem hitro pokvarljiva živila ali izdelke z močnim vonjem), tako da se ne dotikajo med sabo. Tako bakterije ne bodo prehajale z enega na drugega in se v hladilniku ne bodo širili neprijetni vonji.
3. Postavite živila v hladilnik tako, da lahko zrak prosto kroži med njimi.
4. Skrbite za čistočo v hladilniku ter pri čiščenju ne uporabljajte jedkih ali grobih čistil.
5. Ko živilu poteče rok trajanja, ga vzemite iz hladilnika.

Kako najbolje uporabljati zamrzovalnik

- Temperaturo regulirate z gumbom DELOVANJE ZAMRZOVALNIKA (glej Opis).
- Na pol odtajanih ali odtajanih živil ne smete ponovno zamrzniti; takšna živila morate uporabiti v 24 urah.
- Sveža živila, ki jih želite zamrzniti, ne smejo priti v stik z že zamrznjenimi živilami, ampak jih zložite v zgornji prostor ZAMRZOVANJE ali SHRANJEVANJE, kjer je temperatura pod -18°C in zagotavlja hitro zamrzovanje živil.
- V zamrzovalnik ne dajajte zamašenih ali hermetično zaprtih steklenih steklenic s tekočinami, ker lahko počijo.
- Največja dnevna količina živil za zamrzovanje je navedena na tablici, ki se nahaja spodaj levo v hladilniku (primer. kg/24h 4).
- Zamrzovanje (če zamrzovalnik že deluje):
 - za majhne količine manjše od količin, ki so navedene na tablici, pritisnite tipko SUPER FREEZE (hitro zamrzovanje) (prižge se ustrezna rumena lučka), vstavite živila in zaprite vrata. Funkcija se po 24 urah ali po dosegu optimalne temperature samodejno izključi (lučka ugasne).
 - za velike količine večje maksimalne količine, ki je navedena na tablici, tiščite tipko SUPER FREEZE (hitro zamrzovanje), dokler ustrezna lučka ne začne utripati. Lučka po 24 urah preneha utripati in stalno gori: vstavite živila in zaprite vrata. Po 24 urah se funkcija samodejno izključi (lučka ugasne).

! V primeru izpada električnega toka ali okvare ne odpirajte vrat zamrzovalnika: na ta način se zamrznjena in globoko zamrznjena živila ohranijo brez posledic za okrog 9-14 ur.

Zbiralnik ledu Ice³.

Dejstvo, da ni nameščen na zgornji del predalnikov v zmrzovalnem delu vsekakor omogoča boljše čiščenje (led ne prihaja v stik z živilami) in ima učinek ergonomije (brez kapljanja pri polnjenju).

1. Izvleči zbiralnik s pritiskom navzgor. Preveriti, da je zbiralnik popolnoma prazen ter ga napolniti z vodo s pomočjo vgrajene odprtine.
2. Pri tem pazite, da voda ne sega preko označenega nivoja (MAX WATER LEVEL). Preveč vode otežuje jemanje ledenih kock (v tem primeru počakajte, da se led stopi in izpraznite posodico).
3. Posodico obrnite za 90° : voda napolni povezane modelčke (glej sliko).
4. Odprtino zaprite s priloženim pokrovčkom in namestite posodico nazaj tako, da zgornji del vstavite v ležišče in jo spustite..
5. Ko je led pripravljen (po najmanj 8 urah) posodico udarite ob trdo površino in jo zmočite z zunanje strani, da se led loči: kocke padajo ven iz odprtine.

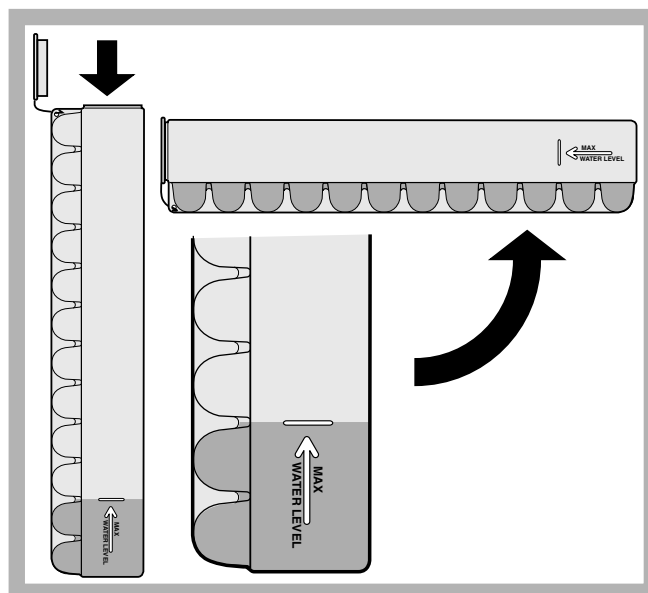

! Med zamrzovanjem ni priporočljivo odpirati vrat.

Manutenzione e cura

SL

Izklop električnega toka

Med čiščenjem in vzdrževanjem morate aparat izklopiti iz električnega napajanja:

1. gumb DELOVANJE ZAMRZOVALNIKA na ●;
2. vtič izvlecite iz vtičnice.

! V nasprotnem primeru se lahko sproži alarm: alarm ne pomeni okvare aparata. Za vzpostavitev normalnega delovanja zadostuje, da gumb DELOVANJE ZAMRZOVALNIKA postavite na zeleno vrednost. Za izključitev aparat upoštevajte točki 1 in 2.

Čiščenje aparata

- Zunanost, notranost in tesnila iz gume lahko čistite z gobico, namočeno v mlačno vodo s sodo bikarbono ali nevtralnimi milom. Ne uporabljajte topil, varikine ali amoniaka.
- Odstranljive dele lahko namočite v topli vodi z dodatkom mila ali detergenta za pomivanje posode. Dele sperite in jih skrbno obrišite.
- Na zadnji steni aparata se rad nabira prah, ki ga lahko previdno posesate z dolgim nastavkom sesalnika za prah na srednji moči zatem, ko ste aparat izklopili in izvlekli vtič iz vtičnice.

Preprečevanje plesni in neprijetnega vonja

- Aparat je izdelan iz higienskih materialov, ki ne prenašajo vonjev. Za ohranitev te lastnosti morajo biti živila vedno zaščiteni in dobro zaprta. To preprečuje tudi nastajanje madežev.
- V primeru, da želite aparat ugasniti za dalj časa, prej očistite notranost in pustite vrata odprta.

Delovanje HOLIDAY

Kadar greste na dopust, aparata ni treba ugasniti, ker je opremljen s funkcijo, ki omogoča vzdrževanje temperature v hladilniku okrog 15 °C (ki se lahko uporablja tudi za shranjevanje negovalnih in kozmetičnih izdelkov); temperatura zamrzovalnika se zniža na najnižjo vrednost (1), ki je nujna za konzerviranje živil.

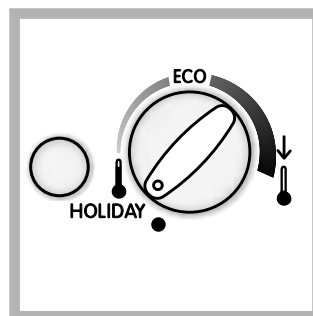

Za vklop funkcije: gumb DELOVANJE HLADILNIKA nastavite na **HOLIDAY** (glej sliko). Dvakratni kratki zvočni signal potrdi vključitev funkcije, enkratni zvočni signal pa pomeni izključitev funkcije.

Odtajanje aparata

!Držite se spodnjih navodil:

Za pospeševanje postopka ne uporabljajte raznih drugih priprav ali orodij razen priloženega strgala, ker s tem lahko poškodujete hladilni krogotok.

Odtajanje hladilnika

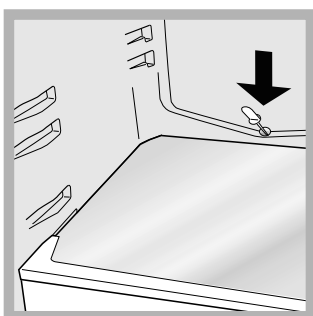

Hladilnik je opremljen s samodejnim odtajanjem: voda se steka proti zadnji steni k ustrezni odtočni odprtini (glej sliko), kjer izpari zaradi toplote, ki jo proizvaja kompresor. Edino kar morate storiti je, da občasno očistite odtočno odprtino, da voda lahko neovirano odteka.

Odtajanje zamrzovalnika

S priloženim strgalom redno odstranjujte ivje. V primeru, da je sloj ivja debelejši od 5 mm, je treba zamrzovalnik ročno odtajati:

1. dan prej pritisnete tipko SUPER FREEZE (prižge se rumena lučka SUPERFREEZE), da se živila dodatno ohladijo.
2. Funkcija se samodejno izklopi po 24 urah, ali pa jo izklopite sami po želji s ponovnim pritiskom na tipko SUPER FREEZE; gumb DELOVANJE ZAMRZOVALNIKA nastavite na ●. S tem postopkom ugasnete tudi hladilnik.
3. Zamrznjena in globoko zamrznjena živila zavijte v papir in jih odložite na hladno mesto.
4. Vrata pustite odprta, dokler se led popolnoma ne odtaja; odtajanje lahko pospešite tako, da v zamrzovalnik postavite posode napolnjene z mlačno vodo.

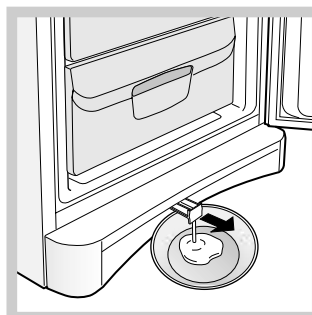

5. Nekateri aparati so opremljeni s SISTEMOM DRAIN za odvajanje vode iz zamrzovalnika (glej sliko).

6. Pred ponovnim vklopom zamrzovalnik dobro očistite in osušite.

Zamenjava žarnice

Za zamenjavo žarnice za osvetlitev notranjosti hladilnika izvlecite vtič iz vtičnice el. napeljave. Upoštevajte spodaj navedena navodila.

Dostop do žarnice je mogoč po prikazu.

Zamenjate žarnico, katere moč ne sme presegati moči, ki je navedena na zaščiti (15 W ali 25 W).

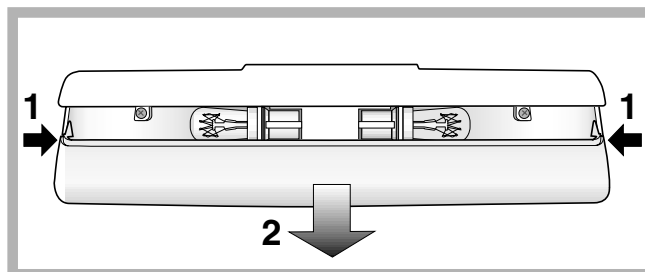

Varnost in nasveti

SL

! Aparat je zaščiten in izdelan v skladu z mednarodnimi varnostnimi standardi. Spodnja opozorila so navedena zaradi varnosti in jih morate pozorno prebrati.

 Ta aparat ustreza naslednjim evropskim direktivam:
- 73/23/EEC z dne 19.2.1973 (Nizka napetost) s kasnejšimi spremembami;
- EEC 89/336/ EEC z dne 3.5.1989 (Elektromagnetna kompatibilnost) s kasnejšimi spremembami.

Splošna varnost

- Aparat je namenjen za neprofesionalno uporabo v stanovanjih.
- Uporabljajo ga lahko le odrasli za shranjevanje in zamrzovanje živil ter v skladu z navodili v tem priročniku.
- Aparata ni dovoljeno postaviti na prostem, četudi pod streho, ker je izpostavljanje aparata dežju in nevihtam zelo nevarno.
- Aparata se ne dotikajte bosi ali z mokrimi rokami ali nogami.
- Ne dotikajte so notranjih hladilnih delov: nevarnost opeklin ali poškodb.
- Vtiča ne izvlecite iz vtičnice tako, da potegnete za kabel, temveč primite za vtičnico.
- Pred čiščenjem in vzdrževanjem morate vtič izvleči iz vtičnice. Za prekinitev električnega napajanja ne zadostuje, da gumb za reguliranje temperature nastavite na ● (aparatusgasnjen).
- V primeru okvare ne posegajte v notranje mehanizme z namenom, da bi poskušali aparat popraviti.
- V notranjosti ne uporabljajte drugih priprav ali aparatov razen priloženega strgala.
- Ne dajajte v usta ledenih kock, ki ste jih komaj vzeli iz zamrzovalnika.
- Ne dovolite, da se otroci igrajo z aparatom. V nobenem primeru ne smete sesti na predale ali se naslanjati na vrata.
- Embalaža ni igrača za otroke.

Odstranjevanje na odpad

- Odstranjevanje embalaže: upoštevajte lokalne standarde, embalažo je mogoče reciklirati.
- Odstranjevanje starega aparata: upoštevajte zadevno zakonodajo.
Hladilniki in zamrzovalniki vsebujejo v hladilnem delu in v izolaciji plina izobutan in ciklopentan, ki sta ob sproščanju nevarna za okolje. Zaradi tega se cevi ne smejo poškodovati.
- Pred oddajo starega aparata na odpad ga onesposobite tako, da prerežete električni kabel in odstranite zaskočne ključavnice.

Varčevanje in varovanje okolja

- Aparat postavite v hladen in dobro prezračen prostor, zaščitite ga pred direktnimi sončnimi žarki, ne postavljajte ga blizu toplotnim virom.
- Trajanje odpiranja vrat za vlaganje in jemanje živil naj bo čim krajše.
Vsako odpiranje vrat povzroči občutno tratenje energije.
- Aparata ne polnite s preveliko količino živil: za dobro konzerviranje mora mrzli zrak prosto krožiti. Če je kroženje ovirano, kompresor deluje neprekinjeno.
- V aparat ne dajajte toplih živil: to bi takoj zvišalo temperaturo v notranjosti, zaradi česar bi moral kompresor opravljati dodatno delo in porabiti nepotrebno veliko količino električne energije.
- Aparat odtajajte takoj, ko nastane led (*glej Vzdrževanje*); debel sloj ledu ovira prehajanja hladu na živila in poveča porabo energije.
- Tesnila morajo biti vedno v dobrem stanju in čista, tako da dobro zapirajo vrata in ne puščajo hladnega zraka iz hladilnika (*glej Vzdrževanje*).

Lahko se zgodi, da aparat ne deluje. Preden pokličete servis (*glej Servis*), preverite, ali ne gre za enostavno težavo, ki jo lahko rešite s pomočjo spodnjega seznama.

SL

Težave:

Možni vzroki / odpravljanje:

Zelena kontrolna lučka NAPAJANJE se ne prižge.

- Vtič ni vtaknjen v vtičnico ali ne dovolj dobro za stik ali pa ni elektrike.

Motor ne začne delovati.

- Aparat je opremljen za zaščitnim stikalom motorja (*glej Vkllop in uporaba*).

Kontrolne lučke slabotno svetijo.

- Izvlecite vtič in ga obrnite ter ga ponovno vtaknite v vtičnico.

a) Oglasi se alarm.

- a) Vrata hladilnika so bila odprta več kot dve minuti. Zvočni signal preneha, ko zaprete vrata. Aparata niste pravilno ugasnili (*glej Vzdrževanje*).

b) Oglasi se alarm in dve rumeni lučki utripata.

- b) Aparat sporoča prekomerno ogrevanje zamrzovalnika. Svetujemo, da preverite stanje živil: morda jih je treba zavreči.

c) Oglasi se alarm in utripajo dve rumeni lučki in zelena lučka.

- c) Aparat sporoča nevarno ogrevanje zamrzovalnika: živila je treba zavreči.

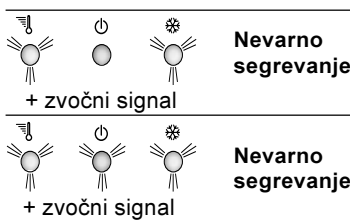

- b/c) Temperatura v zamrzovalniku je v obeh primerih okrog 0°C, zaradi česar živila ne morejo zamrzniti.

Za ugasnitev zvočnega signala: odprite in zaprete vrata hladilnika. Za vzpostavitev normalnega delovanja: gumb DELOVANJE ZAMRZOVALNIKA nastavite na položaj ● (ugasnjen) in aparat ponovno vklopite.

Hladilnik in zamrzovalnik slabo hladita.

- Vrata se ne zapirajo dobro ali pa so tesnila poškodovana.
- Zelo pogosto odpirate vrata.
- Gumba DELOVANJE nista v pravilnem položaju (*glej Opis*).
- Hladilnik in zamrzovalnik ste preveč napolnili.

Živila v hladilniku zamrzujejo.

- Gumb DELOVANJE HLADILNIKA ni v pravilnem položaju (*glej Opis*).
- Živila so v stiku z zadnjo steno.

Motor neprestano deluje

- Pritisnili ste tipko SUPER FREEZE (hitro zamrzovanje): rumena kontrolna lučka SUPER FREEZE je prižgana ali utripa (*glej Opis*).
- Vrata niso dobro zaprta ali se stalno odpirajo.
- Temperatura v prostoru je zelo visoka.
- Obloga iz ivja je debelejša od 2-3 mm (*glej Vzdrževanje*).

Aparat je preveč hrupen.

- Aparat ni postavljen pravilno vodoravno (*glej Namestitvev*).
- Aparat je postavljen med pohištvo ali predmete, ki vibrirajo in povzročajo hrup.
- Hladilni plin povzroča rahel hrup tudi, kadar kompresor ne deluje: to ni okvara, je normalno.

Na dnu hladilnika se nahaja voda

- Odtočna odprtina za vodo je zamašena (*glej Vzdrževanje*).

Preden pokličete servis:

- Preverite, ali motnje ne morete odpraviti sami (*glej Odpravljanje težav*).
- Če kljub vašim kontrolam aparat ne deluje pravilno in se motnja nadaljuje, pokličite na najbližji pooblaščen servis.

Sporočite naslednje:

- tip motnje
- model aparata (mod.)
- serijsko številko (S/N)

Ti podatki se nahajajo na tablici s tehničnimi podatki, ki se nahaja spodaj levo v hladilniku.

model				serijska številka			
Mod. RG 2330		TI	Cod. 93139180000		S/N 704211801		
230 - 240 V-	Hz	150 W	W	Fuse	A	mm	Max 15
Total	340	75					
Gross Bruto Brut		Gross Bruto Brut	Net Util Utile	Gross Bruto Brut	Poder de Cong	Capac	Clase N
					kg/24 h	4,0	Classe
Compr. Syst.	R 134 a	Test	Pressure HIGH-235				
Kompr.	kg 0,090	P.S-I.	LOW 140				
Made in Italy	13918						

Ne obračajte se na nepooblaščen serviserje in ne dovolite vgradnje neoriginalnih rezervnih delov.

Инструкции за употреба

КОМБИНИРАН ХЛАДИЛНИК/ФРИЗЕР

CZ

Česky, 1

SL

Slovenščina, 13

BU

Български, 25

BU

Съдържание

Инсталиране, 26

Позициониране и свързване
Възможност за обръщане посоката на отваряне на вратите

Описание на уреда, 27-28

Контролен панел
Общ изглед

Акcesoари, 29

Включване и използване, 30-31

Включване на уреда
Охладителна система
Как да използвате възможно най-добре хладилника
Как да използвате възможно най-добре фризера

Поддръжка и грижи, 32-33

Изключване на електрическото захранване
Почистване на уреда
Как да избегнете образуването на мухъл и неприятни миризми
Размразяване на уреда
Смяна на крушката

Предпазни мерки и съвети, 34

Обща безопасност
Изхвърляне
Как да пестите, опазвайки околната среда

Аномалии и решения, 35

Сервизно обслужване, 36

BAAN 33 VPS

Инсталиране

BU

! Важно е да пазите тази книжка, за да можете във всеки един момент да направите справка с нея. В случай, че продадете или преотстъпите уреда или се преместите да живеете на друго място, уверете се, че тя върви в комплект с него, за да може новият собственик да е информиран за функционирането му и съответните препоръки.

! Прочетете внимателно инструкциите: те ще ви дадат важна информация относно инсталирането, употребата и безопасността на уреда.

Позициониране и свързване

Позициониране

1. Поставете уреда в добре проветриво и сухо помещение.
2. Не запушвайте задните вентилационни решетки: компресорът и кондензаторът излъчват топлина и изискват добро проветряване, за да функционират добре, ограничавайки потреблението на електроенергия.
3. Оставете разстояние най-малко 10 см между горната част на уреда и евентуални мебели, разположени над него, и най-малко 5 см между страничните му части и съседни мебели/стени.
4. Дръжте уреда далеч от източници на топлина (пряка слънчева светлина, електрическа готварска печка).

Нивелиране

1. Инсталирайте уреда върху равен и твърд под.
2. Ако подът не е напълно хоризонтален, компенсирате, завивайки или развивайки предните крачета.

Свързване към електрическата мрежа

След транспортирането, позиционирайте вертикално уреда и изчакайте най-малко 3 часа преди да го свържете с електрическата инсталация. Преди да вкарате щепсела в електрическия контакт, се уверете, че:

- контактът е снабден със заземяване и отговаря на изискванията;
- контактът е в състояние да понесе максималното силовото натоварване на уреда, указано на табелката с характеристиките, разположена в хладилното отделение долу вляво (напр. 150 W);
- напрежението на захранването е в рамките на стойностите, указани на табелката с характеристиките, разположена долу вляво (напр. 220-240 V);
- контактът е съвместим с щепсела на уреда. В противен случай поискайте смяната на щепсела от оторизиран техник (виж Сервизно обслужване); не използвайте удължители и разклонители.

! При инсталиран уред електрическият кабел и контактът трябва да бъдат лесно достъпни.

! Кабелът не бива да бъде прегъван или притискан.

! Кабелът трябва да бъде проверяван периодично и подменян само от оторизирани техници (виж Сервизно обслужване).

! Производителят не носи никаква отговорност в случай на неспазване на тези правила.

Възможност за обръщане посоката на отваряне на вратите

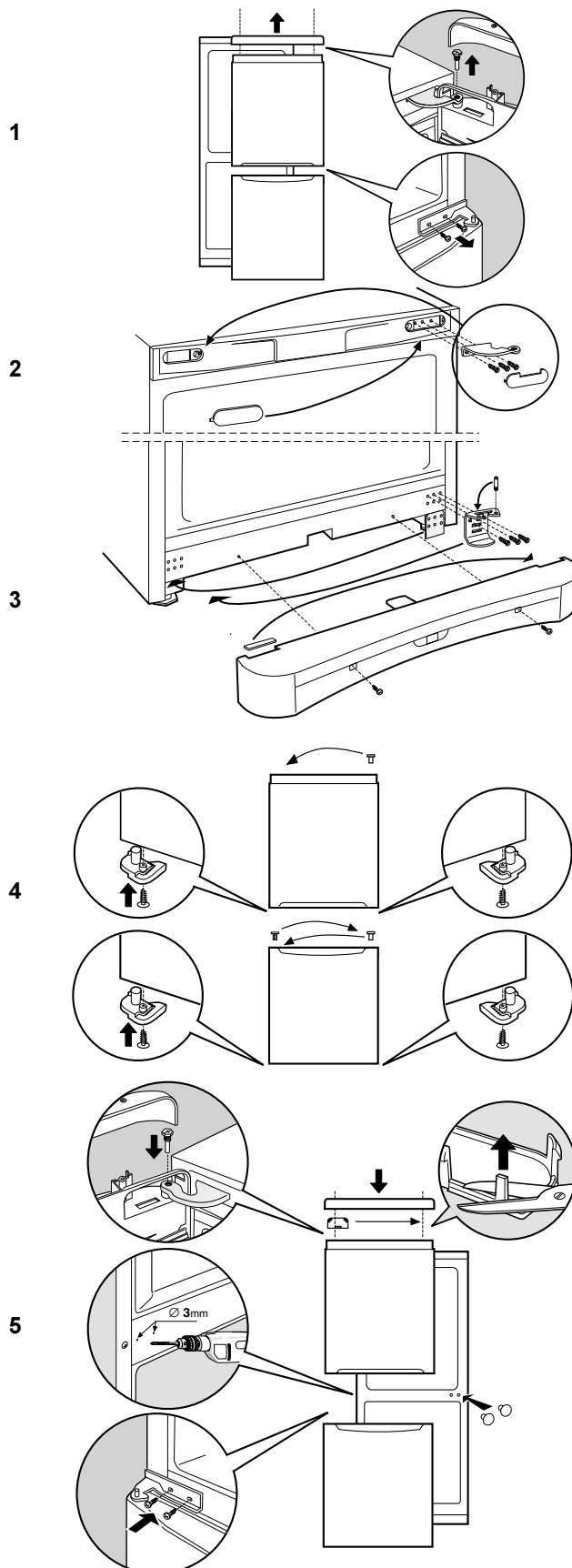

Описание на уреда

Контролен панел

BU

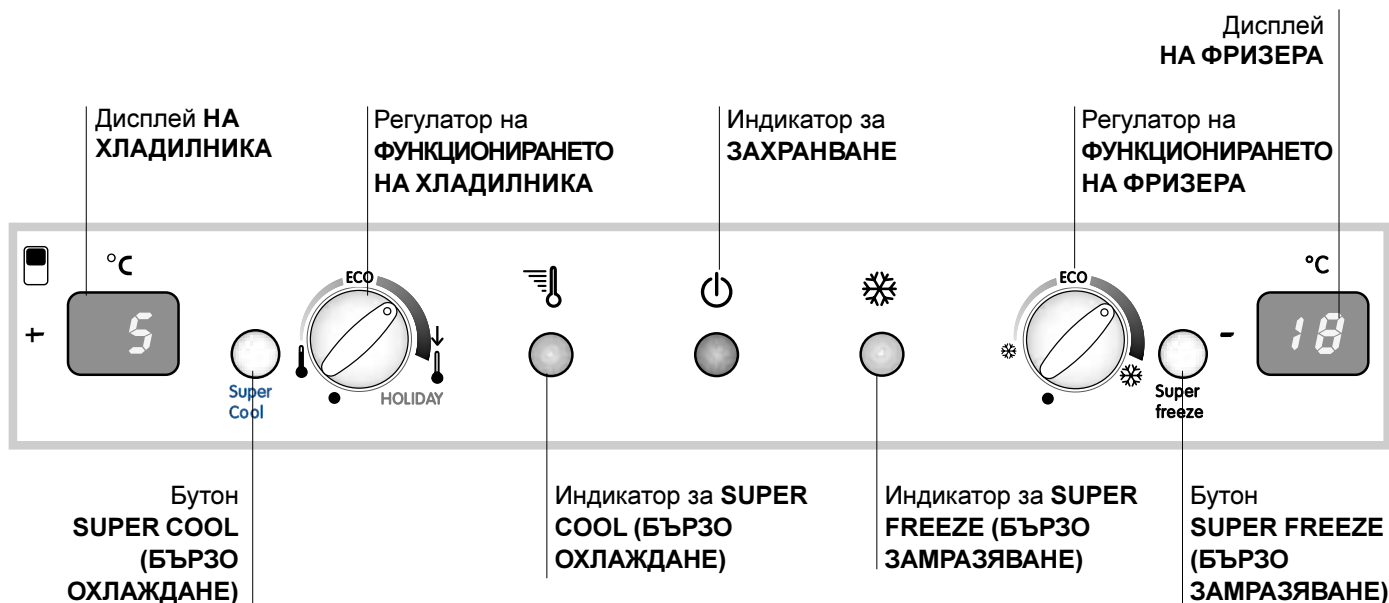

- **Дисплей НА ХЛАДИЛНИКА.** Дисплеят показва температурата, зададена за хладилното отделение.
 - **Бутон SUPER COOL (бързо охлаждане)** за бързо понижаване на температурата в хладилното отделение. Когато бутонът бъде натиснат, индикаторът SUPER COOL започва да свети (*виж Включване и употреба*).
 - **Регулатор на ФУНКЦИОНИРАНЕТО НА ХЛАДИЛНИКА** за настройване на температурата в хладилното отделение:
 - ! мин. студено.
 - ↓
 - ! макс. студено.**ECO** е оптималната температура при ниско потребление на електроенергия:
HOLIDAY е функцията "Holiday" ("Ваканция") (*виж Поддръжка и грижи*).
 - Жълт индикатор **SUPER COOL** (бързо охлаждане): започва да свети, когато бъде натиснат бутон SUPER COOL.
 - Зелен индикатор **ЗАХРАНВАНЕ**: започва да свети, когато уредът е свързан с електрическата мрежа.
 - Жълт индикатор **SUPER COOL** (бързо замразяване): започва да свети, когато бъде натиснат бутон SUPER FREEZE.
 - **Регулатор на ФУНКЦИОНИРАНЕТО НА ФРИЗЕРА** за настройване на температурата във фризера:
 - ! мин. студено.
 - ! макс. студено.**ECO** е оптималната температура при ниско потребление на електроенергия:
 - изключва уреда, включително и хладилника.
 - **Бутон SUPER FREEZE (бързо замразяване)** за замразяване на пресни храни. Когато бъде натиснат, индикаторът SUPER FREEZE започва да свети (*виж Включване и употреба*).
 - **Дисплей НА ФРИЗЕРА.** Дисплеят показва температурата, зададена за отделението за замразяване.
- ! Индикаторите служат и за да сигнализират за необичайно покачване на температурата във фризера (*виж Аномалии и решения*).

Описание на уреда

BU

Общ изглед

Инструкциите за употреба са валидни за различни модели, поради което е възможно на фигурата да са показани части различни от тези на закупения от вас уред. Описание на по-сложните устройства ще намерите на следващите страници.

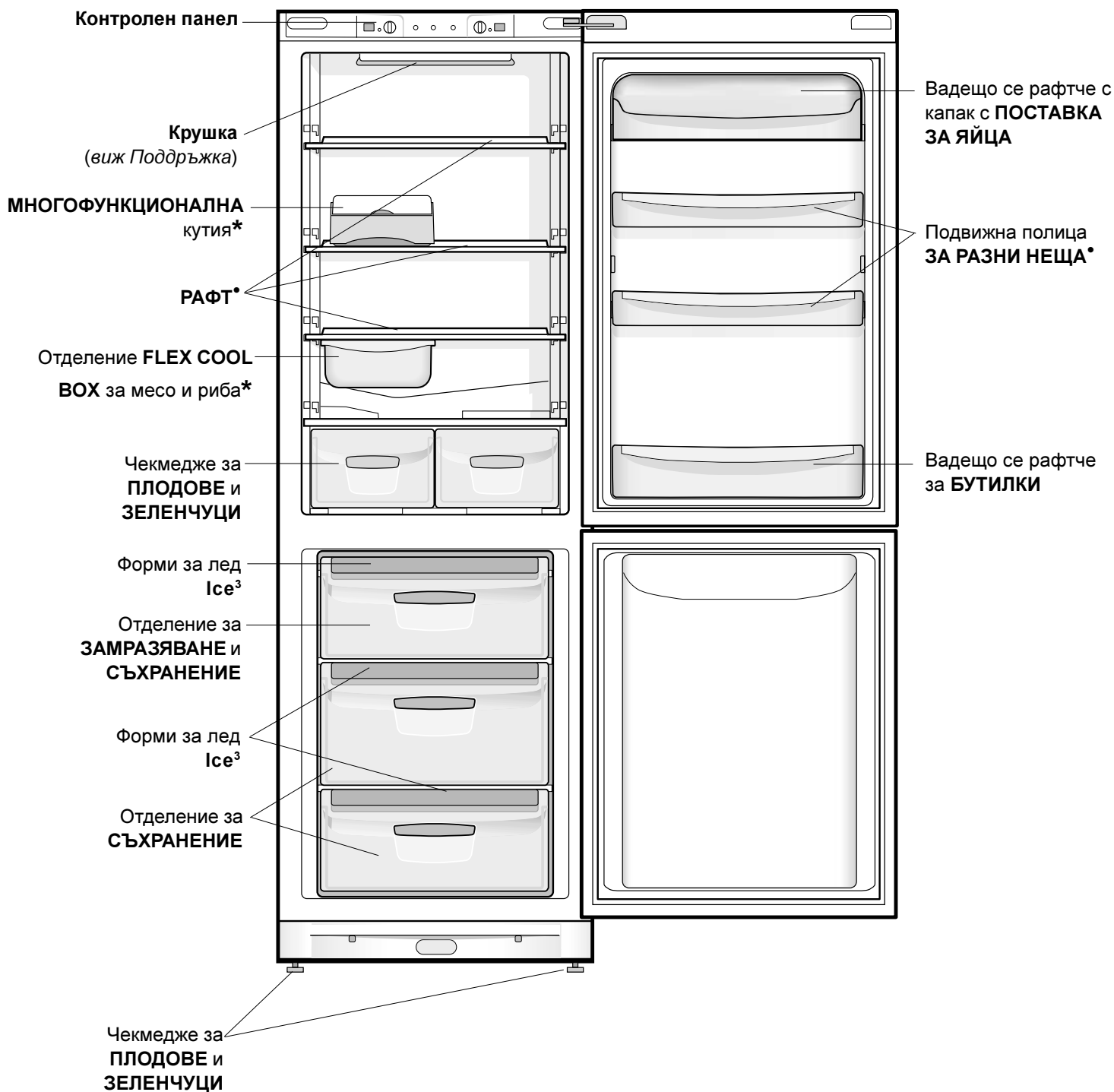

• Различаващи се по номер и/или разположение.

* Налице само при някои модели.

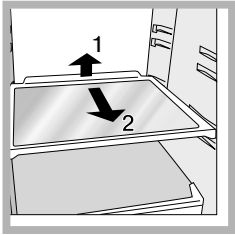

РАФТОВЕ плътни или решетъчни. Те могат да се изваждат и регулират на височина благодарение на специалните водачи (виж фигурата), за да се вкарват съдове или храни със значителни размери. За регулиране на височината не е необходимо

рафтът да се изважда изцяло.

МНОГОФУНКЦИОНАЛНА кутия*: за продължително съхраняване на различни хранителни продукти (например колбаси); пречи също така на разпространението на миризми в хладилника.

Flex Cool Box*: Това е новата кутия за съхраняване свежестта на месо, риба и сирена. Ако бъде поставена в “долната” част на хладилното отделение, тя е идеална за месо и риба; ако пък бъде преместена в “горната” част, става особено подходяща за съхраняване на сирена. В случай, че не е необходима, може лесно да бъде извадена от хладилника.

FRESH BOX*: за прясно месо и риба. Това отделение позволява продължително съхраняване, дори до една седмица, благодарение на ниската температура – най-ниската в хладилника – и прозрачната вратичка, която предпазва от различни явления като окисляване и почерняване. Може да се използва и за “студени ястия”.

Индикатор за **ТЕМПЕРАТУРАТА***: за определяне на най-студената зона в хладилника.

1. Проверете дали на индикатора ясно се вижда надписът ОК (виж фигурата).

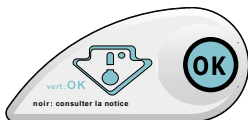

2. Ако индикаторът е напълно черен, това означава, че температурата е прекалено висока: настройте регулатора на ХЛАДИЛНИКА на по-висока позиция (макс. студено) и изчакайте около 10 часа докато температурата се стабилизира.
3. Проверете отново индикатора: ако е необходимо, пристъпете към нова настройка. Ако сте поставяли големи количества хранителни продукти или сте отваряли често вратата на хладилника, нормално е индикаторът да не показва ОК. Изчакайте поне 10 часа, преди да настроите регулатора на ХЛАДИЛНИКА на по-висока позиция.

Play Zone*: С новия рафт за бутилки “Play Zone” е възможно бързото охлаждане на много бутилки, тенекиени кутии за напитки и хранителни добавки, които винаги да са на удобно място под ръка.

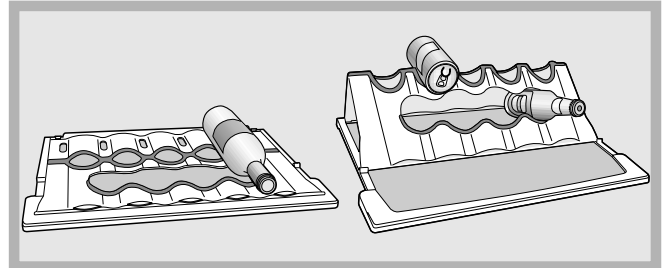

Ако “Play Zone” е разположен върху стъклената лавица, е възможно съхраняването на големи и средни бутилки, просто облягайки бутилката. По този начин виното например ще се съхранява възможно най-добре.

След като сте го сгънали и фиксирали със специалните държачи, разположени от страни на рафта, могат да се поставят тенекиени кутии за напитки (в горната част), хранителни добавки (в централната част) и други тенекиени кутии и добавки в останала част на рафта.

“Play Zone” може да бъде използван като обикновен рафт (след като е поставен), може да бъде преместван от едно ниво на друго заедно с цялата лавица и почистван лесно, дори в миялната машина.

* Налице само при някои модели.

Включване и употреба

BU

Включване на уреда

! Преди да включите уреда, следвайте инструкциите по отношение на инсталирането му (виж *Инсталиране*).

! Преди да свържете уреда, почистете добре отделенията и аксесоарите с хладка вода и бикарбонат.

! Уредът е снабден със защитно устройство за управление на двигателя, което задейства компресора едва след около 8 минути от включването на уреда. Това става и след всяко прекъсване на електрическото захранване, желано или нежелано (спиране на тока).

1. Вкарайте щепсела в контакта и се уверете, че зеленият индикатор за ЗАХРАНВАНЕТО се е включил (регулаторът на ФРИЗЕРА не трябва да е поставен на ●).
2. Завъртете регулатора на ХЛАДИЛНИКА на средна стойност. След няколко часа ще е възможно да поставите хранителни продукти в хладилника.
3. Завъртете регулатора на ФРИЗЕРА на средна стойност и натиснете бутон SUPER FREEZE (бързо замразяване): жълтият индикатор SUPER FREEZE ще започне да свети. Той ще угасне, когато фризерът достигне оптималната температура: на този етап ще е възможно да поставите хранителните продукти.

Охладителна система

Уредът е снабден с една от описаните по-долу охладителни системи: важно е да я разпознаете и да се съобразявате с нея по отношение начините на съхранение на хранителните продукти.

Aircooler

За наличието на тази система можете да познаете по устройството, разположено на горната стена на хладилното отделение (виж *фигурата*).

Aircooler позволява отлично съхраняване на хранителните продукти, защото възстановява бързо температурата след отварянето на вратата и разпределя равномерно студа: изпусканият въздух (A) се охлажда в контакт със студената стена, докато по-топлият въздух (B) се всмуква (виж *фигурата*).

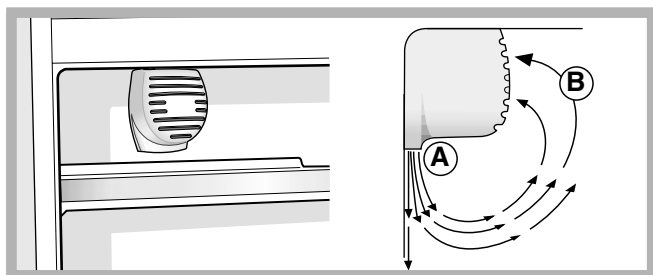

Статична система

При моделите без Aircooler охлаждащият модул е разположен във вътрешната задна стена на отделенията; последната ще е покрита със скреж или капчици вода в зависимост от това дали компресорът работи или почива: и в двата случая това е нормално. Ако регулаторът на ХЛАДИЛНИКА е поставен на високи стойности, при големи количества хранителни продукти и високи температури на околната среда, уредът може да функционира постоянно, благоприятствайки прекомерното образуване на скреж и повишеното потребление на електроенергия: можете да предотвратите това като завъртите регулатора към пониски стойности (по този начин ще се извърши автоматично размразяване).

При статичните уреди въздухът циркулира по естествен начин: по-студеният е склонен да се спуска надолу, защото е по-тежък. Ето как трябва да разполагате хранителните продукти:

Храни	Разположение в хладилника
Месо и почистена риба	Над чекмеджетата за плодове и зеленчуци
Пресни сирена	Над чекмеджетата за плодове и зеленчуци
Готвени храни	На всеки един от рафтовете
Колбаси, хляб за тостер, шоколад	На всеки един от рафтовете
Плодове и зеленчуци	В чекмеджетата за плодове и зеленчуци
Яйца	На специалното рафтче
Масло и маргарин	На специалното рафтче
Бутилки, безалкохолни напитки, мляко	На специалното рафтче

Как да използвате възможно най-добре хладилника

- За да настроите температурата, използвайте регулатора на ХЛАДИЛНИКА (виж *Описание*).
- Натиснете бутон SUPER COOL (бързо охлаждане), за да понижите температурата за кратко време, например когато пълните отделенията след голямо пазаруване. Функцията автоматично се деактивира след изтичане на необходимото време.
- Поставяйте само студени или хладки храни, но никога топли (виж *Предпазни мерки и съвети*).
- Не забравяйте, че готвените храни не издържат по-дълго от суровите.
- Не поставяйте течности в открити съдове: те биха предизвикали повишаване на влажността и вследствие на това образуване на конденз.

ХИГИЕНА НА ХРАНЕНЕТО

1. След закупуването на хранителните продукти, отстранете всички видове външни опаковки от хартия/картон или други обвивки, които биха могли да внесат в хладилника бактерии или мръсотия.
2. Защитете храните (особено онези от тях, които лесно се развалят, и онези, които имат силна миризма), така че да избегнете контакта помежду им, елиминирайки по този начин както възможността за заразяване с микроби/бактерии, така и разпространението на специфични миризми във вътрешността на хладилника.
3. Поставайте храните така, че въздухът да може свободно да циркулира сред тях.
4. Поддържайте чиста вътрешността на хладилника, като внимавате да не използвате окисляващи или абразивни препарати.
5. Изваждайте храните от хладилника след изтичането на максималния срок за съхранението им.
6. За доброто им съхранение храните, които лесно се развалят (меки сирена, сурова риба, месо и т.н.), се поставят в най-студената зона, т.е. тази над отделенията за зеленчуци, където се намира индикаторът на температурата.

Как да използвате възможно най-добре фризера

- За да настроите температурата, използвайте регулатора на ФРИЗЕРА (*виж Описание*).
- Не замразявайте повторно хранителни продукти, които са в процес на размразяване или вече са се размразили; тези хранителни продукти трябва да бъдат сготвени, за да бъдат консумирани (в рамките на 24 часа).
- Пресните хранителни продукти, подлежащи на замразяване, не трябва да бъдат поставяни в контакт с вече замразените; те трябва да бъдат подреждани в горното отделение ЗАМРАЗЯВАНЕ и СЪХРАНЕНИЕ, където температурата пада под -18°C и гарантира добра скорост на замразяване.
- Не поставяйте във фризера стъклени бутилки, съдържащи течности, затворени с тапа или херметически, защото биха могли да се пръснат.
- Максималното количество хранителни продукти, които могат да се замразяват на ден е посочено на табелката с характеристиките, поставена във вътрешността на хладилното отделение долу вляво (напр.: 4 кг/24ч 4).
- За замразяване на хранителни продукти (ако фризерът вече функционира):
 - за малки количества, ненадвишаващи посочените върху табелката с характеристиките, натиснете бутон SUPER FREEZE (бързо замразяване) (придружено от запалването на съответния жълт индикатор), поставете хранителните продукти и затворете вратата. Функцията се деактивира автоматично след 24 часа или когато са достигнати оптималните температури (индикаторът се изключва);
 - за големи количества, надвишаващи максималните,

посочени на табелката с характеристиките, задръжте натиснат бутон SUPER FREEZE (бързо замразяване), докато съответният индикатор започне да мига. След 24 часа индикаторът ще престане да мига и ще започне да свети с постоянна светлина: поставете хранителните продукти и затворете вратата. След още 24 часа функцията автоматично ще се деактивира (индикаторът престава да свети).

! По време на замразяването избягвайте да отваряте вратата.

! В случай на прекъсване на електрическото захранване или повреда, не отваряйте вратата на фризера: по този начин замразените и дълбоко замразените хранителни продукти ще се запазят без да се развалят в продължение на около 9-14 часа.

Форми за лед Ice³

Това, че формата за лед е разположена в горната част на чекмеджетата във фризера, гарантира по-голяма хигиена (така ледът вече не е в допир с хранителните продукти) и ергономичност (при зареждането не падат капки).

1. Извадете контейнера, като го натискате нагоре. Проверете дали контейнерът е напълно празен и го напълнете с вода през специалния отвор.
2. Внимавайте да не надвишите посоченото ниво (MAX WATER LEVEL – МАКСИМАЛНО НИВО НА ВОДАТА). Наличието на прекалено много вода пречи на излизането на кубчетата (ако това се случи, изчакайте ледът да се разтопи и изпразнете контейнера).
3. Завъртете контейнера на 90° : на принципа на скачените съдове водата ще напълни формите (*виж фигурата*).
4. Затворете отвора със специалното капаче и върнете контейнера обратно, вкарвайки горната му част на специалното място и оставяйки го да слезе надолу.
5. Когато ледът е готов (минимален срок около 8 часа), ударете контейнера в някаква твърда повърхност и го намокрете отвън, така че кубчетата лед да се отделят; след това ги извадете през отвора.

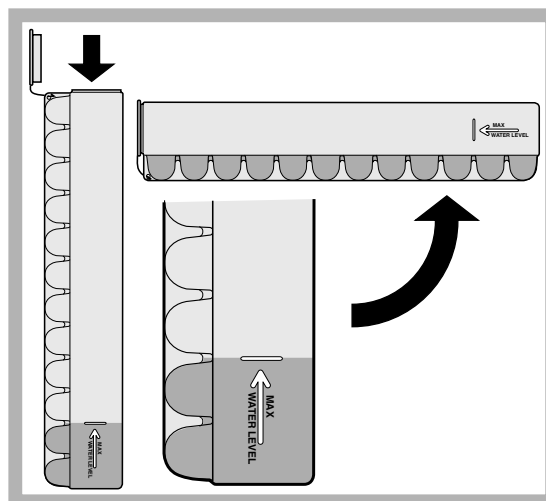

Поддръжка и грижи

BU

Изключване на електрическото захранване

По време на дейностите по почистването и поддръжката е необходимо да изключите уреда от електрическата мрежа:

1. Поставете регулатора на ФРИЗЕРА на ●;
2. извадете щепсела от контакта.

! Ако не следвате тази процедура, алармата може да се задейства: това не е признак за аномалия. За да възстановите нормалното функциониране на уреда е достатъчно да поставите регулатора на ФРИЗЕРА на желаната стойност. За да изключите уреда от електрическата мрежа следвайте указанията, дадени в точки 1 и 2.

Почистване на уреда

- Външните и вътрешните части и уплътненията от гума могат да се почистват с гъбичка, напоена с хладка вода и сода бикарбонат или неутрален сапун. Не използвайте разтворители, абразивни материали, избелващи препарати или амоняк.
- Вадещите се аксесоари могат да бъдат наксиснати в топла вода и сапун или препарат за миене на съдове. Изплакнете ги и грижливо ги подсушете.
- Гърбът на уреда е склонен да се покрива с прах, която може да бъде отстранена, след като сте изключили уреда и сте извадили щепсела от контакта, използвайки деликатно дългия накрайник на прахосмукачката, настроена на средна мощност.

Как да избегнете образуването на мухъл и неприятни миризми

- Уредът е произведен от хигиенични материали, които не предават миризмите. За да запазите тази негова характеристика, е необходимо храните винаги да бъдат добре завити и затворени. Така ще предотвратите и образуването на петна.
- В случай, че искате да изключите уреда за продължителен период от време, почистете вътрешността му и оставете вратите отворени.

Функция “Holiday” (“Ваканция”)

Ако заминавате във ваканция, не е необходимо да изключвате уреда, защото той разполага с функция, която му позволява при ниско потребление на електроенергия да поддържа температурата в хладилното отделение на около 15 °C (за да предпазите от топлината гримове и козметични продукти); температурата във фризера трябва да бъде настроена на минималната стойност (1), което е необходимо за съхранението на хранителните продукти.

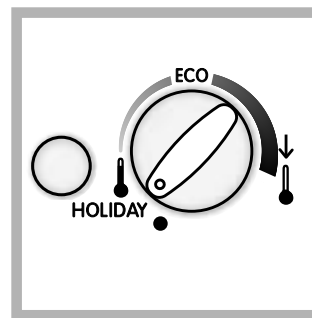

За да активирате тази функция: настройте регулатора на ХЛАДИЛНИКА на **HOLIDAY** (виж фигурата). Кратък двоен звуков сигнал потвърждава активирането на функцията, докато единичният указва деактивирането ѝ.

Размразяване на уреда

! Следвайте долуизложените указания.
Не ускорявайте процеса с устройства или инструменти различни от шпатулата, предоставена в комплект с уреда, защото бихте могли да увредите охладителната система.

Размразяване на хладилното отделение

Хладилникът е снабден със система за автоматично размразяване: водата се отвежда към задната част от специален отвор за оттичане (виж фигурата) където топлината, произвеждана от компресора, я кара да се изпарява. Единственото, което трябва периодично да правите, е да почиствате отвора на оттичане, така че водата да преминава безпрепятствено.

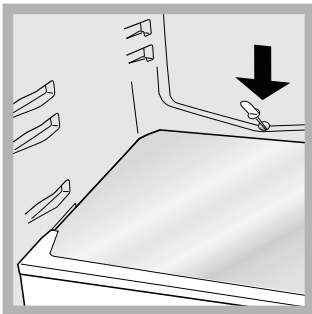

Размразяване на фризера

Периодично отстранявайте скрежа със специалната шпатула, доставена в комплект с уреда. Ако слой скреж е по-дебел от 5 мм, е необходимо да извършите ръчно размразяването:

1. предния ден натиснете бутон SUPER FREEZE (жълтият индикатор SUPER FREEZE ще започне да свети), за да охладите допълнително хранителните продукти.
2. Функцията се деактивира автоматично след 24 часа или може да бъде изключена във всеки един момент с повторно натискане на бутон SUPER FREEZE; на този етап поставете регулатора на ФРИЗЕРА на ●, като не забравяте, че тази операция изключва и хладилника.
3. Завийте замразените и дълбоко замразените хранителни продукти в хартия и ги поставете на хладно място.
4. Оставете отворена вратата, докато скрежът не се разтопи напълно; улеснете операцията като поставете във фризера съдове пълни с хладка вода.

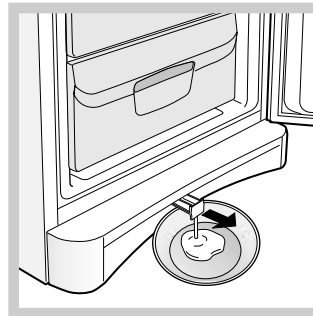

5. Някои уреди са снабдени със SISTEMA DRAIN за отвеждане на водата навън (виж фигурата).

6. Почистете и подсушете грижливо фризера преди да включите отново уреда.

Смяна на крушката

За да смените крушката, осветяваща хладилното отделение, извадете щепсела от електрическия контакт. Следвайте долуизложените указания.

Достъп до лампата ще получите, като отстраните предпазителя, както е показано на фигурата. Заменете я с нова, отговаряща на мощността, отбелязана върху на предпазителя (15 W или 25 W).

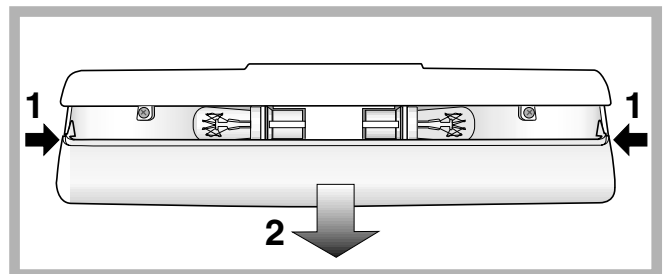

Предпазни мерки и съвети

BU

! Уредът е проектиран и конструиран в съответствие с международните норми за безопасност. Тези препоръки се дават за целите на безопасността и трябва да бъдат прочетени внимателно.

 Този уред е съобразен със следните Директиви на Европейската общност:
- Нисковолтова директива 73/23/ЕИО от 19/02/73 и последващи изменения;
- Директива за електромагнитната съвместимост 89/336/ЕИО от 03/05/89 и последващи изменения.

Обща безопасност

- Уредът е създаден за непрофесионална употреба в домашна обстановка.
- Уредът трябва да бъде използван за съхраняването и замразяването на храни, само от възрастни лица и в съответствие с инструкциите, съдържащи се в тази книжка.
- Този уред не бива да се инсталира на открито, дори ако мястото е заслонено; излагането му на дъжд и бури е много опасно.
- Не пипайте уреда с мокри или влажни ръце или крака, или когато сте боси.
- Не пипайте вътрешните охлаждащи части: има опасност да се изгорите или нараните.
- Не изваждайте щепсела от електрическия контакт, дърпайки кабела, а хващайки него самия.
- Необходимо е, преди почистване и дейности по поддръжката, да изваждате щепсела от контакта. Не е достатъчно да поставите програматора за РЕГУЛИРАНЕ НА ТЕМПЕРАТУРАТА на позиция ● (изключен уред), за да елиминирате напълно подаването на електричество.
- При повреда в никакъв случай не се опитвайте да поправите уреда, достигайки до вътрешните механизми.
- Не използвайте във вътрешността на отделенията устройства или инструменти различни от шпатулата, доставена в комплект с уреда.
- Не слагайте в устата си кубчета лед, току-що извадени от фризера.
- Не позволявайте на децата да си играят с уреда. Те в никакъв случай не трябва да седат върху чекмеджетата или да се увисват на вратата.
- Опаковките не са играчки за деца.

Изхвърляне

- Изхвърляне на амбалажния материал: спазвайте местните норми, така амбалажът може да бъде използван повторно.
- Изхвърляне на стария уред: **СПАЗВАЙТЕ ЗАКОНОДАТЕЛСТВОТО В ТАЗИ ОБЛАСТ.** Хладилниците и фризерите съдържат в охладителната си система и изолацията газ изобутан и циклопентан, които, ако попаднат в околната среда, могат да бъдат опасни за нея. **СЛЕДОВАТЕЛНО ИЗБЯГВАЙТЕ УВРЕЖДАНЕТО НА ТВЪРДИТЕ ТРЪБОПРОВОДИ.**
- Преди да изхвърлите стария уред за старо желязо, направете го неизползваем, отрязвайки кабела на електрическото захранване и отстранявайки устройствата за затваряне на вратите.

Как да пестите, опазвайки околната среда

- Инсталирайте уреда на прохладно и добре проветриво място, предпазвайте го от пряко излагане на слънчевите лъчи, не го поставяйте в близост до източници на топлина.
- За да поставяте и изваждате храните, отваряйте вратите на уреда за възможно най-кратко време. Всяко отваряне на вратите води до значителен разход на електроенергия.
- Не препълвайте уреда с прекалено много хранителни продукти: за доброто им съхранение, студът трябва да може да циркулира свободно. Ако циркулацията е възпрепятствана, компресорът ще работи непрекъснато.
- Не поставяйте в уреда топли храни: те биха повишили вътрешната температура, принуждавайки компресора да работи усилено, изразходвайки много електроенергия.
- Размразявайте уреда в случай, че се образува лед (виж *Поддръжка*); дебел слой лед прави по-трудно изстудяването на хранителните продукти и повишава потреблението на електроенергия.
- Поддържайте уплътненията в изправност и чисти, така че да прилепват добре към вратите и да не оставят студа да излиза (виж *Поддръжка*).

Може да се случи така, че уредът да не работи. Преди да се обадите в центъра за сервизно обслужване (*виж Сервизно обслужване*), проверете дали не става въпрос за проблем, който лесно може да бъде разрешен с помощта на следния списък.

Аномалии

Зеленият индикатор за ЗАХРАНВАНЕТО не светва.

Двигателят не тръгва.

Индикаторните лампи светят слабо.

а) Алармата е задействана.

б) Алармата е задействана и двата жълти индикатора мигат.

в) Алармата е задействана и двата жълти и зеленият индикатор мигат.

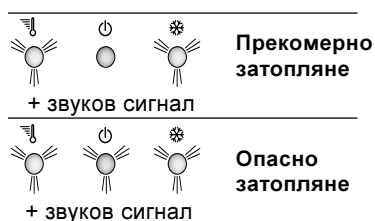

Когато хладилникът или фризерът охлажда слабо.

Хранителните продукти в хладилника замръзват.

Двигателят работи непрекъснато.

Уредът издава прекалено силен шум.

На дъното на хладилника има вода.

Възможни причини / Разрешения:

- Щепселът не е вкаран в електрическия контакт или е вкаран недостатъчно, за да направи контакт, или в дома ви няма ток.

- Уредът е снабден с предпазно устройство за управление на двигателя (*виж Включване и употреба*).

- Извадете щепсела и отново го вкарайте в контакта след като сте го завъртели.

а) Вратата на хладилника е оставена отворена в продължение на повече от две минути.

Звукът престава при затварянето на вратата. Или не е следвана правилната процедура за изключване (*виж Поддръжка*).

б) Уредът сигнализира за прекомерно затопляне на фризера. Съветваме ви да проверите състоянието на хранителните продукти: може да се наложи да ги изхвърлите.

в) Уредът сигнализира за опасно затопляне на фризера: хранителните продукти трябва да бъдат изхвърлени.

б/в) И в двата случая фризерът ще поддържа температура около 0 °C, за да не замрази повторно хранителните продукти.

За да спрете звуковия сигнал: отворете и затворете вратата на хладилника. За да възстановите нормалното му функциониране: поставете регулатора на ФРИЗЕРА на позиция ● (изключен) и включете отново уреда.

- Вратите не се затварят добре или уплътненията са увредени.
- Вратите се отварят прекалено често.
- Регулаторите не са поставени на правилната позиция (*виж Описание*).
- Хладилникът или фризерът са препълнени.

- Регулаторът на ХЛАДИЛНИКА не е поставен на правилната позиция (*виж Описание*).
- Хранителните продукти са в контакт със задната стена.

- Натиснат е бутон SUPER FREEZE (бързо замразяване): жълтият индикатор SUPER FREEZE свети или мига (*виж Описание*).
- Вратата не е добре затворена или се отваря постоянно.
- Температурата на околната среда е много висока.
- Дебелината на скрежа надвишава 2-3 мм (*виж Поддръжка*).

- Уредът не е нивелиран добре (*виж Инсталиране*).
- Уредът е инсталиран между мебели или предмети, които вибрират и издават шум.
- Охлаждащият газ в системата издава лек шум, дори когато компресорът не работи: това не е дефект, а нещо нормално.

- Отворът за оттичане на водата е запушен (*виж Поддръжка*).

Преди да се обадите в центъра за сервизно обслужване:

- Проверете дали аномалията не може да бъде отстранена без помощ отвън (*виж Аномалии и решения*).
- Ако, въпреки всички проверки, уредът не работи и установената от вас неизправност продължава да е налице, обърнете се към най-близкия Център за сервизно обслужване:

Съобщете:

- вида на аномалията
- модела на уреда (Mod.)
- серийния номер (S/N)

Тези сведения ще намерите на табелката с характеристиките, разположена в хладилното отделение долу вляво.

модел				сериен номер			
Mod. RG 2330	TI	Cod. 93139180000	S/N 704211801				
240 V~	Hz	150 W	Fuse	A	Max 15		
Total	340	75	Freez.	Capac	Class		
Gross Bruto Brut		Gross Bruto Brut	Net Util Utile	Gross Bruto Brut	Poder de Cong kg/24 h	4,0	Clase N Classe
Compr. Syst.	R 134 a	Test	Pressure HIGH-235				
Kompr.	kg 0,090	P.S-I.	LOW 140				
Made in Italy	13918						

В никакъв случай не прибегвайте до услугите на техници, които не са оторизирани, и винаги отказвайте инсталирането на неоригинални резервни части