

FAVORIT 55400

MYČKA NÁDOBÍ

NÁVOD K POUŽITÍ

OBSAH

4	BEZPEČNOSTNÍ INFORMACE
6	POPIS SPOTŘEBIČE
7	OVLÁDACÍ PANEL
8	PROGRAMY
9	FUNKCE
10	PŘED PRVNÍM POUŽITÍM
13	DENNÍ POUŽÍVÁNÍ
15	ČIŠTĚNÍ A ÚDRŽBA
16	ODSTRAŇOVÁNÍ ZÁVAD
19	INSTALACE
20	TECHNICKÉ INFORMACE

POZNÁMKY K OCHRANĚ ŽIVOTNÍHO PROSTŘEDÍ

Recyklujte materiály označené symbolem ♻️. Obaly vyhoďte do příslušných odpadních kontejnerů k recyklaci.



Pomáhejte chránit životní prostředí a lidské zdraví a recyklovat elektrické a elektronické spotřebiče určené k likvidaci. Spotřebiče označené příslušným symbolem  nelikvidujte spolu s domovním odpadem. Spotřebič odevzdejte v místním sběrném dvoře nebo kontaktujte místní úřad.

NAVŠTIVTE NAŠE STRÁNKY OHLEDNĚ:

- Produktů
- Brožur
- Uživatelských příruček
- Odstraňování závad
- Servisních informací

www.aeg.com

VYSVĚTLIVKY

-  Upozornění - Důležité bezpečnostní informace.
-  Všeobecné informace a rady
-  Upozornění k ochraně životního prostředí

Změny vyhrazeny.

PRO DOKONALÉ VÝSLEDKY

Děkujeme vám, že jste si zvolili výrobek značky AEG. Aby vám bezchybně sloužil mnoho let, vyrobili jsme jej s pomocí inovativních technologií, které usnadňují život, a vybavili jsme jej funkcemi, které u obyčejných spotřebičů nenajdete. Stačí věnovat pár minut čtení a zjistíte, jak z něho získat co nejvíce.

PŘÍSLUŠENSTVÍ A SPOTŘEBNÍ MATERIÁL

V e-shopu společnosti AEG naleznete vše, co potřebujete k udržování všech vašich spotřebičů AEG v perfektním stavu. Čeká na vás široká nabídka příslušenství navrženého a vyrobeného s ohledem na nejvyšší standardy kvality, které očekáváte: od speciálního kuchyňského vybavení po košíčky na příbory, od držáků na lahve po vaky na choulostivé prádlo...



Navštivte internetový obchod na
www.aeg.com/shop

PÉČE O ZÁKAZNÍKY A SERVIS

Doporučujeme používat originální náhradní díly.

Při kontaktu se servisním střediskem se ujistěte, že máte k dispozici následující údaje. Tyto informace jsou uvedeny na typovém štítku.

Model _____

Výrobní číslo (PNC) _____

Sériové číslo (S.N.) _____



BEZPEČNOSTNÍ INFORMACE

Tento návod si pečlivě přečtěte ještě před instalací spotřebiče a jeho prvním použitím. Výrobce nezodpovídá za škody a zranění způsobená nesprávnou instalací či chybným používáním. Návod k použití vždy uchovávejte spolu se spotřebičem pro jeho budoucí použití.

BEZPEČNOST DĚTÍ A POSTIŽENÝCH OSOB



UPOZORNĚNÍ

Hrozí nebezpečí udušení, úrazu nebo jiných trvalých následků.

- Nedovolte, aby spotřebič používaly osoby, včetně dětí, se zhoršenými fyzickými a smyslovými schopnostmi, sníženými mentálními funkcemi nebo nedostatkem zkušeností a znalostí. Takové osoby mohou spotřebič používat jen pod dozorem nebo vedením osob odpovědných za jejich bezpečnost. Nenechte děti hrát si se spotřebičem.
- Všechny obaly uschovejte z dosahu dětí.
- Všechny mycí prostředky uschovejte z dosahu dětí.
- Jsou-li dvířka spotřebiče otevřená, nedovolte dětem a domácím zvířatům, aby se k němu přibližovali.

INSTALACE



UPOZORNĚNÍ

Instalaci tohoto spotřebič smí provádět pouze kvalifikovaná nebo oprávněná osoba.

- Odstraňte veškerý obalový materiál.
- Poškozený spotřebič neinstalujte ani nepoužívejte.
- Neinstalujte nebo nepoužívejte spotřebič tam, kde může teplota klesnout pod 0 °C.
- Řiďte se pokyny k instalaci dodanými spolu s tímto spotřebičem.

Vodovodní přípojka

- Dbejte na to, abyste hadice nepoškodili.
- Pro připojení spotřebiče k vodovodu použijte pouze nové hadice. Nepoužívejte staré hadice.
- Před připojením spotřebiče k novým hadicím nebo k hadicím, které nebyly dlouho používa-

né, nechte vodu na několik minut odtéct, dokud nebude čistá.

- Při prvním použití spotřebiče se ujistěte, že nedochází k únikům vody.

Připojení k elektrické síti



UPOZORNĚNÍ

Hrozí nebezpečí požáru nebo úrazu elektrickým proudem.

- Spotřebič musí být uzemněn.
- Zkontrolujte, zda údaje o napájení na typovém štítku souhlasí s parametry elektrické sítě. Pokud tomu tak není, obraťte se na elektrikáře.
- Vždy používejte správně instalovanou síťovou zásuvku s ochranou proti úrazu elektrickým proudem.
- Nepoužívejte rozbočovací zástrčky ani prodlužovací kabely.
- Dbejte na to, abyste nepoškodili napájecí kabel a síťovou zástrčku. Pro výměnu napájecího kabelu se obraťte na servisní středisko nebo elektrikáře.
- Síťovou zástrčku zapojte do síťové zásuvky až na konci instalace spotřebiče. Po instalaci musí zůstat síťová zástrčka nadále dostupná.
- Neodpojujte spotřebič ze zásuvky tahem za kabel. Vždy tahejte za zástrčku.

POUŽITÍ SPOTŘEBIČE



UPOZORNĚNÍ

Nebezpečí úrazu.

- Tento spotřebič použijte v domácnosti.
- Neměňte technické parametry tohoto spotřebiče.
- Nože a další nástroje s ostrými špičkami vkládejte do košíčku na příbory špičkou dolů nebo vodorovně.
- Nenechávejte dvířka spotřebiče otevřená bez dozoru, aby na ně nikdo nespádl.
- Na otevřená dvířka si nesedejte, ani si na ně nestoupejte.
- Mycí prostředky pro myčky jsou nebezpečné. Řiďte se bezpečnostními pokyny uvedenými na balení mycího prostředku.
- Nepijte ani si nehrajte s vodou ve spotřebiči.

- Nádobí ze spotřebiče nevyjímejte, dokud se nedokončí program. Na nádobí mohou být zbytky mycího prostředku.

**UPOZORNĚNÍ**

Hrozí nebezpečí úrazu elektrickým proudem, požáru či popálení.

- Do spotřebiče, do jeho blízkosti nebo na spotřebič neumisťujte hořlavé předměty nebo předměty obsahující hořlavé látky.
- K čištění spotřebiče nepoužívejte proud vody nebo páru.
- Pokud během probíhajícího programu otevřete dvířka spotřebiče, může dojít k uvolnění horké páry.

LIKVIDACE**UPOZORNĚNÍ**

Hrozí nebezpečí úrazu či udušení.

- Odpojte spotřebič od elektrické sítě.
- Odřízněte a vyhoďte síťový kabel.
- Odstraňte dveřní západku, abyste zabránili uvěznění dětí a domácích zvířat ve spotřebiči.

POPIS SPOTŘEBIČE

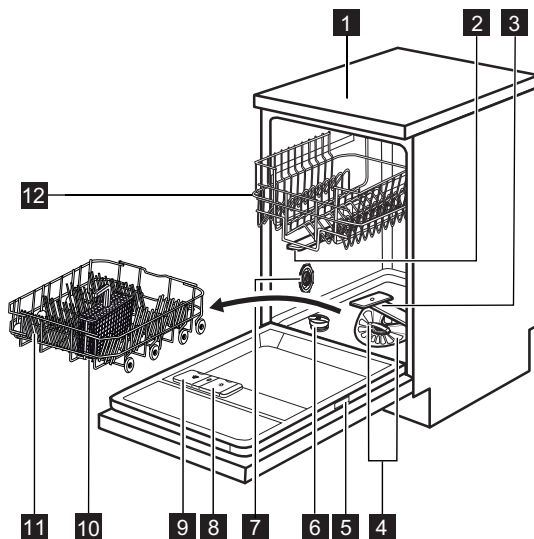

- 1** Horní deska
- 2** Horní ostříkovací rameno
- 3** Dolní ostříkovací rameno
- 4** Filtry
- 5** Typový štítek
- 6** Zásobník na sůl
- 7** Otočný volič tvrdosti vody
- 8** Dávkovač leštidla
- 9** Dávkovač mycího prostředku
- 10** Košíček na příbory
- 11** Dolní koš
- 12** Horní koš

OVLÁDACÍ PANEĽ

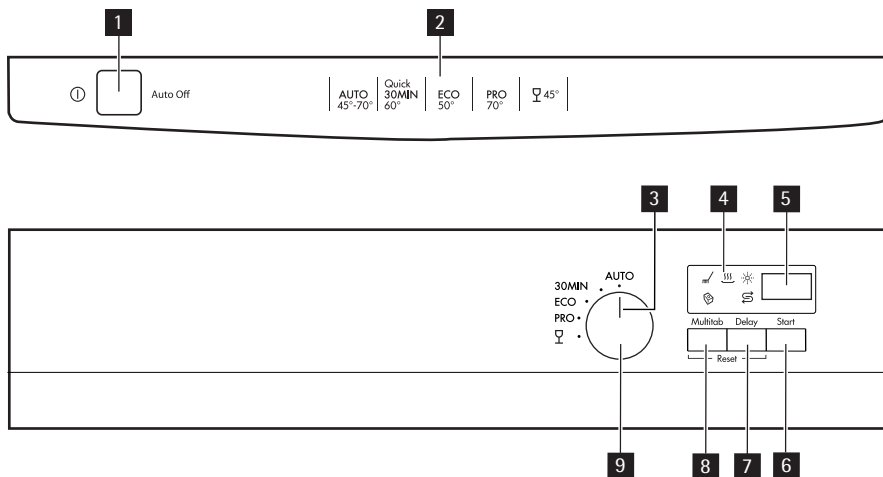

- 1** Tlačítko Zap/Vyp
- 2** Přehled programů
- 3** Ukazatel programu
- 4** Kontrolky
- 5** Displej

- 6** Tlačítko Start
- 7** Tlačítko Delay
- 8** Tlačítko Multitab
- 9** Volič programů

Kontrolky	Popis
	Kontrolka mycí fáze.
	Kontrolka sušicí fáze.
	Kontrolka stavu leštidla. Tato kontrolka během průběhu programu nesvítí.
	Kontrolka množství soli. Tato kontrolka během průběhu programu nesvítí.
	Kontrolka Multitab.

PROGRAMY

Program 1)	Stupeň znečištění Druh náplně	Fáze programu	Energie (kWh)	Voda (l)
AUTO 2)	Vše Nádobí, příbory, hrnce a pánve	Předmytí Mytí 45 °C nebo 70 °C Oplachy Sušení	0.7 - 1.3	8 - 16
30MIN 3)	Čerstvě znečištěné Nádobí a příbory	Mytí 60 °C Oplach	0.8	8
ECO 4)	Normálně znečištěné Nádobí a příbory	Předmytí Mytí 50 °C Oplachy Sušení	0.8 - 0.9	8 - 9
PRO 5)	Velmi znečištěné Nádobí, příbory, hrnce a pánve	Předmytí Mytí 70 °C Oplachy Sušení	1.2 - 1.3	13 - 14
	Normálně nebo lehce znečištěné Křehké nádobí a sklo	Mytí 45 °C Oplachy Sušení	0.6 - 0.7	10 - 11

1) Na displeji se zobrazí délka programu.

Délka programu a hodnoty spotřeby se mohou měnit v závislosti na tlaku a teplotě vody, na kolísání v dodávce proudu, na zvolených funkcích a na množství nádobí.

2) Spotřebič zjistí stupeň znečištění a množství nádobí v koších. Automaticky pak nastaví teplotu a množství vody, spotřebu energie a délku programu.

3) U tohoto programu můžete umýt čerstvě znečištěné nádobí. Tento program nabízí dobré výsledky mytí při krátké délce programu.

4) Jedná se o standardní program pro zkušební. Tento program nabízí nejúspornější spotřebu vody a energie při mytí normálně zašpiněného nádobí a příborů. Testovací údaje najdete v příloženém letáku.

5) Tento program zahrnuje oplachovací fázi při vysoké teplotě, která zajišťuje lepší hygienické výsledky. Během oplachovací fáze zůstane teplota na hodnotě 70 °C po dobu 10 až 14 minut.

FUNKCE

FUNKCE MULTITAB

Tuto funkci zapněte pouze, když používáte kombinované mycí tablety.

Tato funkce vypne dávkování soli a leštidla.

Příslušné kontrolky nesvíí.

Délka programu se může zvýšit.

Zapnutí funkce Multitab



Funkci Multitab zapněte či vypněte ještě před spuštěním programu. Tuto funkci nelze zapnout nebo vypnout v průběhu programu.

1. Stisknutím tlačítka Zap/Vyp spotřebič zapněte.
2. Zkontrolujte, zda je spotřebič v režimu nastavení. Viz „NASTAVENÍ A SPUŠTĚNÍ PROGRAMU“.
3. Stiskněte **Multitab**, rozsvítí se kontrolka Multitab.



Funkce zůstane zapnutá, dokud ji nevypnete. Stiskněte **Multitab**, kontrolka Multitab zhasne.

Chcete-li použít kombinované mycí tablety před tím, než začnete odděleně používat mycí prostředek, sůl do myčky a leštidlo, postupujte následovně:

1. Vypněte funkci Multitab.
2. Nastavte změkčovač vody na nejvyšší stupeň.
3. Ujistěte se, že je zásobník na sůl a dávkovač leštidla plný.
4. Spusťte nejkratší program s oplachovací fází bez mycího prostředku a bez nádobi.
5. Nastavte změkčovač vody podle tvrdosti vody ve vaší oblasti.
6. Seřídte dávkování leštidla.

PŘED PRVNÍM POUŽITÍM

1. Ujistěte se, zda nastavený stupeň změkčovače vody odpovídá tvrdosti vody ve vaší oblasti. Pokud ne, nastavte změkčovač vody. Přesný stupeň tvrdosti vody ve vaší oblasti zjistíte u místního vodárenského podniku.
2. Naplňte zásobník na sůl.
3. Naplňte dávkovač leštidla.
4. Otevřete vodovodní kohoutek.
5. Během provozu mohou ve spotřebiči zůstat zbytky. Odstraní je spuštěním libovolného programu. Nepoužívejte mycí prostředek a nevkládějte nic do košů.



Pokud používáte kombinované mycí tablety, zapněte funkci Multitab. Tyto tablety obsahují mycí prostředek, leštidlo a další přísady. Ujistěte, že jsou tyto tablety vhodné pro tvrdost vody ve vaší oblasti. Řiďte se pokyny na balení výrobků.

SEŘÍZENÍ ZMĚKČOVAČE VODY

Tvrdá voda obsahuje velké množství minerálů, které mohou způsobit poškození spotřebiče a špatné výsledky mytí. Změkčovač vody tyto minerály neutralizuje.

Sůl do myčky udržuje změkčovač vody čistý a v dobrém stavu. Nastavení změkčovače vody na správný stupeň viz tabulka. Zajišťuje, aby změkčovač vody používal správné množství soli do myčky a vody.



Změkčovač vody musíte nastavit ručně a elektronicky.

Tvrdost vody				Změkčovač vody nastavení	
Německé stupně (°dH)	Francouzské stupně (°fH)	mmol/l	Clarkovy stupně	Ruční	Elektronické
51 - 70	91 - 125	9,1 - 12,5	64 - 88	2 1)	10
43 - 50	76 - 90	7,6 - 9,0	53 - 63	2 1)	9
37 - 42	65 - 75	6,5 - 7,5	46 - 52	2 1)	8
29 - 36	51 - 64	5,1 - 6,4	36 - 45	2 1)	7
23 - 28	40 - 50	4,0 - 5,0	28 - 35	2 1)	6
19 - 22	33 - 39	3,3 - 3,9	23 - 27	2 1)	5 1)
15 - 18	26 - 32	2,6 - 3,2	18 - 22	1	4
11 - 14	19 - 25	1,9 - 2,5	13 - 17	1	3
4 - 10	7 - 18	0,7 - 1,8	5 - 12	1	2
< 4	< 7	< 0,7	< 5	1 2)	1 2)

1) Výchozí nastavená poloha.





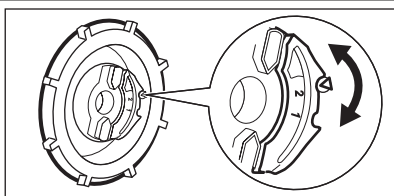

2) Při tomto stupni sůl nepoužívejte.

Ruční nastavení



Otočte voličem tvrdosti vody do polohy 1 nebo 2.

Elektronické nastavení

1. Stisknutím tlačítka Zap/Vyp spotřebič zapnete.
2. Zkontrolujte, zda je spotřebič v režimu nastavení. Viz „NASTAVENÍ A SPUŠTĚNÍ PROGRAMU“.
3. Otočte voličem programu, dokud se na displeji nezobrazí dvě vodorovné stavové čárky.
4. Současně stiskněte a podržte **Multitab** a **Delay**, dokud nezačnou blikat kontrolky , , a .
5. Stiskněte **Multitab**.
 - Ukazatele  a  zhasnou.
 - Ukazatel  dále bliká.
 - Na displeji se zobrazí nastavení změkčovače vody. Příklad:  = stupeň 5.
6. Opětovným stisknutím **Multitab** změňte nastavení.
7. Nastavení potvrďte vypnutím spotřebiče.

PLNĚNÍ ZÁSObNÍKU NA SŮL

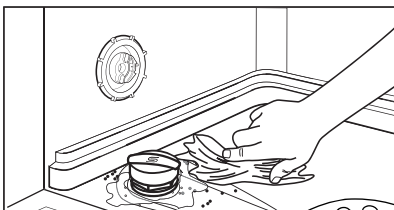
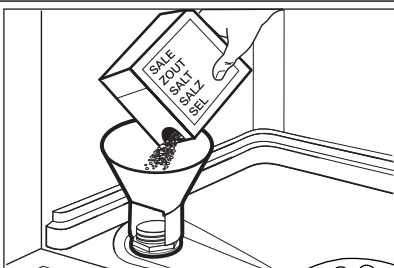

POZOR

Používejte pouze sůl do myčky. Jiné výrobky by mohly spotřebič poškodit. Při plnění může ze zásobníku na sůl unikat voda nebo sůl. Nebezpečí koroze. Po naplnění zásobníku na sůl jí zabráníte spuštěním programu.

1. Otočením víčka směrem doleva otevřete zásobník na sůl.
2. Do zásobníku na sůl nalijte 1 l vody (pouze při prvním plnění).
3. Naplňte zásobník na sůl solí do myčky.
4. Odstraňte sůl, která se vysypala okolo zásobníku na sůl.
5. Otočením víčka směrem doprava zásobník na sůl zavřete.

PLNĚNÍ DÁVKOVAČE LEŠTIDLA

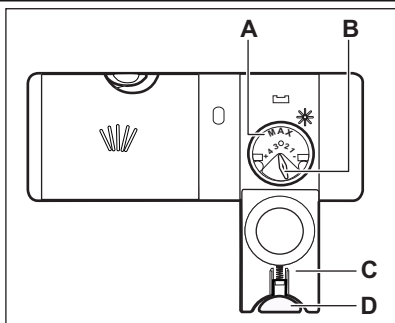

POZOR

Používejte pouze leštidlo pro myčky. Jiné výrobky by mohly spotřebič poškodit.



Leštidlo během poslední oplachovací fáze umožňuje usušení nádobí bez šmouh a skvrn.

1. Stiskněte uvolňovací tlačítko (D) a otevřete víčko (C).
2. Naplňte dávkovač leštidla (A), maximálně však po značku „MAX“.
3. Rozlité leštidlo setřete savým hadříkem, aby se netvořilo přílišné množství pěny.
4. Zavřete víčko. Ujistěte se, že se uvolňovací tlačítko zaklapne zpět.



Voličem můžete nastavit dávkované množství (B) jeho otočením do polohy 1 (nejmenší množství) až 4 (největší množství).

DENNÍ POUŽÍVÁNÍ

1. Otevřete vodovodní kohoutek.
2. Stisknutím tlačítka zap/vyp spotřebič zapněte. Zkontrolujte, zda je spotřebič v režimu nastavení. Viz „NASTAVENÍ A SPUŠTĚNÍ PROGRAMU“.
 - Pokud kontrolka stavu soli svítí, doplňte zásobník na sůl.
 - Pokud kontrolka stavu leštidla svítí, doplňte dávkovač leštidla.
3. Naplňte koše.
4. Přidejte mycí prostředek.
5. Nastavte a spusťte správný program pro daný druh náplně a stupeň znečištění.

PLNĚNÍ KOŠŮ



Viz příložený leták s příklady plnění košů.

- Spotřebič používejte pouze k mytí nádobí, které je bezpečné mýt v myčce.

- Do spotřebiče nevkládejte předměty vyrobené ze dřeva, rohoviny, hliníku mědi nebo cínu.
- Nevkládejte do spotřebiče předměty, které sají vodu (houby, hadry).
- Z nádobí odstraňte zbytky jídla.
- Připálené zbytky jídel na nádobí nechte změkknout.
- Duté nádobí (např. šálky, sklenice, hrnce) pokládejte dnem vzhůru.
- Dbejte na to, aby se nádobí nebo přístroje nelepily k sobě. Lžičce smíchejte s ostatními přístroje.
- Přesvědčte se, že se sklenice vzájemně nedotýkají.
- Malé předměty vložte do košíčku na přístroje.
- Lehké kusy vložte do horního koše. Dbejte na to, aby se jednotlivé kusy nádobí nehýbaly.
- Před spuštěním programu zkontrolujte, zda se ostříkovací ramena mohou volně otáčet.

POUŽITÍ MYČÍHO PROSTŘEDKU

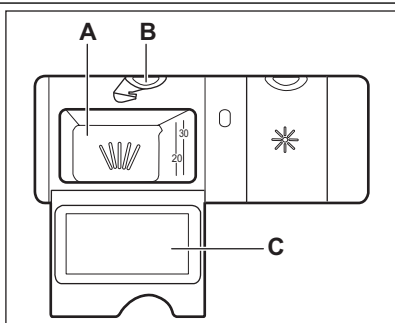

POZOR

Používejte pouze mycí prostředky určené pro myčky nádobí.

1. Stiskněte uvolňovací tlačítko (B) a otevřete víčko (C).
2. Mycím prostředkem naplňte komoru (A).
3. Pokud má program fázi předmytí, naneste na vnitřní stranu dvířek spotřebiče trochu mycího prostředku.
4. Pokud používáte mycí tablety, vložte tabletu do komory (A).
5. Zavřete víko. Ujistěte se, že se uvolňovací tlačítko zaklapne zpět.



Nepoužívejte větší množství mycího prostředku, než je správné. Řiďte se pokyny na balení mycího prostředku.



Mycí tablety se nemohou při krátkých programech plně rozpustit, a mohou tak na nádobí zanechat zbytky mycího prostředku. Mycí tablety doporučujeme používat spolu s dlouhými programy.

NASTAVENÍ A SPUŠTĚNÍ PROGRAMU

Režim nastavení

Spotřebič musí být při některých postupech v režimu nastavení.

Spotřebič je v režimu nastavení, když:

- Všechny kontrolky fázi se rozsvítí.
- Na displeji začne blikat čas posledně zvoleného programu.

Pokud se na ovládacím panelu zobrazí jiné údaje, současně stiskněte a podržte **Multitab** a **De-**

lay, dokud se spotřebič nepřepne do režimu nastavení.

Spuštění programu bez odloženého startu

1. Otevřete vodovodní kohoutek.
2. Stisknutím tlačítka Zap/Vyp spotřebič zapnete.
3. Zavřete dvířka spotřebiče.
4. Zkontrolujte, zda je spotřebič v režimu nastavení.
5. Otočte voličem programů a nastavte ukazatel programu na program, který chcete zvolit.
 - Na displeji bliká délka tohoto programu.
 - Rozsvítí se kontrolky fází nastaveného programu.
6. Stiskněte **Start**. Program se spustí.
 - Zůstane svítit pouze kontrolka právě probíhající fáze.
 - Na displeji se zobrazí délka programu, která se snižuje v krocích po jedné minutě.

Spuštění programu s odloženým startem

1. Nastavte program.
2. Opakovaně stiskněte **Delay**, dokud se na displeji nezobrazí čas odloženého startu, který chcete nastavit (1—24 hodin).
 - Na displeji bliká čas odloženého startu.
3. Stiskněte **Start**. Spustí se odpočet.
 - Na displeji se zobrazuje odpočítávání odloženého startu v krocích po jedné hodině.
 - Kontrolky fází nastaveného programu zhasnou.
- Po dokončení odpočtu se spustí nastavený program.
 - Rozsvítí se kontrolka právě probíhající fáze.

Otevření dvířek za chodu spotřebiče

Otevřením dvířek zastavíte chod spotřebiče. Když dvířka opět zavřete, bude spotřebič pokračovat od okamžiku přerušování.

Zrušení odloženého startu během jeho odpočítávání

Opakovaně stiskněte **Delay**, dokud:

- Na displeji se zobrazí délka programu.
- Rozsvítí se kontrolka mycí fáze.
- Program se spustí.

Zrušení programu

Současně stiskněte a podržte **Multitab** a **Delay**, dokud:

- Na displeji bliká délka tohoto programu.
- Rozsvítí se kontrolka mycí fáze.



Před spuštěním nového programu zkontrolujte, zda je v dávkovači mycí prostředek.

Na konci programu

Po dokončení programu se na displeji zobrazí **0** a zhasnou kontrolky fází.

1. Otevřete dvířka spotřebiče.
2. Stisknutím tlačítka Zap/Vyp spotřebič vypnete.
3. Zavřete vodovodní kohoutek.



Pokud nestisknete tlačítko Zap/Vyp, zařízení pro automatické vypnutí (**Auto Off**) spotřebič po několika minutách automaticky vypne. Snižuje se tak spotřeba energie.

- Aby nádobí lépe oschlo, ponechte dvířka spotřebiče pár minut otevřená.
- Nádobí před vyjmutím ze spotřebiče nechte vychladnout. Horké nádobí se snadněji poškodí.
- Nejprve vyjměte nádobí z dolního koše, a potom z koše horního.



Na stěnách a dvířkách spotřebiče může být voda. Nerezový povrch chladne rychleji než nádobí.

ČIŠTĚNÍ A ÚDRŽBA



UPOZORNĚNÍ

Před čištěním nebo údržbou spotřebičů vždy vypněte a vytáhněte síťovou zástrčku ze zásuvky.



Zanesené filtry a ucpaná ostříkovací ramena snižují výsledky mytí.

Pravidelně je kontrolujte a v případě potřeby je vyčistěte.

ČIŠTĚNÍ FILTRŮ

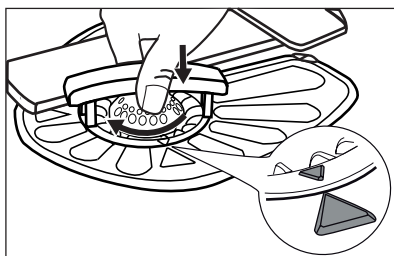
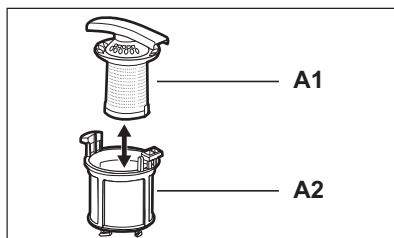
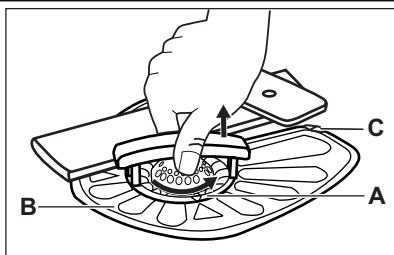

1. Otočte filtrem (A) proti směru hodinových ručiček a vyndejte jej.
2. Filtř (A) rozmontujete oddělením částí (A1) a (A2).
3. Vyměňte filtr (B).
4. Filtry vyčistěte vodou.
5. Vraťte filtr (B) na jeho původní místo. Ujistěte se, že je správně umístěn pod dvěma vodicími drážkami (C).
6. Sestavte filtr (A) vložte jej na jeho místo ve filtru (B). Otočte jím po směru hodinových ručiček, dokud se nezajistí.



Nesprávné umístění filtrů může mít z následků špatné výsledky mytí a poškození spotřebiče.

ČIŠTĚNÍ OSTŘÍKOVACÍCH RAMEN

Ostříkovací ramena nevyjímejte.

Jestliže se otvory v ostříkovacích ramenech zanesou nečistotami, odstraňte je úzkým špičatým předmětem.

ČIŠTĚNÍ VNĚJŠÍCH PLOCH

Vyčistěte spotřebič vlhkým měkkým hadrem.

Používejte pouze neutrální mycí prostředky. Nepoužívejte prostředky s drsnými částicemi, drátěnky nebo rozpouštědla.

ODSTRAŇOVÁNÍ ZÁVAD

Spotřebič nezačne pracovat nebo se během provozu zastavuje.

Nejprve zkuste najít řešení problému (viz tabulka). Pokud se vám to nepodaří, obraťte se na servisní středisko.

U některých poruch se na displeji zobrazí výstražný kód:

- **,10** - Spotřebič se neplní vodou.
- **,20** - Spotřebič nevypouští vodu.
- **,30** - Je aktivován systém proti vyplavení.



UPOZORNĚNÍ

Před kontrolou spotřebič vypněte.

Problém	Možná příčina	Možné řešení
Nespustil se program.	Zástrčka není zasunutá do zásuvky.	Zasuňte zástrčku do zásuvky.
	Dvířka spotřebiče jsou otevřená.	Zavřete dvířka spotřebiče.
	Nestiskli jste Start .	Stiskněte Start .
	Poškozená pojistka v pojistkové skříňce (vybavený jistič).	Vyměňte pojistku (znovu aktivujte jistič).
Spotřebič se neplní vodou.	Je nastavený odložený start.	Zrušte odložený start a vyčkejte na konec odpočítávání.
	Vodovodní kohoutek je zavřený.	Otevřete vodovodní kohoutek.
	Příliš nízký tlak vody.	Kontaktujte vaši vodárenskou společnost.
	Vodovodní kohoutek je ucpaný nebo zanesený vodním kamenem.	Vyčistěte vodovodní kohoutek.
	Filtr v přívodní hadici je zanesený.	Vyčistěte filtr.
	Přívodní hadice je přehnutá nebo zkroucená.	Ujistěte se, že je hadice správně umístěná.
	Je aktivován bezpečnostní systém proti vyplavení. Ve spotřebiči uniká voda.	Zavřete vodovodní kohoutek a obraťte se na servisní středisko.
Spotřebič nevypouští vodu.	Přípojka sifonu je ucpaná.	Vyčistěte přípojku sifonu.
	Vypouštěcí hadice je přehnutá nebo zkroucená.	Ujistěte se, že je hadice správně umístěná.

Po kontrole spotřebič zapněte. Program bude pokračovat od okamžiku, ve kterém byl přerušen. Pokud se problém objeví znovu, obraťte se na servisní středisko.

Pokud se na displeji zobrazí jiný výstražný kód, obraťte se na servisní středisko.







NÁDOBÍ NENÍ DOSTATEČNĚ UMYTÉ NEBO SUCHÉ

Problém	Možná příčina	Možné řešení
Nádobí není čisté.	Filtry jsou ucpané.	Vyčistěte filtry.

Problém	Možná příčina	Možné řešení
	Filtry nejsou správně sestavené a umístěné.	Zkontrolujte, zda jsou filtry správně sestavené a umístěné.
	Ostříkovací ramena jsou zanesená.	Odstraňte zbytky nečistot pomocí úzkého špičatého předmětu.
	Zvolený program nebyl vhodný pro daný druh náplně a stupeň znečištění.	Ujistěte se, že je zvolený program vhodný pro daný druh náplně a stupeň znečištění.
	Nesprávné rozmístění nádobí v koších. Voda nemohla omýt všechno nádobí.	Ujistěte se, že je nádobí v koších správně rozloženo a že voda jej může zcela snadno omývat.
	Ostříkovací ramena se nemohou volně otáčet.	Ujistěte se, že je nádobí v koších správně rozloženo a neblokuje ostříkovací ramena.
	Nedostatečné množství mycího prostředku.	Ujistěte se, že jste do dávkovače před spuštěním programu přidali správné množství mycího prostředku.
	V dávkovači nebyl žádný mycí prostředek.	Ujistěte se, že jste do dávkovače před spuštěním programu přidali mycí prostředek.
Částečky vodního kamene na nádobí.	Zásobník na sůl je prázdný.	Ujistěte se, že je v zásobníku na sůl dostatečné množství soli.
	Nastavený stupeň změkčovače vody je nesprávný.	Ujistěte se, zda nastavený stupeň změkčovače vody odpovídá tvrdosti vody ve vaší oblasti.
	Víčko zásobníku na sůl je uvolněné.	Víčko utáhněte.
Na nádobí a skle jsou bílé šmouhy a skvrny nebo modravý potah.	Uvolňuje se příliš velké množství leštidla.	Snižte dávkování leštidla.
	Nadměrné množství mycího prostředku.	Ujistěte se, že jste do dávkovače před spuštěním programu přidali správné množství mycího prostředku.
Na nádobí a skle jsou zaschlé vodní kapky.	Uvolňuje se příliš malé množství leštidla.	Zvyšte dávkování leštidla.
	Příčinou může být kvalita mycího prostředku.	Zkuste jinou značku mycího prostředku.
Nádobí je mokré.	<ul style="list-style-type: none"> • Program neobsahoval žádnou sušicí fázi. • Program obsahoval sušicí fázi při nízké teplotě. 	Aby nádobí lépe oschlo, ponechte dvířka myčky pár minut otevřená.
Nádobí je vlhké a matné.	Dávkovač leštidla je prázdný.	Ujistěte se, že je v dávkovači leštidlo.

Problém	Možná příčina	Možné řešení
	Příčinou může být kvalita leštidla.	Zkuste jinou značku leštidla.
	Příčinou může být kvalita kombinovaných mycích tablet.	<ul style="list-style-type: none"> Zkuste jinou značku kombinovaných mycích tablet. Zapněte dávkovač leštidla a použijte leštidlo spolu s kombinovanými mycími tabletami.

Zapnutí dávkovače leštidla při zapnuté funkci Multitab

1. Stisknutím tlačítka Zap/Vyp spotřebič zapněte.
2. Zkontrolujte, zda je spotřebič v režimu nastavení. Viz „NASTAVENÍ A SPUŠTĚNÍ PROGRAMU“.
3. Otočte voličem programu, dokud se na displeji nezobrazí dvě vodorovné stavové čárky.
4. Současně stiskněte a podržte **Multitab** a **Delay**, dokud nezačnou blikat kontrolky , , a .
5. Stiskněte **Delay**.
 - Ukazatele  a  zhasnou.
 - Ukazatel  dále bliká.
 - Na displeji se zobrazí nastavení dávkovače leštidla.

<i>0 d</i>	Vypnuto
<i>1 d</i>	Zap

6. Opětovným stisknutím **Delay** změňte nastavení.
7. Nastavení potvrďte vypnutím spotřebiče.

INSTALACE



UPOZORNĚNÍ
Viz „BEZPEČNOSTNÍ INFORMACE“.

UMÍSTĚNÍ POD KUCHYŇSKOU PRACOVNÍ DESKU

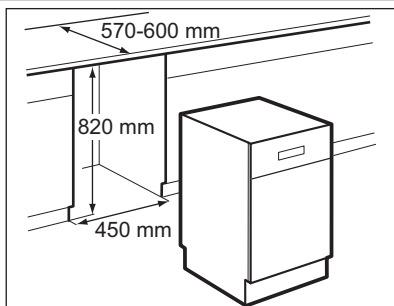

1. Zkontrolujte, zda rozměry místa pro instalaci souhlasí s rozměry na obrázku.
2. Umístěte spotřebič v blízkosti přívodu vody a odpadu.

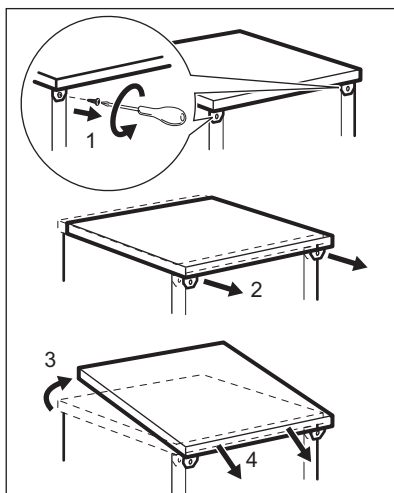

3. Odstraňte horní pracovní desku spotřebiče.
4. Utažením či povolením seřizovacích nožiček nastavte správnou výšku spotřebiče.
Při správném vyrovnání se dvířka spotřebiče správně zavírají a těsní.
5. Nainstalujte spotřebič pod kuchyňskou desku.

PŘÍPOJKA ODPADU

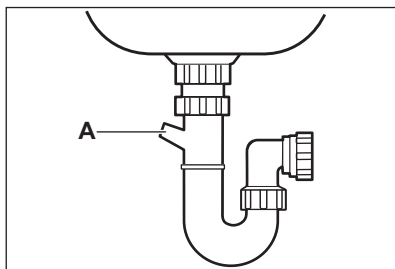
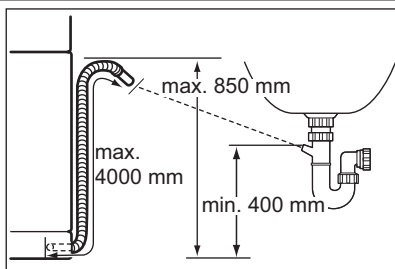

Vypouštěcí hadici připojte:

- K sifonu. Připojte vypouštěcí hadici pod kuchyňskou desku. Tím se zabrání tomu, aby odpadní voda ze sifonu tekla zpět do spotřebiče.
- Ke vodnímu potrubí s odvětrávacím prouděchem. Vnitřní průměr musí být minimálně 40 mm.

Ze dřezu odstraňte při vypouštění spotřebiče zátku. Zabráníte tak vracení vody zpět do spotřebiče.

Prodlužovací hadice k vypouštěcí hadici nesmí být delší než 2 m a musí mít stejný průměr jako vypouštěcí hadice.

Jestliže vypouštěcí hadici připojíte k přípoje sifonu pod dřezem, je nutné odstranit plastovou membránu (A). Neúplné odstranění membrány způsobí ucpání sifonu a problémy s vypouštěním.

Spotřebič je vybaven zpětným ventilem, který brání vracení špinavé vody zpět do spotřebiče. Pokud je sifon pod dřezem vybaven zpětným ventilem, odstraňte jej, abyste zajistili správné vypouštění spotřebiče.

TECHNICKÉ INFORMACE

Rozměry	Šířka / Výška / Hloubka (mm)	446 / 850 / 610
Připojení k elektrické síti	Viz typový štítek.	
	Napětí	220-240 V
	Frekvence	50 Hz
Tlak přívodu vody	Min. / max. (bar / MPa)	(0,5 / 0,05) / (8 / 0,8)
Přívod vody ¹⁾	Studená nebo teplá voda ²⁾	max. 60 °C
Kapacita	Jídelní soupravy	9

¹⁾ Přívodní hadici připojte ke kohoutku se závitem 3/4".

²⁾ Pokud odebíráte horkou vodu z alternativních zdrojů (např. solární panely, větrná energie), použijte tuto horkou vodu ke snížení spotřeby energie.

