

WIN 121

Pračka

Návod k instalaci a použití



Návod k instalaci a obsluze

Vážený zákazníku,
děkujeme Vám, že jste si zakoupil výrobek společnosti Indesit Company, SpA.

Při vybírání přístroje pečlivě zvažte, jaké činnosti a funkce od přístroje požadujete. To, že výrobek nevyhovuje Vaším pozdějším nárokům, nemůže být důvodem k reklamaci. Před prvním použitím si pozorně přečtěte přiložený český návod, který dodává firma Indesit Company, SpA ke svým dováženým výrobkům a důsledně se jím řiďte. Veškeré výrobky slouží pro domácí použití. Pro profesionální použití jsou určeny výrobky specializovaných výrobců. Všechny doklady o koupi a o eventuelních opravách Vašeho výrobku pečlivě uschovejte pro poskytnutí maximálně kvalitního záručního i pozáručního servisu.

Dodržování těchto zásad povede k Vaší spokojenosti. V případě jejich nerespektování však nemůžeme uznat případnou reklamaci. Doporučujeme Vám po dobu záruční lhůty uchovat původní obaly k výrobku.

Než budete kontaktovat servisní středisko, pečlivě prostudujte návod k obsluze a záruční podmínky uvedené v záručním listě. Pokud bude při opravě zjištěno, že závada nespadá do záruky, uhradí vzniklé náklady zákazník.

Vážený zákazníku návod, který jste obdržel k našemu výrobku, vychází z všeobecného návodu pro celou výrobkovou řadu. Z tohoto důvodu může dojít k situaci, že některé funkce, ovládací prvky a příslušenství nejsou určeny pro Váš výrobek. Děkujeme za pochopení.

Pro zajištění trvalé účinnosti a bezpečnosti tohoto zařízení doporučujeme:

- Obracujte se pouze na servisní středisko autorizované výrobcem.
- Je nutné používat pouze originální náhradní díly.

CZ

CZ

Obsah

Instalace, 4-5

Vybalení a vyvážení
Připojení elektřiny a vody
První prací cyklus
Technické údaje

Popis pračky, 6

Ovládací panel
Kontrolky

Zapnutí a programy, 8

Stručně: jak spustit program
Tabulka s programy

Uživatelská nastavení, 9

Nastavení teploty
Funkce

Prací prostředky a prádlo, 10

Dávkovač pracího prostředku
Příprava prádla
Speciální typy prádla

Opatření a rady, 11

Obecné bezpečnostní opatření
Recyklace a likvidace
Úspora energie a ochrana životního prostředí

Péče a údržba, 12

Odpojení přívodu vody a elektřiny
Čištění pračky
Čištění dávkovače pracího prostředku
Péče o dvířka a buben pračky
Čištění čerpadla
Kontrola hadice pro přívod vody

Řešení problémů, 13

Servis, 14

Než se obrátíte na servisní středisko

WIN 121

Instalace

! Uschovejte si tento návod k obsluze. Pokud budete pračku prodávat nebo přesunovat, ujistěte se, že návod k obsluze je k pračce přiložen, aby informoval nového vlastníka pračky o tom, jak pračku používat.

! Pečlivě si tento návod k obsluze přečtěte: obsahuje důležité informace o instalaci, používání a bezpečnosti.

Vybalení a vyvážení

Vybalení

1. Pračku vybalte.
2. Zkontrolujte, zda během transportu nedošlo k poškození pračky. Pokud je pračka poškozená, neinstalujte ji a obraťte se na vašeho prodejce.

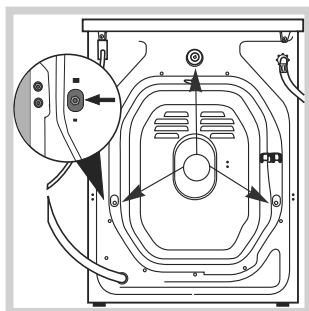

3. Odstraňte 3 ochranné šrouby a pryžovou podložku s příslušnou rozpěrkou umístěné na zadním panelu pračky (viz obrázek).

4. Utěsněte otvory po šroubech přiloženými plastovými záslenkami.
5. Všechny součásti si pečlivě uschovejte: budete je opět potřebovat, pokud budete muset pračku přemístit na jiné místo.

! Balící materiál není hračka pro děti.

Vyvážení

1. Pračku umístěte na rovnou, stabilní podlahu. Neopírejte ji o stěny, nábytek nebo jiné předměty.

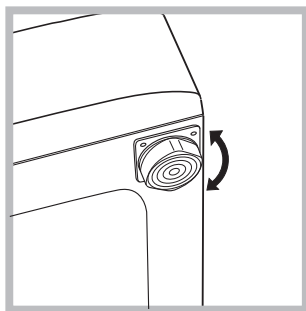

2. Pokud není podlaha perfektně rovná, kompenzujte jakékoliv nerovnosti utáhnutím nebo vyšroubováním nastavitelných předních nožek (viz obrázek); úhel náklonu měřený vzhledem k podlaze nesmí přesáhnout 2°.

Správným vyvážením pračky zajistíte její stabilitu a vyhnete se tak jakýmkoliv vibracím, hluku nebo posunování během provozu. Pokud pračku umístíte na připevněný nebo volně položený koberec, nastavte podpěry tak, aby byl zajištěn dostatečný prostor pod pračkou pro větrání.

Připojení elektřiny a vody

Připojení hadice pro přívod vody

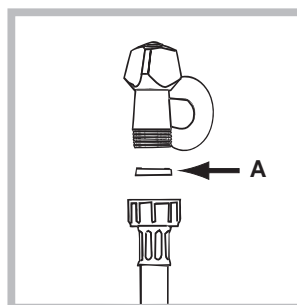

1. Na konec přívodní hadice nasadte přiložené těsnění A a přišroubujte hadici k přívodu studené vody pomocí 3/4" přípojky (viz obrázek). Před připojením hadice nechte trochu vody odtéci, dokud nepoteče zcela čistá.

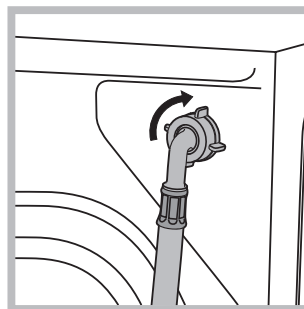

2. Druhý konec hadice pro studenou vodu přišroubujte na přívodku studené vody umístěné vpravo nahoře na zadní stěně zařízení (viz obrázek).

3. Ujistěte se, že hadice není zalomená nebo ohnutá.

! Přívodní tlak vody musí odpovídat rozmezí hodnot uvedených v tabulce technických údajů (viz následující strana).

! Pokud není hadice pro přívod vody dostatečně dlouhá, obraťte se na obchodníka nebo na autorizovaného opraváře.

! Nikdy nepoužívejte hadice, které již byly dříve použity.

Připojení hadice pro odvod vody

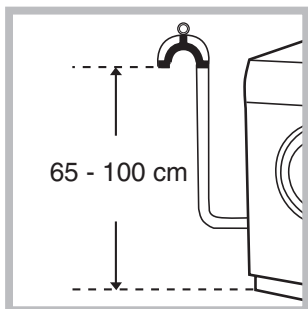

Hadici pro odvod vody umístěte přes okraj umyvadla, vany, nebo ji připojte k odtokovému kanálu. Hadice nesmí být zalomena a její konec musí být ve výši 65 - 100 cm od podlahy. Volný konec hadice nesmí být umístěn pod hladinou vody.

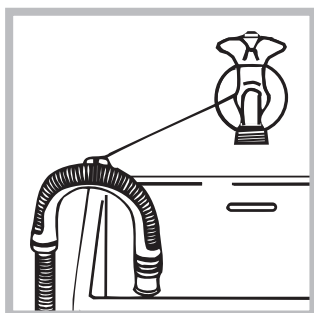

Pro upevnění hadice k okraji vany nebo umyvadla použijte upevňovací systém (viz obrázek), kterým hadici připevníte ke kohoutku.

! Nedoporučujeme používat prodlužovací hadice; v případě naprosté nutnosti použijte prodlužovací hadici, která musí mít stejný průměr jako hadice originální a nesmí být delší než 150 cm.

Elektrické připojení

Před připojením zařízení k síti se ujistěte, že:

- zásuvka je uzemněna a její parametry odpovídají platným normám.
- zásuvka může být zatížena maximálním příkonem pračky, uvedeným v tabulce technických údajů (viz *vpravo*).
- Napětí v zásuvce musí být též rozmezí uvedeném v tabulce technických údajů (viz *vpravo*).
- Zásuvka elektrického proudu je kompatibilní s vidlicí síťového přívodu pračky. Pokud tomu tak není, požádejte technika autorizovaného servisu o výměnu vidlice.

! Pračka se nesmí instalovat ve venkovním prostředí, a to ani na místě, které je zakryto přístřeškem. Je totiž velice nebezpečné vystavit pračku působení deště nebo bouřky.

! Při umístění pračky zajistěte, aby zásuvka ve zdi byla snadno přístupná.

! Nepoužívejte prodlužovací kabely nebo rozdvojky.

! Síťový přívod nesmí být nijak zalomen nebo nebezpečně stisknut.



! Síťový přívod může být vyměněn pouze autorizovaným servisním pracovníkem.

Varování! Výrobce se zříká jakékoliv odpovědnosti, pokud tato pravidla nebudou respektována.

První prací cyklus

Jakmile byla pračka nainstalována, spusťte před zahájením jejího používání prací cyklus s přidáním pracího prostředku a bez prádla. Prací cyklus nastavte na 90°C a bez předpírky.

Technické údaje

Model	WIN 121
Rozměry	šířka 59.5 cm výška 85 cm hloubka 52.5 cm
Kapacita	1-5 kg prádla
Elektrické připojení	viz technické údaje uvedené na typovém štítku upevněném na zařízení
Přípojka vody	maximální tlak 1 MPa (10 barů) minimální tlak 0.05 MPa (0.5 baru) kapacita bubny 46 l
Rychlost otáček	až 1200 otáček/min.
Kontrolní programy podle nařízení EN 60 456	program 3, teplota 60°C; praní s náplní prádla 5 kg
 	Tento spotřebič vyhovuje nařízením Evropského společenství: - 89/336/CEE z 03/06/89 (elektromagnetická kompatibilita) a následným úpravám - 2006/95/CE (o nízkém napětí) - 2002/96/CE
Hlučnost	66 dB(A) (praní) 77 dB(A) (odstředování)

Popis pračky

Ovládací panel

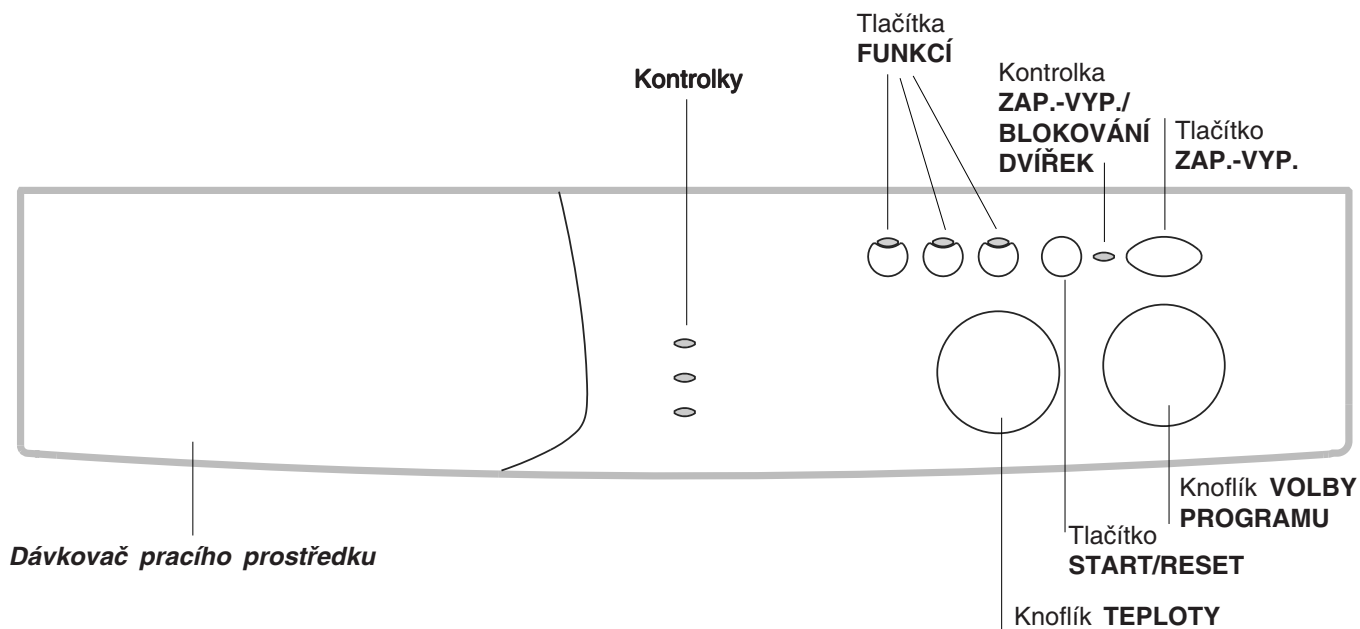

Dávkovač pracího prostředku: pro přidání pracího prostředku a aviváže (viz strana 10).

KONTROLKY: indikují, která fáze pracího programu probíhá.

Tlačítka **FUNKCÍ:** volba dostupných funkcí. Knoflík odpovídající zvolené funkci zůstane svítit.

Knoflík VOLBY TEPLoty: nastavení teploty nebo praní ve studené vodě (viz strana 9).

Tlačítko **START/RESET:** pro zahájení programu praní nebo zrušení nesprávného nastavení.

Kontrolka **ZAP.-VYP./BLOKOVÁNÍ DVÍŘEK:** indikace, zda je pračka zapnutá a zda lze otevřít dvířka pračky (viz strana 7).

Tlačítko **ZAP./VYP.:** pro zapnutí a vypnutí pračky.

Knoflík VOLBY PROGRAMU: volba pracích programů. Knoflík se v průběhu programu neotáčí.

KONTROLKY

Kontrolky LED vám ukazují důležité informace:

Probíhající fáze praní:

Kontrolky se v průběhu programu postupně rozsvěčují a tím indikují probíhající fáze praní:



Předpírka / Praní



Máchání



Odstředování

Poznámka: během vypouštění vody se rozsvítí kontrolka pro odstředování.

Tlačítka funkcí

Mají podobný význam jako kontrolky. Pokud je vybrána nějaká funkce, rozsvítí se tlačítko této funkce.

Pokud je vybrána funkce, která se neshoduje s vybraným programem, tlačítko začne blikat a zvolenou funkci nelze použít.

Pokud je nastavena funkce, která není kompatibilní s jinou, již dříve nastavenou funkcí, aktivuje se pouze naposledy zvolená funkce.



KONTROLKA ZAP.-VYP. / ZABLOKOVÁNÍ DVÍŘEK

Pokud tato kontrolka svítí, dvířka jsou blokována, aby nešla náhodně otevřít. Abyste se vyvarovali poškození, vyčkejte až kontrolka začne blikat, než otevřete dvířka pračky.





! Pokud bliká kontrolka ZAP.-VYP. / ZABLOKOVÁNÍ DVÍŘEK spolu s nejméně jednou další jakoukoliv kontrolkou LED, znamená to, že pračka neběží správně (viz strana 13).

Zapnutí a programy

Stručně: jak spustit program

1. Pračku zapnete stisknutím tlačítka .
Rozsvítí na několik sekund všechny kontrolky a kontrolka ZAP.-VYP./BLOKOVÁNÍ DVÍŘEK začne blikat.
2. Vložte prádlo do pračky a zavřete dvířka spotřebiče.
3. Nastavte knoflík PROGRAMME na požadovaný program.
4. Nastavte teplotu vody pro praní (viz strana 9).
5. Přidejte prací prostředek a aviváž (viz strana 10).
6. Spusťte nastavený program stisknutím tlačítka START/RESET.
Pro zrušení nastaveného programu stiskněte tlačítko START/RESET na cca 2 sekundy.
7. Po skončení programu začne kontrolka ZAP.-VYP./BLOKOVÁNÍ DVÍŘEK blikat a dvířka pračky se mohou otevřít. Vyndejte prádlo a nechejte dvířka pračky otevřená, aby vyschl buben. Vypněte pračku stisknutím tlačítka .

Tabulka programů

Typ prádla a stupeň znečištění	Programy	Teplota	Prací prášek		Aviváž	Délka programu	Popis pracího cyklu
			Před.	Praní			
Bavlna							
Extrémně zašpiněné bílé prádlo (prostěradla, ubrusy, apod.)	1	90 °C	•	•	•	167	Předpírka, hlavní praní, máchání, odstředování, konečné odstředování
Extrémně zašpiněné bílé prádlo (prostěradla, ubrusy, apod.)	2	90 °C		•	•	152	Hlavní praní, máchání, odstředování, konečné odstředování
Silně zašpiněné bílé a stálobarevné prádlo	3	60 °C		•	•	158	Hlavní praní, máchání, odstředování, konečné odstředování
Silně zašpiněné bílé prádlo a choulostivé	3	40 °C		•	•	143	Hlavní praní, máchání, odstředování, konečné odstředování
Mírně zašpiněné bílé a choulostivé barevné prádlo (košile, halenky, atd.)	4	40 °C		•	•	99	Hlavní praní, máchání, odstředování, konečné odstředování
Mírně zašpiněné choulostivé barevné prádlo	5	30 °C		•	•	92	Hlavní praní, máchání, odstředování, konečné odstředování
Syntetika							
Silně zašpiněné stálobarevné prádlo (dětské prádlo, atd.)	6	60 °C		•	•	80	Hlavní praní, máchání, odstředování s ochranou proti zmačkání nebo šetrné odstředování
Stálobarevné prádlo (všechny druhy mírně zašpiněného prádla)	6	40 °C		•	•	71	Hlavní praní, máchání, odstředování s ochranou proti zmačkání nebo šetrné odstředování
Silně zašpiněné choulostivé prádlo (dětské prádlo, atd.)	7	50 °C		•	•	75	Hlavní praní, máchání, odstředování s ochranou proti zmačkání nebo šetrné odstředování
Choulostivé barvy (všechny druhy mírně zašpiněného prádla)	8	40 °C		•	•	71	Hlavní praní, máchání, odstředování s ochranou proti zmačkání nebo šetrné odstředování
Choulostivé barvy (všechny druhy mírně zašpiněného prádla)	9	30 °C		•	•	30	Hlavní praní, máchání a šetrné odstředování
Choulostivé prádlo							
Vlna	10	40 °C		•	•	50	Hlavní praní, máchání a šetrné odstředování
Velmi jemné látky (záclony, hedvábí, viskóza, atd.)	11	30 °C		•	•	52	Hlavní praní, máchání, ochrana proti zmačkání nebo vypuštění vody
ČÁSTEČNÉ PROGRAMY							
Máchání					•		Máchání a odstředování
Šetrné máchání					•		Máchání, ochrana proti zmačkání nebo vypuštění vody
Odstředování							Vypuštění vody a intenzivní odstředování
Šetrné odstředování							Vypuštění vody a šetrné odstředování
Vypuštění vody							Vypuštění vody

Poznámka:

Funkce ochrany proti zmačkání prádla: viz následující stranu. Informace uvedené v tabulce jsou pouze informativní.

Speciální program

Denní program (program 9 pro syntetické látky) je navržen pro praní mírně špinavého prádla během krátké doby: program trvá pouze 30 minut a šetří energii i čas. Při tomto nastaveném programu (program 9, teplota 30°C) můžete prát různé druhy tkanin dohromady (kromě vlny a hedvábí) s maximální náplní 3 kg.

Pro tento prací program doporučujeme použít tekutý prací prášek.

Nastavení teploty

Otočením knoflíku nastavování teploty nastavte teplotu praní (viz tabulka s programy na předchozí straně). Teplotu lze nastavit nižší, nebo dokonce i praní ve studené vodě (❄).



CZ

Funkce

Zapnutí funkcí:

1. stiskněte tlačítko požadované funkce podle tabulky níže;
2. funkce je aktivní, pokud tlačítko požadované funkce svítí.

Poznámka: Pokud tlačítko vybrané funkce bliká, znamená to, že tato funkce nemůže být vybrána pro nastavený program.

Funkce	Efekt	Komentář	Možno použít s těmito programy:
 Rychlé praní	Zkracuje dobu trvání pracího cyklu o dobu 30%		1, 2, 3, 4, 5, 6, 7, 8
 Extra máchání	Zvyšuje účinek máchání.	Tuto funkci doporučujeme použít, když je pračka plně naložena prádlem nebo pokud jste použili velké množství pracího prášku.	1, 2, 3, 4, 5, 6, 7, 8 a máchání.
1200 - 600	Snižuje rychlost odstředování		Všechny programy kromě programu 11 a vypuštění vody

Ochrana před zmačkáním

Tato funkce přeruší prací program a prádlo zůstane ještě před provedením ždímání ležet ve vodě. Funkce se aktivuje pouze během programů 6 - 7 - 8 - 11 a cyklu šetrného ždímání.

Abyste dokončili cyklus, stiskněte tlačítko START/RESET.

Chcete-li nechat proběhnout pouze vypuštění vody, nastavte knoflík na příslušný symbol  a stiskněte tlačítko START/RESET.

Poznámka: Aby se předešlo nadměrným vibracím, pračka rozdělí před každým ždímáním rovnoměrně prádlo průběžným otáčením bubny při rychlosti, která je o trochu rychlejší, než normální praní.

Pokud ani potom není náplň pračky rovnoměrně rozložena, provede pračka ždímání při nižší rychlosti, než byla nastavena.

Pokud je prádlo nadměrně nevyvážené, pračka se pokusí jej rozložit, namísto aby spustila odstředování.

Vyvažování prádla může způsobit, že se celková doba trvání pracího cyklu prodlouží, maximálně však o 10 minut.

Prací prostředky a prádlo

Dávkač pracího prostředku

Dobré výsledky praní také závisí na správném dávkování pracího prostředku: velké množství pracího prostředku nezajistí účinnější praní. Naopak se může prací prostředek hromadit uvnitř pračky a také dochází k většímu znečištění životního prostředí.

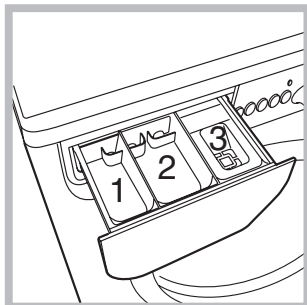

Otevřete dávkovač pracího prostředku, nasypete prací prostředek a vlijte aviváž následujícím způsobem:

Speciální typy prádla

Záclony: záclony složte a vložte je do povlaku na polštář nebo do síťovinového sáčku. Perte je samostatně, nepřekračujte polovinu jedné várky prádla. Použijte program 10, který automaticky neobsahuje cyklus ždímání.

Prošívané kabáty a větrovky: pokud jsou naplněny husím nebo kachním peřím, můžete je prát v pračce. Oděvy otočte naruby a vložte do pračky, max. 2-3 kg. Zopakujte cyklus máchání jednou nebo dvakrát a poté použijte cyklus jemného ždímání.

Vlna: abyste docílili co nejlepších výsledků, použijte speciální prací prostředek. Dbejte na to, abyste nepřekročili 1 kg.

Oddíl 1: prací prostředek pro předpírku (prášek)

Oddíl 2: prací prostředek pro vlastní praní (prášek nebo tekutý prací prostředek)

Tekutý prací prostředek by měl být do oddílu přidán bezprostředně před zahájením pracího cyklu.

Oddíl 3: další prostředky (aviváž atd.)

Aviváž by neměla přesáhnout mřížku.

! Nepoužívejte prostředek na ruční praní, mohlo by se vytvořit přílišné množství pěny.

Příprava prádla

- Prádlo rozdělte podle:
 - typu vlákna / symbolu na štítku
 - barvy - oddělte barevné prádlo od bílého
- Vyprázdněte všechny kapsy a zkontrolujte, zda knoflíky pevně drží
- Nepřekračujte limity pro hmotnost jedné várky prádla uvedené níže:
 - Silné, pevné prádlo: max. 5 kg
 - Syntetické prádlo: max. 2,5 kg
 - Choulostivé prádlo: max. 2 kg
 - Vlna: max 1 kg

Kolik jednotlivé kusy prádla váží?

- 1 prostěradlo 400 - 500 g
- 1 povlak na polštář 150 - 200 g
- 1 ubrus 400 - 500 g
- 1 župan 900 - 1200 g
- 1 ručník 150 - 250 g

! Pračka byla zkonstruována a vyrobena v souladu s platnými mezinárodními bezpečnostními předpisy. Následující informace slouží pro vaši bezpečnost, a proto by jim měla být věnována patřičná pozornost.

Obecné bezpečnostní opatření

- Toto zařízení bylo zkonstruováno pro domácí používání a jeho funkce nesmí být měněny.
- Tato pračka by měla být obsluhována pouze dospělými osobami a v souladu s pokyny uvedenými v tomto návodu k obsluze.
- Nikdy se zapnuté pračky nedotýkejte, pokud jste naboso nebo pokud máte vlhké nebo mokré ruce nebo nohy.
- Chcete-li vytáhnout zástrčku síťového přívodu ze zásuvky, netahejte za kabel síťového přívodu, ale uchopte samotnou zástrčku a vytáhněte ji.
- Neotevírejte dávkovač pracího prostředku, pokud je pračka v provozu.
- Nenamáčejte ruce do odtékající vody, protože může být velmi horká.
- Nikdy se nesnažte dvířka pračky otevřít násilím, mohlo by dojít k poškození mechanismu zablokování dvířek.
- Pokud pračka nesprávně pracuje, za žádných okolností se nedotýkejte vnitřních částí pračky ve snaze pračku opravit.
- V žádném případě nedovolte dětem, aby se pohybovaly v bezprostřední blízkosti pračky během doby, kdy je v provozu.
- Během pracího cyklu se mohou dvířka pračky zahřát na vysokou teplotu.
- Pokud musí být pračka přemístěna jinam, přesunujte ji s pomocí dvou nebo tří osob s nejvyšší pečlivostí. Nepokoušejte se ji přesunovat sami, protože je velice těžká.
- Než vložíte prádlo do pračky ujistěte se, že je buben prázdný.

Recyklace

- Obaly: Respektujte místní předpisy pro zacházení s použitými obalovými materiály, patří do tříděného odpadu a následně jsou recyklovány.

Likvidace a nakládání se starými elektrickými spotřebiči

- Direktiva EU 2002/96/EC o zacházení s použitými elektrickými a elektronickými zařízeními (WEEE) definuje postupy zpětného odběru a následného zpracování (recyklace) všech použitých elektrozařízení, kterých se spotřebitelé rozhodli zbavit a zakazuje, aby staré domácí spotřebiče byly likvidovány v netříděném komunálním odpadu. Staré spotřebiče musí být shromažďovány odděleně s požadavkem na jejich neoptimálnější využití a recyklaci a zamezení vlivu na



lidské zdraví a životní prostředí. Symbol "přeškrtnuté popelnice", uvedený na výrobcích, říká spotřebiteli, že tento použitý výrobek po skončení životnosti NESMÍ být odložen do smíšeného komunálního odpadu.

Informace o zpětném odběru a následné likvidaci použitých elektrozařízení vám poskytnou všichni prodejci elektrospotřebičů a vaše obecní úřady. Informace naleznete také na internetových stránkách výrobců elektrospotřebičů, obecních úřadů a samozřejmě Ministerstva životního prostředí.

!!! Dodržením doporučení a informací o zacházení se starými výrobky aktivně podpoříte ochranu zdraví a životního prostředí, odevzdáním starých výrobků na místech zpětného odběru vyloučíte možnost poškození zdraví a životního prostředí nebezpečnými látkami obsaženými v některých výrobcích !!!

Úspora energie a ochrana životního prostředí

Technologie šetrná k životnímu prostředí

Skrz okénko ve dvířkách můžete vidět jen malé množství vody, což není závada, ale výsledek nejnovější technologie. Tato technologie zajišťuje nejlepší výsledek praní při poloviční spotřebě vody. Chráníme životní prostředí.

Úspora pracího prostředku, vody, energie a času

- Do pračky by měla být vždy dávana plná várka prádla. Vyprání jedné plné várky prádla namísto dvou polovičních Vám umožní uspořit až 50% energie.
- Cyklus předpírky je nutné použít pouze tehdy, pokud je prádlo silně zašpiněné. Ušetříte tak prací prášek, čas, vodu a 5-15% elektrické energie.
- Pokud skvrny před zahájením praní ošetříte odstraňovačem skvrn nebo prádlo namočíte do vody, nebudete muset prát při vysoké teplotě. Program při 60°C místo 90°C či program se 40°C místo 60°C vám ušetří až 50% elektrické energie.
- Používejte správné množství pracího prostředku v závislosti na tvrdosti vody, stupni znečištění prádla a množství prádla. Ušetříte tak nejen peníze, ale i životní prostředí: i když jsou prací prostředky biologicky odbouratelné, obsahují přísady, které mohou poškodit životní prostředí. Také se snažte používat co nejméně aviváž.
- Pokud budete pračku používat v období od pozdních večerních do brzkých ranních hodin, pomůžete snížit zatížení el. systému během špičky.
- Pokud má být prádlo vysušeno v sušičce, zvolte vysokou rychlost ždímání. Prádlo tak bude obsahovat málo vody a ušetříte čas a energii při sušení.

Péče a údržba

Odpojení přívodu vody a elektřiny

- Po každém praní uzavřete přívod vody. Tím omezíte opotřebenění vodního systému pračky a také zabráníte případnému vytečení vody.
- Během čištění a během provádění jakékoliv údržby pračku odpojte od zdroje elektrické energie.

Čištění pračky

Vnější a pryžové části pračky mohou být čištěny měkkým hadříkem namočeným ve vlažné vodě s přídavkem mycího prostředku. Nepoužívejte rozpouštědla nebo abrazivní prostředky.

Čištění dávkovače pracího prostředku

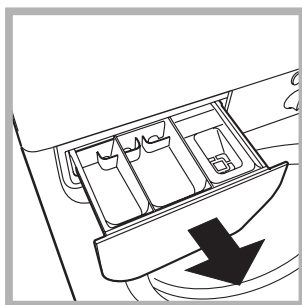

Vyjměte dávkovač pracího prostředku tak, že jej vytáhnete směrem k sobě (viz obrázek). Umyjte jej pod tekoucí vodou. Dávkovač čistěte pravidelně a často.

Péče o dvířka a buben pračky

- Dvířka pračky nechávejte vždy pootevřená, aby nedocházelo k vytváření nepříjemného zápachu, popřípadě plísní.

Čištění čerpadla

Pračka je vybavena samočisticím čerpadlem, který nevyžaduje provádění žádné údržby. Někdy mohou drobné věci (knoflíky, mince apod.) zapadnout do záchytné komory, která chrání čerpadlo. Dostanete se k ní po odejmutí předního dolního panelu.

! Ujistěte se o tom, že pračka ukončila praní a odpojte ji od přívodu elektřiny.

Přístup do záchytné komory:

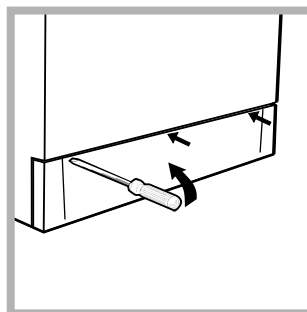

1. Pomocí šroubováku odstraňte přední dolní panel (viz obrázek).

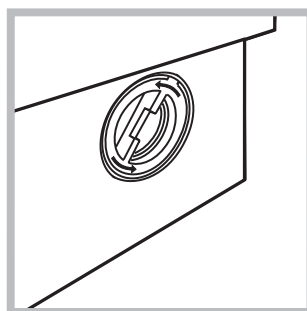

2. Otáčením proti směru hodinových ručiček odstraníte víčko (viz obrázek). Po otevření může vytéci malé množství vody. To je zcela normální.

3. Vnitřek pečlivě vyčistěte.
4. Našroubujte víčko zpět.
5. Nasadte přední dolní panel a ujistěte se, že jsou západky na správných místech předtím, než na panel zatlačíte směrem k přístroji.

Kontrola hadice pro přívod vody

Kontrolujte hadici pro přívod vody alespoň jednou ročně. Pokud je jakkoliv poškozená, ihned ji vyměňte. Během praní je tlak vody vysoký a porušená hadice by mohla snadno prasknout.

! Nikdy nepoužívejte k výměně hadici, která není nová.

Pračka může někdy fungovat nesprávně. Než zavoláte na servis, ujistěte se, zda-li nemůžete problém odstranit sami podle následujícího seznamu:

CZ**Problém:****Možná příčina:****Pračka nezačala prát.**

- Zkontrolujte, jestli je zařízení zapojeno v zásuvce a zda má vidlice síťového přívodu správný kontakt.
- Výpadek proudu.

Nastavený program se nezahájil.

- Dvířka nejsou správně zavřena.
- Tlačítko (I) nebylo stisknuto.
- Tlačítko START/RESET nebylo stisknuto.
- Vodovodní kohoutek je zavřený.

Do pračky se nenapouští voda.

- Přívodní hadice není připojena k vodovodnímu kohoutku.
- Hadice je ohnutá.
- Kohout na vodu je zavřený.
- Nedostatek vody.
- Je slabý tlak vody.
- Tlačítko START/RESET nebylo stisknuto.

Do spotřebiče se neustále napouští a opět vypouští voda.

- Vypouštěcí hadice není umístěná v prostoru 65 až 100 cm měřeno od podlahy (viz strana 5).
- Konec hadice je ponořený do vody (viz strana 5)
- Odvodňovací systém je zavzdušněný.

Pokud problém přetrvává i po této vaší kontrole, zavřete přívod vody a zavolejte na servis. Tento problém nastává, pokud je pračka umístěna ve spodních patrech budovy. Abyste předešli tomuto problému, použijte speciální ventil, který je dostupný ve specializovaných prodejnách.

Pračka nevypouští vodu či neždímá.

- Program neobsahuje fázi vypouštění vody: některé programy vyžadují ruční nastavení vypouštění vody (viz strana 8).
- Je aktivována funkce ochrany před zmačkáním: abyste dokončili program, stiskněte tlačítko START/RESET (viz strana 9).
- Vypouštěcí hadice je ohnutá (viz strana 5).
- Vypouštěcí hadice je ucpaná.

Pračka příliš vibruje během ždímání.

- Buben nebyl správně uvolněn během instalace. Odstraňte zajišťovací šrouby (viz strana 4)
- Pračka není umístěna rovně (viz strana 4).
- Pračka je umístěna mezi nábytkem a stěnou (viz strana 4).

Dochází k úniku vody z pračky.

- Přívodní hadice není přišroubovaná správně (viz strana 4).
- Přihrádka na prací prášek je ucpaná (jak vyčistit, viz strana 12).
- Vypouštěcí hadice není umístěna správně (viz strana 5).

**Kontrolka BLOKOVÁNÍ
DVÍŘEK rychle bliká zároveň
s nejméně jednou další kontrolkou.**

- To indikuje problém s pračkou. Jedná se o závadu, obraťte se na odborný servis.

Příliš mnoho pěny.

- Prací prostředek není vhodný pro praní v pračce (prášek by měl obsahovat definici, že je pro „praní v pračce“ nebo, že je vhodný pro „ruční praní i praní v pračce“, nebo podobně).
- Použili jste na praní příliš velké množství pracího prostředku.

Servis

Než se obrátíte na servisní středisko

- Ujistěte se, že nemůžete problém vyřešit sami (viz strana 13).
- Program restartujte a zkontrolujte, zda nedošlo k vyřešení problému.
- Pokud se tak nestalo, obraťte se na autorizované servisní středisko.

! *Vždy vyžadujte asistenci autorizovaného servisního pracovníka. V případě opravy vyžadujte použití originálních náhradních dílů.*

Pracovníkovi servisu sdělte:

- druh poruchy
- model spotřebiče (Mod.)
- sériové číslo (S/N)

Tyto informace naleznete na typovém štítku umístěném na zadním panelu pračky.

Servisní modrá linka: 810 800 023

Indesit Company Česká s.r.o.

Lihovarská 1060/12

190 00 Praha 9, Česká republika

www.indesit.cz

www.ariston.cz

Indesit Company, SpA

Via Aristide Merloni, 47 - 60044 Fabriano

tel. (0732) 6611 - Italy

www.indesitcompany.com